



Radio-reloj *CR2307*

# MANUAL DE INSTRUCCIONES



## **Advertencias y precauciones**

PARA PREVENIR QUE ESTA UNIDAD SE INCENDIE O EVITAR UNA DESCARGA ELÉCTRICA, NO LA EXPONGA A LA LLUVIA O LA HUMEDAD.



Este símbolo, situado en la parte posterior o inferior de la unidad, pretende alertar al usuario de la presencia de “voltaje peligroso” no aislado en el interior del producto, de la suficiente magnitud como para constituir un riesgo de descarga eléctrica para las personas.



Este símbolo, situado en la parte posterior o inferior de la unidad, pretende alertar al usuario de la presencia de importantes instrucciones operacionales y de mantenimiento (revisión) en los impresos que acompañan a este aparato.

**ATENCIÓN:** PARA PREVENIR DESCARGAS ELÉCTRICAS, INSERTE COMPLETAMENTE LA HOJA ANCHA DEL ENCHUFE EN LA RANURA ANCHA.

Para reducir el riesgo de descarga eléctrica, no retire la cubierta (o tapa).. Exclusivamente personal cualificado podrá realizar las labores de mantenimiento y reparación de los elementos internos del equipo.

**ADVERTENCIA:** Los cambios o modificaciones en esta unidad que no hayan sido expresamente aprobados por la parte responsable de su conformidad podrían anular la autoridad del usuario para operar con el equipo.

**NOTA:** Este equipo ha sido probado, hallando que cumple con las restricciones de un dispositivo digital de Clase B, según la parte 15 del Reglamento FCC. Estas restricciones han sido diseñadas para proporcionar una protección razonable contra interferencias perjudiciales en una instalación residencial. Este equipo genera, usa y puede irradiar energía de ondas de radio y, si no se usa o instala respetando las instrucciones, podría causar interferencias que perjudicarían las comunicaciones de radio. Sin embargo, no se garantiza que no puedan darse interferencias en una instalación particular. Si este equipo causa interferencias que perjudican la recepción de radio o de televisión, lo cual puede determinarse apagando y encendiendo el equipo, animamos al usuario a intentar corregir dichas interferencias tomando una o varias de las siguientes medidas:

- \* Reoriente o recolocque la antena de recepción.
- \* Aumente la separación entre el equipo y el receptor.
- \* Conecte el equipo a una toma de un circuito distinto a aquel al que el receptor ha sido conectado.
- \* Consulte a su distribuidor o a un técnico experto en aparatos de radio/TV que le puedan prestar ayuda.

**Funciones**

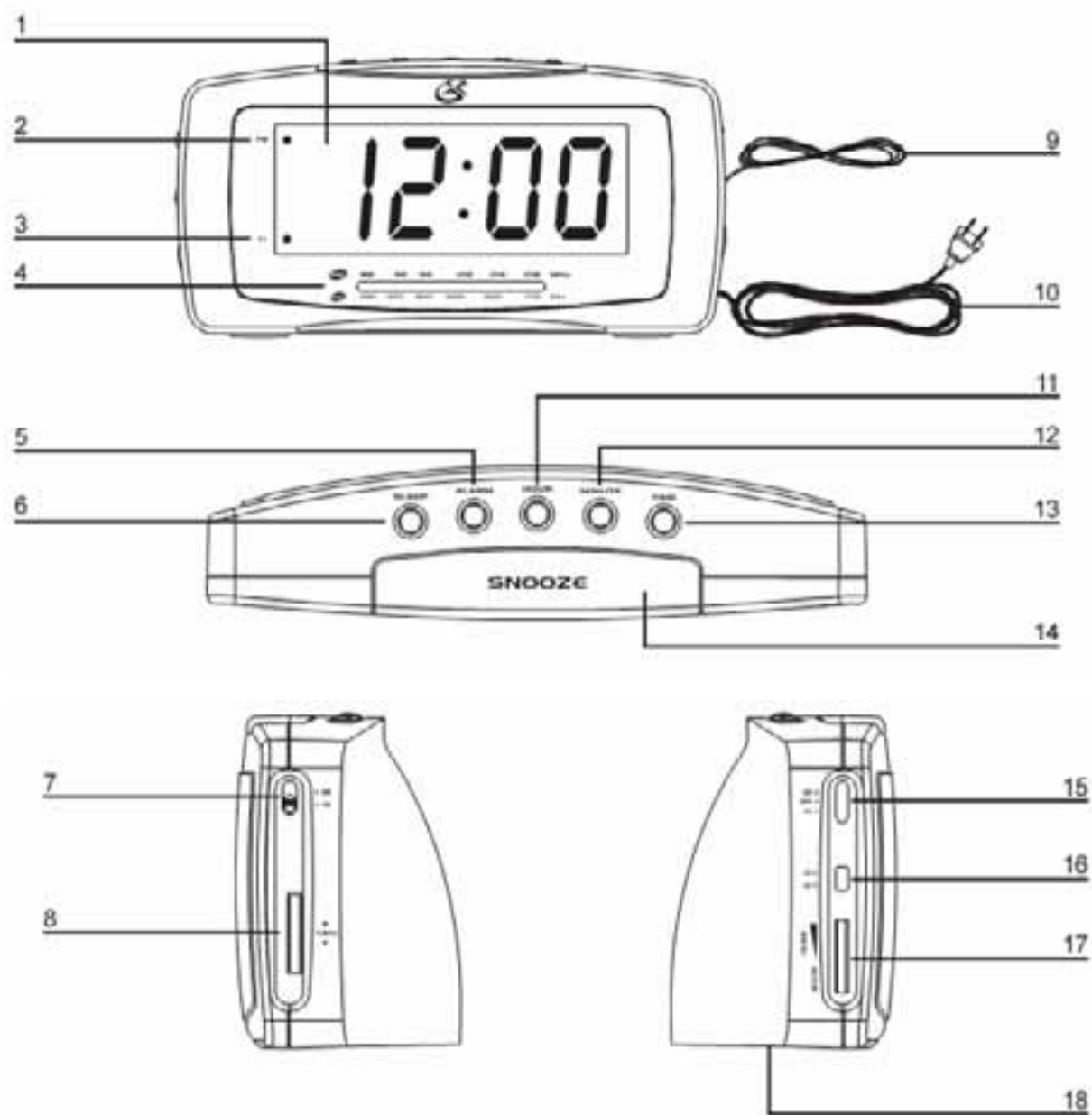

## **Descripción de las funciones**

### 1 Visualizador LED

Vea la hora, hora de la alarma, hora de apagado automático (Sleep), indicador PM e indicador de alarma por este Diodo de emisión de luz (LED) de 1,2 pulgadas.

### 2 PM

Una luz roja aparecerá a la derecha del texto "PM" para indicar que la hora que se muestra viene indicada en PM.

### 3 AL

Una luz roja aparecerá a la derecha del texto "AL"(Alarma) para indicar que la alarma ha sido programada.

### 4 Visualizador de frecuencia

Este visualizador le muestra la frecuencia de AM o FM en la que se encuentra.

### 5 Alarma

Use el botón ALARM conjuntamente con los botones MINUTE y HOUR, cuando programe la hora de la alarma.

### 6 Apagado automático

Use el botón SLEEP conjuntamente con los botones MINUTE y HOUR para programar el temporizador de apagado automático (Sleep). Deberá seleccionarse la opción AL del interruptor OFF / ON / AL para activar el sintonizador de apagado automático.

### 7 AM / FM

Cambie este interruptor dependiendo de si lo que quiere escuchar es la banda AM o la FM.

### 8. Sintonización

Gire el dial TUNING en el sentido de las agujas del reloj para aumentar la frecuencia de la radio, y en sentido contrario para disminuirla.

### 9 Antena FM

La antena de cable FM proporciona flexibilidad y largo alcance al ajustar la recepción de FM. La antena AM ya viene incorporada en la radio-reloj.

### 10 Cable AC (120V / 60 Hz)

El cable AC (Corriente alterna) unido a la radio-reloj, proporciona el suministro de corriente necesario para su funcionamiento.

### 11 Horas

El botón HOUR se usa para ajustar las horas cuando configure el reloj, alarma o función de apagado automático (Sleep).

### 12.Minuto

El botón MINUTE se usa para seleccionar el minuto cuando configure el reloj, alarma o función de apagado automático (Sleep).

### 13. Hora

## CR2307

---

Use el botón TIME conjuntamente con los botones MINUTE y HOUR cuando configure el reloj.

### 14 Cabezada (Snooze)

Pulse el botón SNOOZE para aplazar la activación de la alarma, una vez haya sonado, durante diez minutos, tras los cuales, la alarma volverá a sonar.

### 15 OFF / ON / AL

Seleccione las opciones ON y OFF de este interruptor para encender o apagar la radio, o AL para activar la alarma o el temporizador de apagado automático.

### 16 HI / LO

Posicione el interruptor regulador de voltaje en HI (Alto) y LO (Bajo) para ajustar el brillo del visualizador LED.

### 17 Volumen / Timbre (VOLUME/BUZZER)

Gire el dial del volumen (VOLUME) en el sentido de las agujas del reloj para subir el volumen. Para activar el timbre (Buzzer), gire este mismo dial en el sentido de las agujas del reloj hasta que oiga un clic, Gire el dial en sentido opuesto a las agujas del reloj para bajar el volumen.

### 18 Alimentación por pila (Pilas 1 - 9V)

La alimentación por pilas guardará los ajustes de hora y alarma en caso de un corte en el suministro eléctrico. El visualizador no estará activo sin Corriente Alterna (pilas no incluidas).

## **Operaciones**

### **Ajuste de la hora**

- Mantenga pulsado el botón TIME.
- Al tiempo que mantiene pulsado el botón TIME, pulse el botón HOUR para ajustar las horas y MINUTE para ajustar los minutos.
- El indicador PM en el visualizador LED le indicará si la hora se muestra en PM. Si no fuera así, entonces la hora que se muestra es AM.

### **Programación de la alarma**

- Mantenga pulsado el botón ALARM.
- Al tiempo que mantiene pulsado el botón ALARM, pulse el botón HOUR para ajustar las horas y MINUTE para ajustar los minutos.
- Para despertar mediante el timbre, gire el dial del volumen en sentido de las agujas del reloj hacia "Buzzer"(timbre) hasta que haga un clic. Para despertar mediante la radio, ajuste el volumen al nivel deseado. Seleccione la posición AL del interruptor OFF/ON/AL para activar la alarma.

### **Programación del temporizador de apagado automático (Sleep Timer)**

- Seleccione la posición OFF o AL del interruptor OFF/ON/AL.
- Mantenga pulsado el botón SLEEP.
- Al tiempo que mantiene pulsado el botón SLEEP, pulse el botón HOUR para aumentar el valor de las horas, y pulse el botón MINUTE para disminuir el valor de los minutos. El temporizador de apagado automático no puede programarse para un tiempo superior a 1 hora y 59 minutos.
- Cuando el tiempo que haya programado haya expirado, la radio se apagará automáticamente.