



## **Avertissements et précautions**

AFIN DE PREVENIR DES RISQUES DE FEU OU D'ELECTROCUTION, NE PAS EXPOSER CET APPAREIL A LA PLUIE OU L'HUMIDITE.



Le symbole de l'éclair fléché dans un triangle a pour but d'informer l'utilisateur de la présence de "dangereux voltage" non isolé à l'intérieur de l'unité, d'une magnitude suffisante pour constituer une risque d'électrocution.



Le point d'exclamation dans le triangle a pour but d'alerter l'utilisateur de la présence d'importantes instructions d'utilisation et d'entretien (réparation) dans la documentation accompagnant l'appareil.



Ce produit utilise un laser de classe 1 pour lire les disques compact. Ce lecteur de disque compact laser est équipé de bouton de sécurité pour éviter l'exposition au laser lorsque la porte de CD est ouverte ou lors de l'échec de fermeture de sécurité. Des radiations laser invisibles sont présentes lorsque le couvercle est ouvert et que le système de fermeture est en échec ou est entravé. Il est très important d'éviter d'exposition directe au rayon laser à tout moment. Veuillez ne pas essayer d'aller à l'encontre les boutons de sécurité.

**ATTENTION:** AFIN D'EVITER DES RISQUES D'ELECTROCUTION, INSEREZ TOTALEMENT LA LARGE POINTE DANS LA PLUS GROSSE FENTE.

Afin de réduire les risques d'électrocution, ne pas retirer le couvercle (ou le dos). Il n'y a pas de pièces réparables par l'utilisateur dans l'unité. Référez vous à du personnel qualifié pour toute réparation.

**AVERTISSEMENT:** Les changements ou modifications de cette unité non expressément approuvés par la partie responsable des conformités peut annuler le droit de l'utilisateur à utiliser l'équipement.

NOTE: Cet équipement a été testé et déclaré conforme aux limites des appareils digitaux de Classe B; suivant les règles du FCC, Partie 15. Ces limites ont été conçues pour fournir une protection raisonnable contre les interférences nuisibles dans une installation résidentielle. Cet équipement génère, utilise et rayonne de l'énergie de fréquence radio et, si non installé et utilisé en désaccord avec les instructions, peut causer des interférences nuisible à la communication radio. Cependant, il n'est pas garanti que les interférences ne vont pas survenir dans une installation particulière. Si l'équipement cause des interférences nuisibles à la réception radio ou télévision, qui peut être réglé en allumant ou en éteignant l'équipement, nous encourageant l'utilisateur à corriger les interférences avec l'une ou plusieurs des mesures suivantes :

- . Réorienter ou déplacer l'antenne de réception.
- . Augmenter la séparation entre l'équipement et le récepteur.
- . Connecter l'équipement à une prise de courant sur un circuit différent de celui auquel le récepteur est connecté.
- . Consultez le revendeur ou un technicien expérimenté dans la radio/TV pour vous aider.

# CR2307

## Fonctions

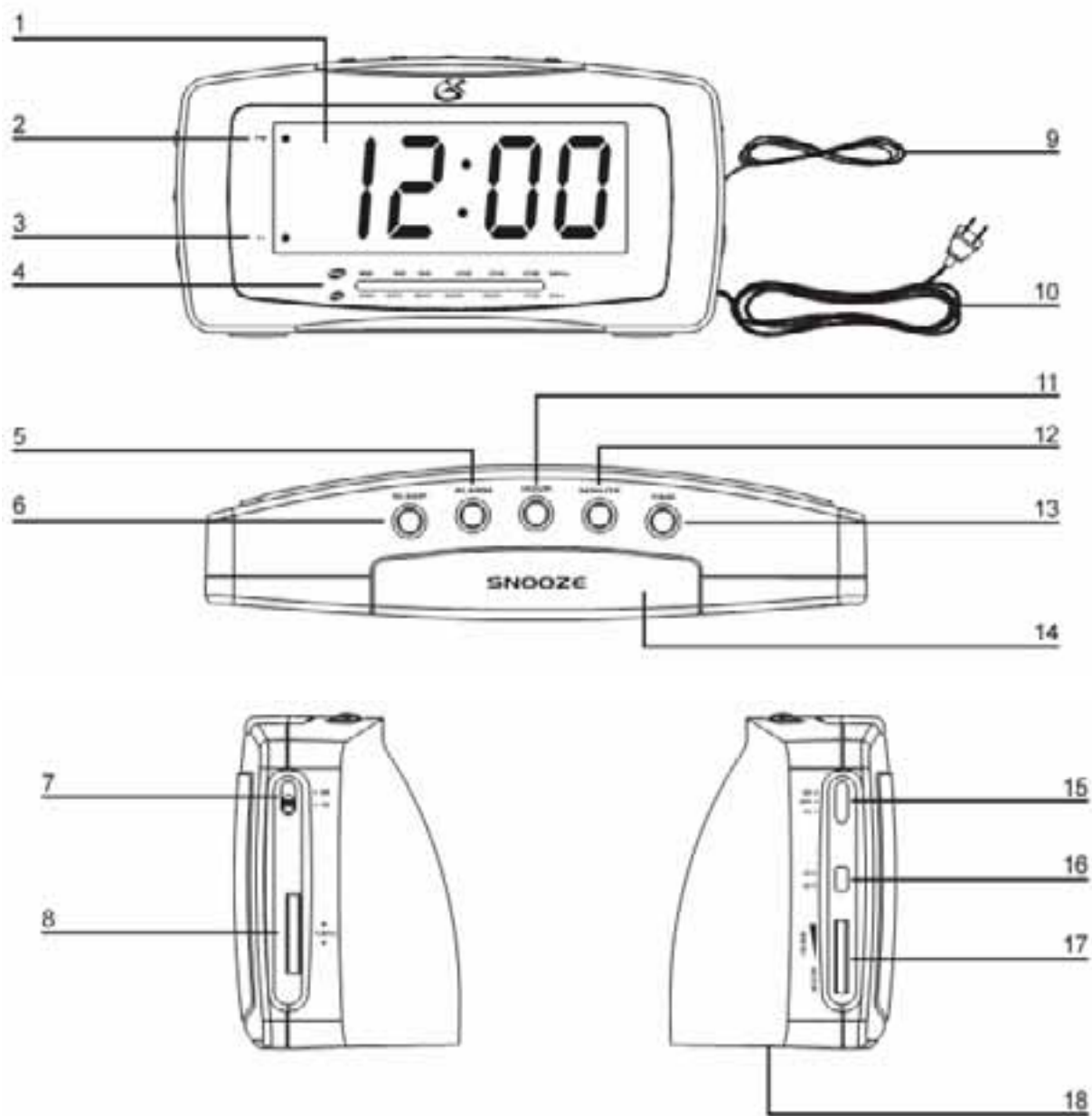

## **Définitions des fonctions**

### 1 Ecran LED

Montre l'heure, l'heure de l'alarme, minuterie de sleep, et indicateur AL sur son écran 1.2 pouces à Lumière Emise par Diode.

### 2 PM

Une lumière rouge apparaît à droite du texte "PM" pour indiquer que le temps est réglé en PM.

### 3 AL

Une lumière rouge à droite du texte "AL" (Alarme) pour indiquer que l'alarme est réglé.

### 4 Affichage de fréquence

Cet affichage vous donne la fréquence AM ou FM de la radio.

### 5 ALARM [ALARME]

Utilisez le bouton ALARM avec les boutons MINUTE et HOUR, lorsque vous réglez l'heure de l'alarme.

### 6 SLEEP

Utilisez le bouton SLEEP avec les boutons MINUTE et HOUR pour régler l'heure de sleep. Le bouton OFF / ON / AL doit être réglé sur AL pour activer le minuteur de sleep.

### 7 AM / FM

Appuyez sur ce bouton pour sélectionner entre les bandes de radio AM ou FM.

### 8. TUNING [REGLAGE RADIO]

Tourner le bouton TUNING dans le sens de l'aiguille d'une montre pour diminuer la fréquence radio et dans le sens inverse pour augmenter la fréquence radio.

### 9 Antenne FM

L'antenne fil FM fournit une flexibilité et une étendue lors du réglage de la réception FM. Une antenne AM est intégrée au radio réveil.

### 10 Câble AC (120V / 60 Hz)

Le câble AC (Alternating Current/Courant alternatif) fournit du courant au radio réveil.

### 11 HOUR [HEURE]

Le bouton HOUR est utilisé pour ajuster l'heure lorsque vous réglez l'horloge, l'alarme ou la fonction sleep.

### 12. MINUTE

Le bouton MINUTE est utilisé pour ajuster l'heure lorsque vous réglez l'horloge, l'alarme ou la fonction sleep.

### 13. TIME [HEURE HORLOGE]

Utilisez le bouton TIME avec les boutons MINUTE et HOUR, lorsque vous réglez l'horloge.

### 14 SNOOZE

Appuyez sur le bouton SNOOZE pour repousser l'alarme de dix minutes après que l'alarme ait sonné.

### 15 OFF / ON / AL

Appuyez sur le bouton pour arriver sur OFF ou ON pour éteindre ou allumer la radio, ou sur AL pour activer l'alarme ou le minuteur sleep.

### 16 HI / LO [FORT/FAIBLE]

Appuyez sur le bouton pour passer entre HI et LO pour ajuster la luminosité de l'affichage LED.

### 17 VOLUME / BUZZER [VOLUME / SONNERIE]

Tournez le bouton VOLUME dans le sens de l'aiguille d'une montre pour augmenter le volume.

## CR2307

---

Pour activer le sonnerie, tournez le bouton dans le sens de l'aiguille d'une montre jusqu'à ce qu'il clique en place. Tournez le bouton dans le sens inverse de l'aiguille d'une montre pour diminuer le volume.

18 Pile de sauvegarde (Pile 1 - 9V)

La pile de sauvegarde sauvegardera les réglages d'horloge et d'alarme en cas de coupure de courant. L'écran ne sera pas actif sans courant AC. (Pile non fournie)

### **Opérations**

#### **Régler l'horloge**

- a. Appuyez et maintenez le bouton TIME.
- b. En maintenant le bouton TIME, appuyez sur le bouton HOUR pour ajuster l'heure et le bouton MINUTE pour ajuster les minutes.
- c. L'indicateur PM sur l'écran LED vous indiquera si le temps est réglé en PM. S'il n'y a pas d'indicateur PM, alors le temps est réglé en AM.

#### **Régler l'alarme**

- a. Appuyez et maintenez le bouton ALARM.
- b. En maintenant le bouton ALARM, appuyez sur le bouton HOUR pour ajuster l'heure et le bouton MINUTE pour ajuster les minutes.
- c. Pour se réveiller avec la sonnerie, tourner le bouton volume dans le sens contraire de l'aiguille d'une montre vers Buzzer, jusqu'à ce qu'il clique en place. Pour se réveiller avec la radio, réglez le volume sur le niveau souhaité. Ajustez le bouton OFF/ON/AL sur AL pour activer l'alarme.

#### **Régler la minuterie Sleep**

- a. Placez le bouton OFF/ON/AL en position OFF ou AL.
- b. Appuyez et maintenez le bouton SLEEP.
- c. En maintenant le bouton ALARM, appuyez sur le bouton HOUR pour augmenter l'heure et le bouton MINUTE pour diminuer les minutes. La minuterie sleep ne peut pas être réglée pour plus d'1 heure et 59 minutes.
- d. Une fois que le temps réglé est expiré, la radio s'éteindra.