



D108S
MANUEL D'UTILISATION

Sommaire

Avertissements et précautions	2
Consignes de sécurité importantes.....	3
Contenu de l'emballage, Fonctionnalités.....	4
Mise sous tension	5
Fonctionnement des sorties audio/vidéo.....	6
Lecture d'un CD/DVD et Visionnage un diaporama.....	7
Programmation de la lecture d'un DVD/CD	8
Emplacement des commandes & Présentation des commandes	10-14
Le menu Configuration	15
Informations sur notre service client.....	16

Avertissements et précautions

POUR PREVENIR TOUT RISQUE D'INCENDIE OU D'ÉLECTROCUTION, NE PAS LAISSER CET APPAREIL A LA PLUIE OU L'HUMIDITÉ.

Ce symbole, situé à l'arrière du produit, a pour but d'informer l'utilisateur de la présence d'une "dangereuse tension" non isolée à l'intérieur de l'unité, d'une magnitude suffisante pour constituer un risque d'électrocution.

Ce symbole, situé sous ou à l'arrière du produit, a pour but d'alerter l'utilisateur de la présence d'importantes instructions d'utilisation et d'entretien (réparation) dans la documentation accompagnant l'appareil.

Ce produit emploie un émetteur laser de classe 1 pour lire les disques compacts. Ce lecteur laser compact disque est équipé de verrous de sécurité afin de prévenir toute exposition au laser lors de l'ouverture du tiroir CD et des verrous de sécurité. Une radiation laser est présente lorsque les verrous de sécurité sont défaits ou le couvercle du lecteur est ouvert. Il est très important que vous vous teniez à l'écart de ce rayon laser. Ne tentez pas de démonter ou contourner les verrous de sécurité.

ATTENTION: AFIN D'ÉVITER TOUT RISQUE D'ÉLECTROCUTION, INSÉREZ TOTALEMENT LA LARGE BROCHE DANS LA PLUS GROSSE FENTE.

Afin de réduire les risques d'électrocution, ne pas retirer le couvercle (ou le dos). Il n'y a pas de pièces réparables par l'utilisateur dans l'unité. Référez-vous à du personnel qualifié pour toute réparation.

AVERTISSEMENT: Les changements ou modifications de cette unité non expressément approuvés par le constructeur peuvent annuler le droit de l'utilisateur d'utiliser cet équipement.

AVERTISSEMENT: Une pile mal installée dans la télécommande représente un risque d'explosion. Remplacez les piles par des piles de type équivalent.

AVERTISSEMENT: L'utilisation de cet appareil près de sources de lumière fluorescentes peut causer des interférences lorsque vous utilisez la télécommande. Lorsque vous rencontrez des problèmes en utilisant l'appareil, installez celui-ci loin des sources de lumière fluorescentes.

Ne mélangez pas des piles neuves et usagées.

Ne mélangez pas différents types de piles : alcaline, standard (carbone zinc), ou rechargeables (ni-cad, ni-mh, etc).

REMARQUE: Cet équipement a été testé et déclaré conforme aux limites des appareils numériques de Classe B; en accord avec les règles de la FCC, chapitre 15. Ces limites ont pour objectif de fournir une protection raisonnable contre les interférences nuisibles dans une installation résidentielle. Cet équipement génère, utilise et peut émettre des ondes radio et, et peut nuire aux communications radio lorsqu'il n'est pas installé et utilisé en conformité avec le mode d'emploi. Toutefois, il n'existe aucune garantie que des interférences ne se produiront pas dans une installation particulière. Si cet équipement venait à causer des interférences nocives à la réception radio ou télévision, qui peuvent être déterminées en l'allumant et en l'éteignant, l'utilisateur est invité à tenter de corriger ces interférences par une ou plusieurs des mesures suivantes:

- Réorienter ou repositionner l'antenne réceptrice.
- Augmenter la distance qui sépare l'équipement et le récepteur.
- Brancher l'équipement sur une sortie d'un circuit différent de celui auquel le récepteur est raccordé.
- Consulter le revendeur ou un technicien radio/télévision spécialisé pour obtenir de l'aide.

Consignes de sécurité importantes

1. Lisez ces instructions. Vous devez prendre connaissance de toutes les consignes de sécurité et d'utilisation avant d'utiliser ce produit.
2. Conservez ces instructions. Les consignes de sécurité et d'utilisation doivent être conservées pour référence ultérieure.
3. Observez tous les avertissements. Respectez tous les avertissements apposés sur le produit et sur le manuel d'utilisation.
4. Suivez ces instructions. Respectez toutes les consignes de fonctionnement et d'utilisation.
5. Nettoyage : Essuyez l'appareil uniquement avec un tissu sec. Débranchez ce produit de la prise de courant avant de nettoyer. Ne pas utiliser de nettoyeurs liquides ou d'aérosols. Utilisez un chiffon humide pour nettoyer l'appareil.
6. Accessoires – utilisez seulement des accessoires recommandés par le fabricant, l'utilisation d'autres accessoires non recommandés peut entraîner des risques
7. Eau et humidité: N'utilisez pas cet appareil près de points d'eau, par exemple, à proximité d'une baignoire, d'un évier de cuisine, d'une cuve de buanderie, dans un sous-sol humide, près d'une piscine ou autre environnement de ce type.
8. Accessoires: Ne placez pas l'appareil sur un pied, un trépied, un support ou une table instable. L'appareil pourrait tomber et blesser sérieusement quelqu'un et/ou s'endommager. N'utilisez qu'un pied, trépied ou support recommandé par le fabricant ou vendu avec l'appareil. Les fixations de l'appareil devraient être réalisées en conformité les instructions du fabricant et ne devraient être réalisées qu'avec des accessoires de montage recommandés par le fabricant..
9. Le déplacement de l'appareil et de son support devrait être fait avec précaution. N'utilisez qu'un pied, trépied ou support recommandé par le fabricant ou vendu avec l'appareil. Les arrêts brutaux, la force excessive ou les surfaces inégales peuvent provoquer la chute de l'appareil et de son support.

Voir le schéma:



10. Ventilation : Les fentes et ouvertures de l'appareil ont pour but de le ventiler et d'assurer une utilisation fiable du produit, ainsi que de le protéger de la surchauffe. Ces ouvertures ne doivent donc pas être obstruées. Les ouvertures ne doivent pas être bloquées en plaçant le produit sur un lit, canapé, tapis ou autres surfaces similaires. Ce produit ne doit pas être installé dans un espace confiné comme une bibliothèque ou une étagère à moins qu'une ventilation correcte soit possible ou que l'installation soit en conformité avec les consignes d'installation du fabricant.
11. Sources d'alimentation: Raccordez l'appareil uniquement à un type d'alimentation électrique comme indiqué dans le manuel d'utilisation et sur la plaque signalétique de l'appareil. Si vous n'êtes pas sûr du type de tension de votre installation secteur, consultez votre revendeur ou compagnie électrique locale. Pour les produits qui doivent être utilisés avec une batterie ou autre source d'alimentation, référez-vous aux instructions d'utilisation.
12. Mise à la terre ou polarisation: ce produit peut être équipé d'une fiche polarisée (une prise polarisée possède deux broches, une étant plus large que les deux autres). Il est possible d'insérer cette fiche uniquement dans un sens. Il s'agit d'un dispositif de sécurité. Si la fiche fournie ne s'adapte pas à votre prise de courant, consultez un électricien pour le remplacement de la prise de courant obsolète. Ne désassemblez pas le dispositif de sécurité de la fiche polarisée.
Avertissements : le cordon d'alimentation de ce produit est équipé d'une fiche à trois broches mise à la terre, il s'agit d'une fiche disposant d'une troisième broche (pour la mise à la terre). Cette troisième broche permet votre sécurité. Cette fiche s'adapte seulement à une prise de courant mise à la terre. Si la fiche fournie ne s'adapte pas à votre prise de courant, consultez un électricien pour le remplacement de la prise de courant obsolète. Ne désassemblez pas le dispositif de sécurité de la fiche mise à la terre.
13. Protection du cordon d'alimentation: Les cordons électriques doivent être disposés de manière à ce que l'on ne marche pas dessus, notamment au niveau des fiches, prises de courant, et aux points de sortie de l'appareil.
14. Fiche de protection: Le produit est équipé d'une prise possédant une protection contre la surcharge. Ceci est une fonction de sécurité. Référez-vous au mode d'emploi pour le remplacement de la prise ou pour sa réinitialisation. Assurez-vous que le technicien ait utilisé une prise de remplacement spécifiée par le fabricant et qui possède la même protection de surcharge que la prise originale.
15. Mise à la terre de l'antenne extérieure: Lorsqu'un système d'antenne ou câble extérieur est relié à ce produit, soyez sûr que le système d'antenne ou de câble est relié à la terre pour assurer une certaine protection contre des montées subites de tension et des accumulations de charge statique.
L'article 810 du Code National Électrique, ANSI/NFPA 70, fournit des informations sur la mise en terre correcte ainsi que sa structure, la mise à la terre des câbles vers l'unité de décharge de l'antenne, les connexions aux électrodes de mise à la terre et les conditions pour mettre les électrodes en terre..

Voir le schéma:

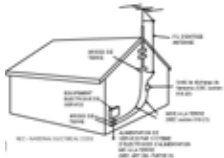

16. Orages: Pour une protection supplémentaire pendant un orage ou lorsque l'appareil est sans surveillance ou non utilisé pendant une longue période, débranchez-le de la prise de courant et déconnectez l'antenne ou le câble. Cela permettra de prévenir tout dommage lié aux orages et aux surtensions.
17. Lignes électriques: Une antenne extérieure ne devrait pas être installée près des fils électriques aériens ou autres circuits de lumière électrique ou de puissance, dans lesquels elle pourrait tomber. Employez une précaution extrême lorsque vous installez une antenne extérieure, car tout contact avec câbles et circuits pourrait être fatal.
18. Surcharge: Ne pas surcharger les prises murales, les rallonges ou les réceptacles, ceci pouvant se résulter par un incendie ou une électrocution.
19. Insertion d'objets et de liquides: N'introduisez aucun objet étranger à travers les orifices de ventilation de cet appareil. Ceux-ci pourraient en effet entrer en contact avec de dangereux points de tension et créer un court-circuit et se résulter par une électrocution ou un incendie.
20. Réparation : ne pas essayer de réparer ce produit soi-même, d'ouvrir ou retirer les couvercles, car vous pourriez vous exposer à de dangereuses tensions et autres risques. Confiez l'entretien de votre appareil à du personnel qualifié.
21. Dommages exigeant une réparation
Débranchez l'appareil de la prise murale et faites faire la réparation par du personnel qualifié dans les cas suivants :
 - a. Lorsque le cordon ou la fiche d'alimentation est endommagé.
 - b. Si l'appareil a été exposé à l'eau ou à la pluie.
 - c. Si un liquide a été renversé ou si un objet est tombé dans l'appareil.
 - d. Si l'appareil ne fonctionne pas normalement lorsque vous suivez les instructions d'utilisation. Ne réglez que les commandes couvertes par les instructions d'utilisation, car un mauvais réglage d'autres commandes risque d'endommager l'appareil, ce qui demande souvent un travail de réparation important par un technicien qualifié pour rétablir un fonctionnement normal.
 - e. Si l'appareil est tombé ou si son boîtier est endommagé.
 - f. Lorsque la performance de l'appareil est manifestement différente, indiquant qu'il a besoin d'être réparé.
22. Pièces de rechange: Lorsque le remplacement de certaines pièces est nécessaire, assurez-vous que le technicien de maintenance a utilisé des pièces de rechange spécifiées par le constructeur ou des pièces qui ont les mêmes caractéristiques que les pièces originales. Toute pièce non recommandée par le fabricant peut entraîner un incendie, électrocution ou autres risques.
23. Vérification – une fois la réparation achevée, demandez au technicien d'effectuer des tests de sécurité afin d'assurer une utilisation sûre et de prévenir tout risque lié aux incendies, électrocutions et autres dangers.
24. Montage au mur ou au plafond: L'appareil doit être fixé au mur ou au plafond selon les recommandations du constructeur.
25. Chaleur – Le produit doit être placé loin des sources de chaleur telles que des radiateurs, fours, ou autres produits (amplificateurs inclus) produisant de la chaleur.
26. Le cordon d'alimentation permet de mettre l'appareil hors tension et doit rester facilement accessible en cours d'utilisation. Afin de mettre l'appareil complètement hors tension, la fiche du cordon d'alimentation doit être déconnectée de la prise de courant.
27. Une pression acoustique excessive des écouteurs ou casque d'écoute peut entraîner la perte de l'ouïe.

Contenu de l'emballage

- D108S
- Câble AV
- Télécommande
- Documentation

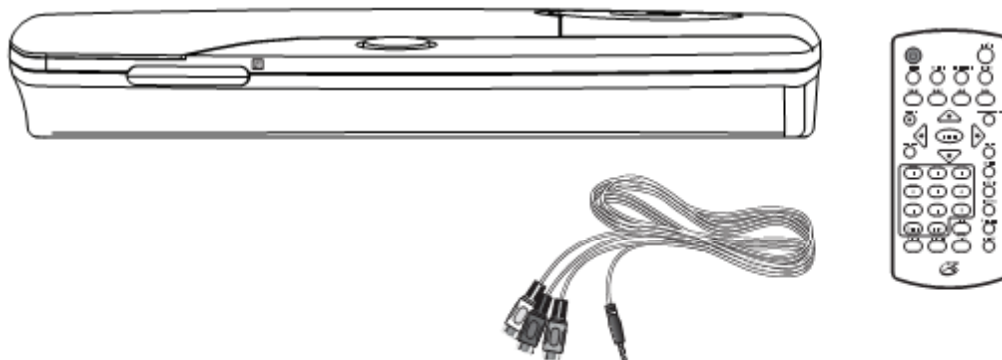

Fonctionnalités

- Lecture de DVD-R/RW, DVD+R/RW et disques JPEG
- Lecture de pistes audio stockées sur des disques CD/CD-R/CD-RW
- Recherche et sélection de titres/chapitres
- Fonction Zoom
- OSD : affichage des informations à l'écran
- Lecture sous plusieurs angles de caméra
- Image fixe et lecture au ralenti
- NTSC
- Conversion du format d'affichage : Boîte aux lettres (4 :3), Panoramique (16/9)
- Mode Attente
- Connecteur de sortie AV de type 3.5 mm
- Sortie audio numérique coaxiale
- Télécommande
- Double tension : 22./50 hz & 110V/60 hz
- Cordon d'alimentation CA fourni
- Télécommande
- Câble AV

Mise sous tension

L'appareil peut être mis sous tension en raccordant le cordon d'alimentation intégré à une prise de courant CA standard (120V~60Hz).

Le témoin de fonctionnement s'allume en rouge lorsque l'unité est éteinte et s'allume en vert lorsque l'unité est en marche.

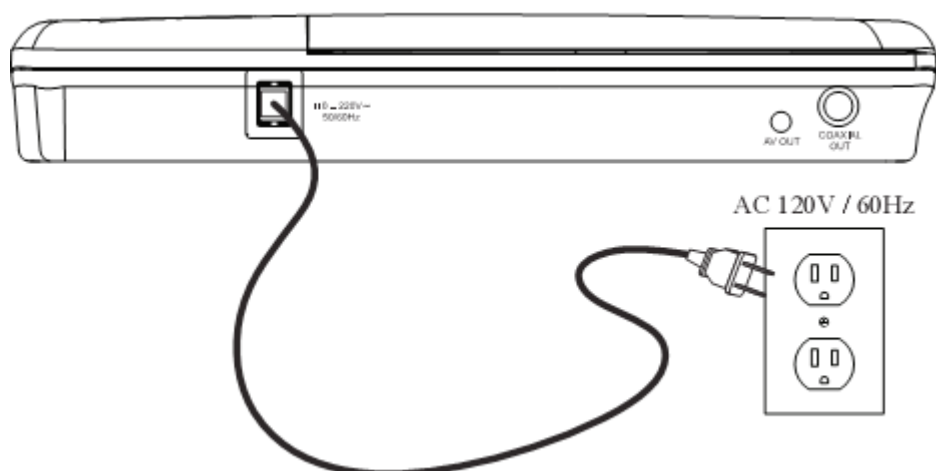

Piles de la télécommande

2 piles AAA

Ne mélangez pas des piles neuves et usagées.

Ne mélangez pas différents types de piles : alcaline, standard (carbone zinc), ou rechargeables (ni-cad, ni-mh, etc).

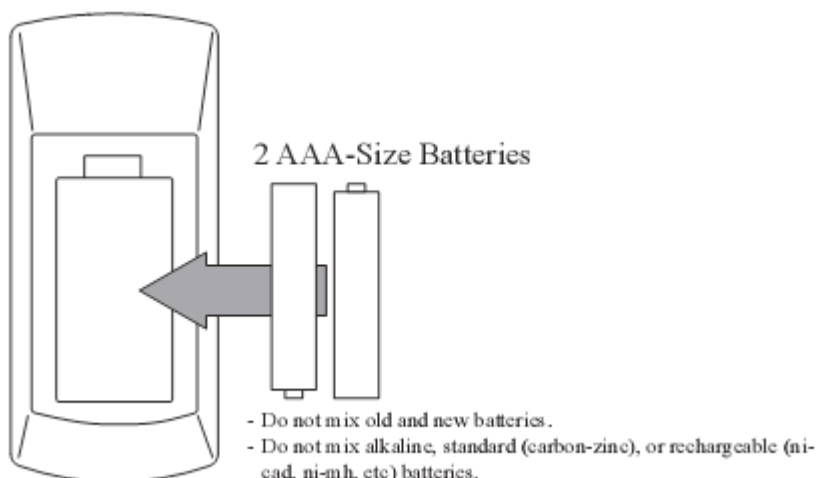

Fonctionnement des sorties audio/vidéo

Lorsque vous raccordez deux produits en utilisant un câble RCA, faites correspondre les couleurs des connecteurs et celles des fiches. (Rouge à rouge, blanc à blanc et jaune à jaune)

Si votre téléviseur est mono, une seule sortie audio sera diffusée.

Si votre téléviseur ne possède pas d'entrées AV, vous aurez besoin d'un convertisseur ou modulateur RF pour raccorder l'unité.

1. Raccordez une extrémité d'un câble RCA-3.5mm à la sortie AV de l'unité et aux entrées audio/vidéo du téléviseur.
2. Mettez l'unité en marche en appuyant sur la touche Power.
3. Sélectionnez la correcte entrée audio/vidéo sur votre téléviseur.

Lorsque vous rencontrez des problèmes de réglage de l'entrée de votre téléviseur, contactez le fabricant du téléviseur pour assistance.

4. Le son et la vidéo de l'unité seront désormais diffusés sur le téléviseur connecté.

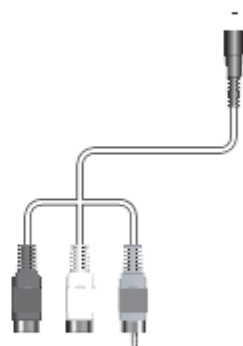
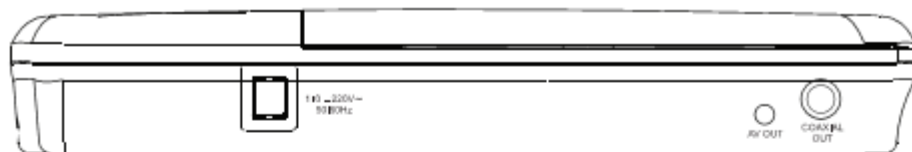

Television

Lecture d'un CD/DVD

1. Appuyez sur la touche Open pour ouvrir le tiroir CD.
2. Chargez un DVD ou CD dans le lecteur DVD/CD.

La lecture du disque démarre automatiquement. Si la lecture ne se lance pas automatiquement, appuyez sur la touche Play/Pause.

3. Appuyez sur la touche Play/pause pour lancer/mettre en pause la lecture du disque.
4. En cours de lecture, appuyez sur la touche Stop pour arrêter la lecture.
5. Appuyez sur les touches Skip pour sélectionner un chapitre du disque DVD.

Visionner un diaporama

1. Appuyez sur la touche Open pour ouvrir le tiroir CD
2. Chargez un CD Jpeg ou CD image dans le lecteur DVD/CD

Notez bien que seul le format Jpeg est compatible avec l'unité.

La lecture du disque Jpeg ou Image démarre automatiquement. Si la lecture ne se lance pas automatiquement, appuyez sur la touche Play/Pause.

3. Appuyez sur la touche Play/pause pour lancer/mettre en pause la lecture du disque Jpeg/Image.
4. En cours de lecture, appuyez sur la touche Stop pour arrêter la lecture du disque Jpeg/Image.
5. Appuyez sur les touches Skip pour sélectionner une image du disque Jpeg/Image.

Remarque: la fonction Zoom n'est pas disponible lorsque vous visionnez des images Jpeg.

Programmer la lecture d'un DVD/CD

1. Insérez un disque CDD/DVD.
2. Une fois le disque CD/DVD inséré et chargé, appuyez sur la touche Program de la télécommande pour afficher le menu Programme.
3. Utilisez les touches directionnelles pour vous déplacer parmi les emplacements programme.
4. Mettez en surbrillance un emplacement et entrez un numéro de titre (TT) et de chapitre (CH) en utilisant les touches numériques et Enter de la télécommande. Répétez les étapes 3 et 4 jusqu'à ce que tous les chapitres et titres désirés soient programmés.
5. Mettez en surbrillance le bouton "Lecture" à l'écran et appuyez sur la touche Enter pour lancer la lecture des titres et chapitres programmés.

Programmer la lecture d'un CD

1	Tt: ch:	6	Tt: ch:
2	Tt: ch:	7	Tt: ch:
3	Tt: ch:	8	Tt: ch:
4	Tt: ch:	9	Tt: ch:
5	Tt: ch:	10	Tt: ch:
Exit	Start	Next	

Fonctionnement de la sortie audio coaxiale numérique

1. Raccordez une extrémité du câble coaxial (non fourni) au connecteur de sortie audio coaxial de l'unité, raccordez l'autre extrémité du câble coaxial au connecteur d'entrée audio coaxial d'un système de haut-parleurs surround.
2. Mettez l'unité en marche en le positionnant le commutateur marche/arrêt sur ON.
3. Sélectionnez la correcte entrée audio sur votre système de haut-parleurs.
4. Le son de l'unité sera désormais diffusé sur le téléviseur/système de haut-parleurs stéréo connecté.

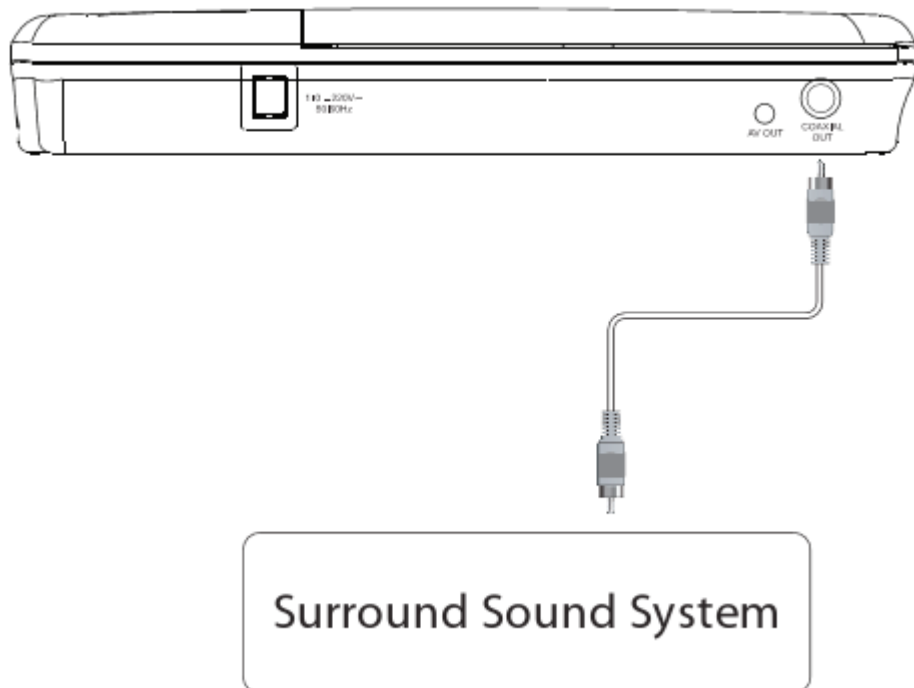

Emplacement des commandes

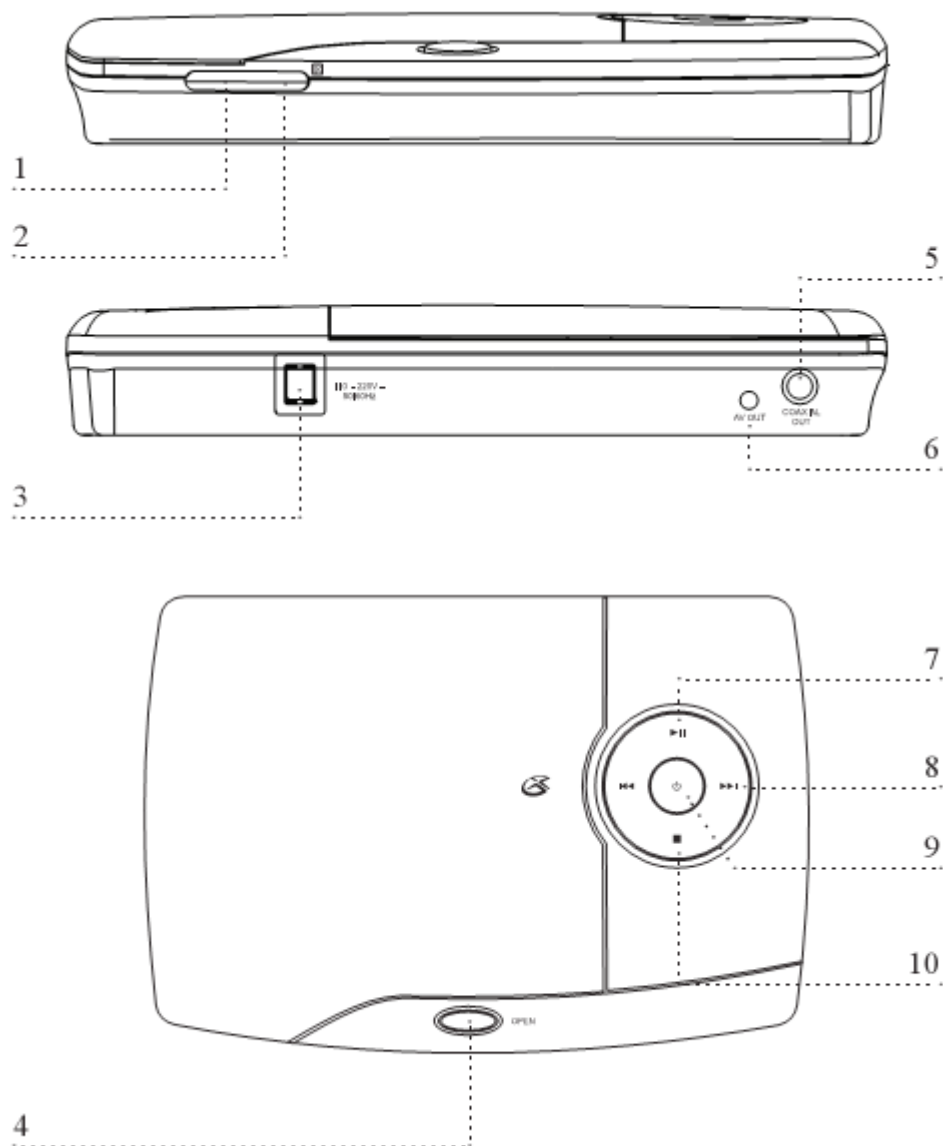

Présentation des commandes

1. Indicateur de fonctionnement L'indicateur de fonctionnement s'allume en rouge lorsque l'unité est éteinte et s'allume en vert lorsque l'unité est en marche
2. Récepteur infrarouge Le récepteur infrarouge permet de recevoir les signaux de la télécommande. Veuillez noter que cette unité n'est pas compatible avec les télécommandes universelles.
3. Cordon d'alimentation CA Raccordez le cordon d'alimentation CA à une prise de courant standard 120V-60Hz CA pour alimenter l'unité.
4. Touche Open Appuyez sur la touche Open pour ouvrir le tiroir CD/DVD.
5. Sortie audio coaxiale La sortie audio coaxiale numérique est une sortie audio avancée vous permettant de transmettre un signal audio numérique à un récepteur audio surround afin de diffuser un son multicanal et surround.
6. Sortie AV Utilisez la sortie AV pour transmettre un signal vidéo et audio composite vers le téléviseur connecté.
7. Touche Play /Pause Appuyez sur la touche Play/Pause pour lancer la lecture d'un CD ou DVD chargé.
8. Touches Skip Appuyez sur les touches Skip pour sélectionner une piste d'un CD/un chapitre d'un disque DVD.
9. Touche Power Utilisez la touche Power pour mettre en marche/éteindre l'unité.
10. Touche Stop En cours de lecture, appuyez sur la touche Stop pour arrêter la lecture d'un CD/DVD.

Emplacement des commandes

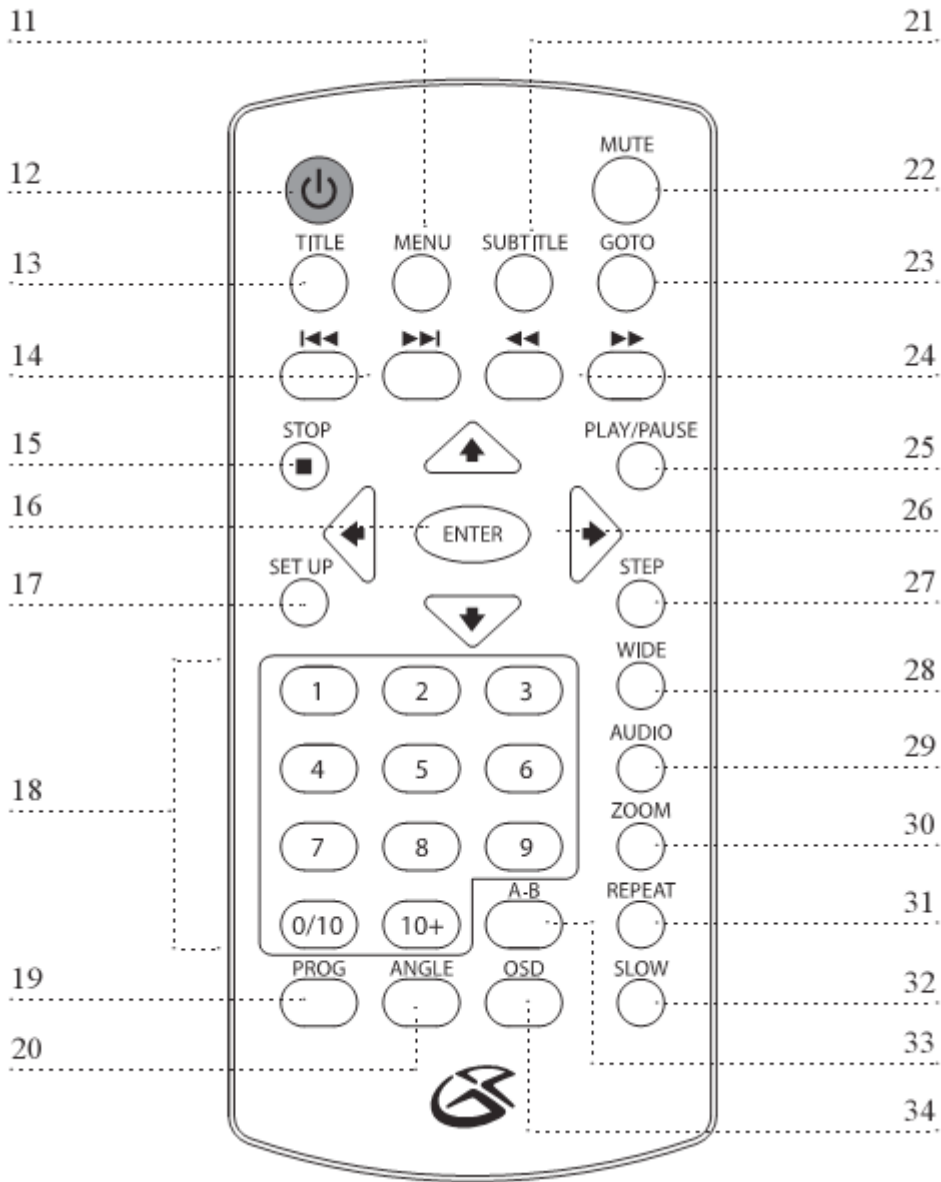

Présentation des commandes

11. Touche Menu En mode DVD, appuyez sur la touche Menu pour accéder au menu principal du disque DVD
12. Touche Power Utilisez la touche Power pour mettre en marche/éteindre l'unité.
13. Touche Titre appuyez sur la touche Titre pour afficher le menu titre du disque DVD.
La touche Titre fonctionne seulement avec les disques DVD compatibles.
14. Touches Skip Appuyez sur les touches Skip pour sélectionner une piste d'un CD/un chapitre d'un disque DVD.
15. Touche Stop En cours de lecture, appuyez sur la touche Stop pour arrêter la lecture d'un CD/DVD
16. Touche Enter Appuyez sur la touche Enter pour sélectionner un média sur le disque DVD ou CD.
17. Touche Setup Appuyez sur la touche Setup pour accéder au menu Configuration
18. Touches numériques Utilisez les touches numériques pour entrer des chiffres.
19. Touche Program En mode CD ou DVD, appuyez sur la touche Program pour programmer des pistes ou des chapitres et titres dans l'ordre de votre choix. (Voir la section Mode opératoire pour en apprendre plus sur la Programmation d'un CD ou DVD)
20. Touche Angle Appuyez sur la touche Angle pour afficher la scène sous d'autres angles de caméra.* La touche Angle fonctionne seulement avec les disques DVD compatibles.
21. Touche Subtitle En mode DVD, appuyez sur la touche Subtitle pour sélectionner une langue de sous-titres disponible du disque DVD
22. Touche Mute Appuyez sur la touche Mute pour désactiver le son.
23. Touche Goto Appuyez sur la touche Goto et utilisez les touches numériques pour entrer une durée spécifique.
24. Touches Search Appuyez et maintenez enfoncées les touches Search pour effectuer une avance rapide/rembobinage sur un chapitre d'un DVD/piste d'un CD.
25. Touche Play /Pause Appuyez sur la touche Play/Pause pour lancer la lecture d'un CD ou DVD chargé
26. Touches directionnelles Utilisez les touches directionnelles pour naviguer sur un DVD ou CD
27. Touches Step Appuyez sur la touche DVD Pause & Step pour activer la lecture image par image du disque DVD

Présentation des commandes

28. Touche Wide En mode Arrêt, appuyez sur la touche Wide pour basculer entre le format d'affichage 4:3 et 16:9 (Ecran panoramique)
29. Touche Audio Appuyez sur la touche Audio pour sélectionner une langue de doublage disponible d'un disque DVD
30. Touche Zoom Appuyez et maintenez enfoncée la touche Zoom pour effectuer un zoom avant/arrière en cours de lecture d'un disque DVD.
31. Touche Repeat En cours de lecture d'un DVD, appuyez une fois sur la touche Repeat pour activer la répétition d'un chapitre, titre ou du disque entier. En cours de lecture d'un CD, appuyez une fois sur la touche Repeat pour répéter la lecture d'une piste du CD. Appuyez deux fois sur la touche Repeat A-B et 1/All pour répéter le CD entier.
32. Touche Slow Appuyez sur la touche Slow pour activer la lecture au ralenti d'un disque DVD.
33. Touche A-B Appuyez une fois sur la touche A-B pour définir le point de départ de la répétition "A". Appuyez une deuxième fois sur la touche A-B pour définir le point de fin de répétition "B" et répéter la section A-B.
34. Touche OSD Appuyez sur la touche OSD pour afficher les informations à l'écran et les informations de lecture du disque CD/DVD.

Le menu Configuration

Pour accéder au menu Configuration, appuyez sur la touche Setup de la télécommande

Format d'affichage TV Il s'agit du rapport de la largeur de l'image sur sa hauteur.

* 4:3PS Le format 4:3PS (Pan & Scan) permet d'afficher l'image DVD en plein écran sur un téléviseur standard.

* 4:3LB Le format 4:3LB (Boite aux lettres) permet d'afficher l'image DVD sous son format original, une barre noire apparaîtra cependant sur la partie supérieure et inférieure de l'écran afin d'adapter l'image à un téléviseur standard.

* 16:9 Le format 16:9 permet d'afficher l'image DVD sur un téléviseur panoramique. Utilisez cette option si vous disposez d'un téléviseur panoramique.

Indication de l'angle : activez la fonction Indication de l'angle pour que l'unité vous indique lorsque la fonction Angle est disponible.

Langue OSD – Dans la section langue OSD (On screen display), les langues d'affichage des informations suivantes sont disponibles : Anglais, Français et Espagnol.

Sortie numérique : permet de sélectionner un mode de sortie audio : Spdif désactivée, RAW et PCM.

Ecran de veille – l'écran de veille peut être activé ou désactivé.

Audio

Remixage

*PD/PG le format de sortie audio numérique est PD/PG.

* Stéréo le format de sortie audio numérique est Stéréo.

Dolby

Gamme dynamique les options suivantes sont disponibles : Désactivée, 1/8, 1/4, 3/8, 1/2, 5/8, 3/4, 7/8, et Pleine.

Préférences

Langue de doublage

L'option Langue de doublage vous permet de sélectionner une langue de doublage du disque DVD. La disponibilité des langues de doublage varie selon le disque DVD inséré.

Sous-titres

L'option Sous-titres vous permet d'activer/désactiver les sous-titres et de sélectionner une langue de sous-titres. La disponibilité des langues de sous-titres varie selon le disque DVD inséré.

Langue du menu DVD

L'option Langue du menu DVD vous permet de sélectionner une langue d'affichage du menu DVD. La disponibilité des langues de menu DVD varie selon le disque DVD inséré.

Default - Appuyez sur la touche Default pour restaurer les paramètres par défaut.

Informations sur notre service client

Adresse 2116 Carr Street, St. Louis MO, 63106

Téléphone 1-314-621-2881

Fax 1-314-588-1805

Email prodinfo@gpx.com

Site internet www.gpx.com

To download this Instruction Manual in English, Spanish, or French visit the Support section at www.gpx.com.

Para descargar este manual de instrucción en inglés, español, o francés visite la sección de la ayuda en www.gpx.com.

Pour télécharger ce manuel d'instruction en anglais, espagnol, ou en Français, visitez la section de soutien à www.gpx.com.

2007 DPI, inc. Toutes les marques commerciales figurant dans ce document sont la propriété de leurs détenteurs respectifs. Tous les produits sont soumis à es modifications sans préavis.