

D1307



Reproductor de DVD

D1307

# MANUAL DE INSTRUCCIONES



# D1307

## **Advertencias y precauciones**

PARA PREVENIR QUE ESTA UNIDAD SE INCENDIE O EVITAR UNA DESCARGA ELÉCTRICA, NO LA EXPONGA A LA LLUVIA O LA HUMEDAD.



Este símbolo, situado en la parte posterior o inferior de la unidad, pretende alertar al usuario de la presencia de “voltaje peligroso” no aislado en el interior del producto, de la suficiente magnitud como para constituir un riesgo de descarga eléctrica para las personas.



Este símbolo, situado en la parte posterior o inferior de la unidad, pretende alertar al usuario de la presencia de importantes instrucciones operacionales y de mantenimiento (revisión) en los impresos que acompañan a este aparato.



Este producto utiliza un láser de Clase 1 para leer Discos Compactos. Este Reproductor de Discos Compactos láser está equipado con dispositivos de seguridad que evitan la exposición cuando la compuerta para CD está abierta y el mecanismo de bloqueo de seguridad ha sido desactivado. Existe la presencia de radiaciones láser invisibles cuando la cubierta del reproductor de CD está abierta y el sistema de bloqueo ha fallado o bien ha sido desactivado. Es muy importante que evite la exposición directa al rayo láser en todo momento. Por favor, no intente anular o eludir los dispositivos de seguridad.

**ATENCIÓN:** PARA PREVENIR DESCARGAS ELÉCTRICAS, INSERTE COMPLETAMENTE LA HOJA ANCHA DEL ENCHUFE EN LA RANURA ANCHA.

Para reducir el riesgo de descarga eléctrica, no retire la cubierta (o tapa).. Exclusivamente personal cualificado podrá realizar las labores de mantenimiento y reparación de los elementos internos del equipo.

**ADVERTENCIA:** Los cambios o modificaciones en esta unidad que no hayan sido expresamente aprobados por la parte responsable de su conformidad podrían anular la autoridad del usuario para operar con el equipo.

**NOTA:** Este equipo ha sido probado, hallando que cumple con las restricciones de un dispositivo digital de Clase B, según la parte 15 del Reglamento FCC. Estas restricciones han sido diseñadas para proporcionar una protección razonable contra interferencias perjudiciales en una instalación residencial. Este equipo genera, usa y puede irradiar energía de ondas de radio y, si no se usa o instala respetando las instrucciones, podría causar interferencias que perjudicarían las comunicaciones de radio. Sin embargo, no se garantiza que no puedan darse interferencias en una instalación particular. Si este equipo causa interferencias que perjudican la recepción de radio o de televisión, lo cual puede determinarse apagando y encendiendo el equipo, animamos al usuario a intentar corregir dichas interferencias tomando una o varias de las siguientes medidas:

# D1307

- \* Reoriente o recoloque la antena de recepción.
- \* Aumente la separación entre el equipo y el receptor.
- \* Conecte el equipo a una toma de un circuito distinto a aquel al que el receptor ha sido conectado.
- \* Consulte a su distribuidor o a un técnico experto en aparatos de radio/TV que le puedan prestar ayuda.

## **Importantes instrucciones de seguridad**

1. Lea estas instrucciones.
2. Conserve estas instrucciones.
3. Preste atención a todas las advertencias.
4. Siga todas las instrucciones.
5. No use este producto cerca del agua
6. Límpielo sólo con un trapo seco.
7. No obstruya las aberturas de ventilación. Realice la instalación de acuerdo a las instrucciones del fabricante.
8. No instale el producto cerca de fuentes de calor, como radiadores, generadores de calor, hornos, fuegos de cocina u otros aparatos (incluidos los amplificadores) que produzcan calor.
9. No eluda el propósito de seguridad del enchufe del tipo polarización o el del tipo base. Un enchufe polarizado tiene dos hojas, una de las cuales es más ancha que la otra. Un enchufe del tipo base tiene dos hojas y una tercera clavija de base. La hoja ancha o la tercera clavija pretenden reforzar la seguridad. Si el enchufe que se proporciona no se ajusta a la toma, consulte con un electricista para que sustituya la toma inservible.
10. Evite que el cable de alimentación sea pisado o pellizcado, especialmente en enchufes, distribuidores, y el lugar en el que este sale del aparato.
11. Use solamente accesorios/acoples especificados por el fabricante.
12. Úselo sólo con la carretilla, soporte, trípode, repisa o mesa especificados por el fabricante o vendidos con el aparato. Cuando use una carretilla, preste suma atención al mover la carretilla y el aparato en conjunción, para evitar así los desperfectos de un posible vuelco.



Advertencia de carretilla

13. Desenchufe este aparato durante las tormentas eléctricas o cuando no lo utilice por periodos prolongados.
14. Para su revisión, diríjase sólo a personal cualificado.  
Será necesario realizar una revisión del aparato cuando este haya sufrido algún deterioro, daño o avería, como por ejemplo, en el cable de alimentación, en el enchufe, se ha derramado líquido encima, o algún objeto ha caído sobre la unidad.
15. Realice la conexión sólo al tipo de suministro eléctrico del hogar que se indica en las

## D1307

instrucciones operacionales y en la etiqueta de clasificación.

16. No sobrecargue las tomas de pared o alargadores, ya que esto podría suponer un riesgo de incendio o de descarga eléctrica.

17. No meta nunca objetos ni derrame ningún tipo de líquido en el interior de este producto a través de las aberturas, ya que esto podría suponer un riesgo de incendio o de descarga eléctrica.

18. Cuando se necesiten piezas de repuesto, asegúrese de que el servicio técnico ha empleado repuestos especificados por el fabricante. Pida al servicio técnico que realice comprobaciones de seguridad para garantizar la correcta operabilidad y para evitar incendios, descargas eléctricas u otros peligros.

19. Si hubiera una antena externa o sistema de cables conectado al producto, asegúrese de que la antena o sistema de cables toma tierra, de modo que eviten subidas de tensión y cargas estáticas. El Artículo 810 del Código Eléctrico Nacional, ANSI/NFPA 70, proporciona información relativa a cómo efectuar la toma de tierra de la torre y de la estructura de soporte, toma de tierra del cable-guía a una conexión de antena y a los electrodos de tierra, y requisitos para los electrodos de tierra.

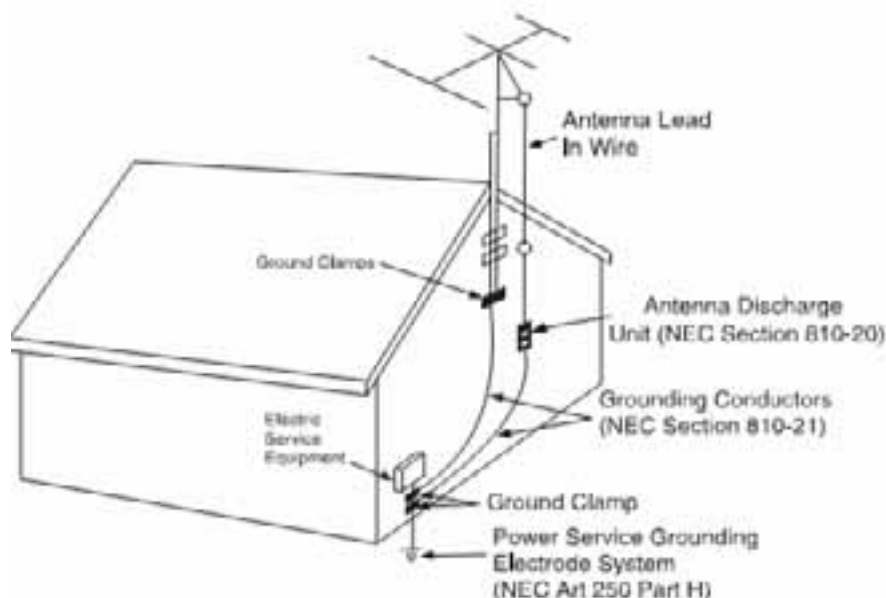

*Antenna Lead-In wire: Cable-guía de la antena*

*Ground Clamps: Abrazaderas de tierra*

*Antenna Discharge Unit (NEC Section 810-20): Unidad de descarga de la antena (Sección NEC 810-20)*

*Grounding Conductors: Conductores de tierra*

*Electric Service Equipment: Equipo de servicio eléctrico*

*Power Service Grounding: Toma de tierra del suministro eléctrico*

*Electrode System (NEC Art 250 Part H): Sistema de electrodos (NEC, Art. 250, Parte H)*

20. El producto sólo puede colgarse de la pared o del techo tal y como lo recomienda el fabricante.

21. Allá donde se use el enchufe AC o un conector como dispositivo de desconexión, dicho dispositivo debe permanecer operativo.

# D1307

## Guía de conexión de inicio rápido

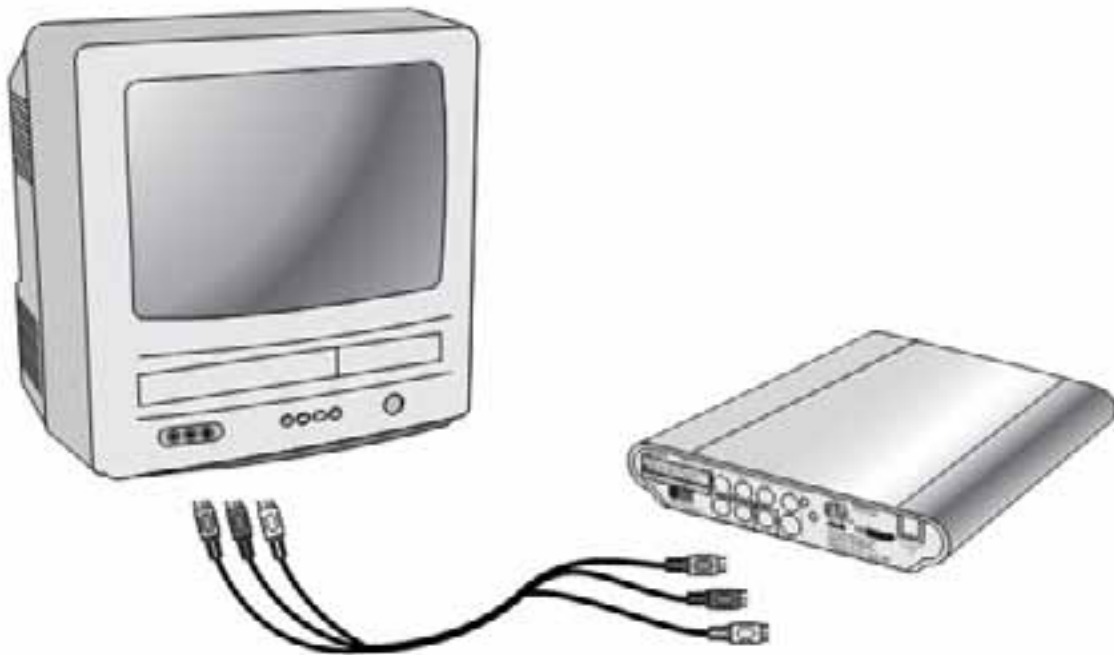

### **A la televisión**

### **Desde la unidad**

Realice la conexión en la entrada de vídeo

Amarillo

Realice la conexión en la salida de vídeo

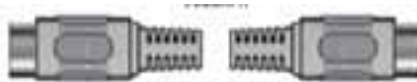

Realice la conexión en la entrada de audio del altavoz izquierdo

Blanco

Realice la conexión en la salida de audio del altavoz izquierdo



Realice la conexión en la entrada de audio del altavoz derecho

Rojo

Realice la conexión en la salida de audio del altavoz derecho

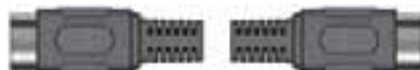

*\* Asegúrese de seleccionar la entrada de vídeo adecuada en su TV.*

# D1307

## Funciones

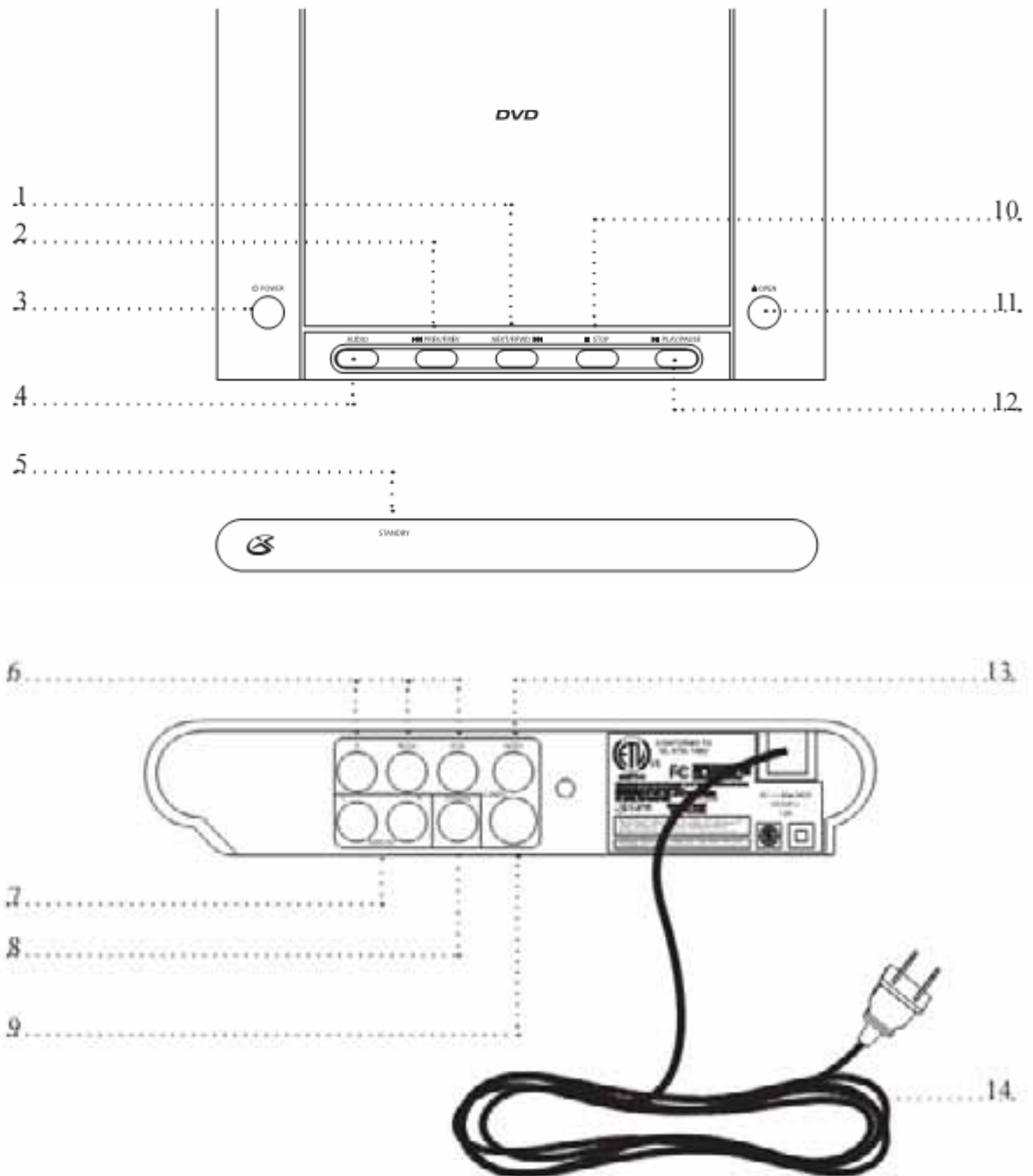

# D1307

## **Descripción de las funciones**

### 1. Siguiente/Avance rápido (NEXT/F. FWD)

Pulse el botón NEXT para saltar al siguiente capítulo, pista o imagen en un DVD, CD o CD JPEG. Mantenga pulsado el botón F. FWD para avanzar de forma rápida por un mismo capítulo o pista en un DVD o un CD.

### 2. Previo/Retroceso rápido (PREV/F. REV)

Pulse el botón PREV para saltar al capítulo, pista o imagen previos en un DVD, CD o CD JPEG. Mantenga pulsado el botón F. REV para retroceder de forma rápida por un mismo capítulo o pista en un DVD o un CD.

### 3 Encendido (POWER)

Pulse el botón POWER para encender y apagar la unidad.

### 4 AUDIO

Pulse el botón AUDIO para ajustar el idioma de audio del DVD.

### 5 Indicador de estado en espera (STANDBY)

El indicador STANDBY se iluminará siempre que el estado de la unidad esté "En espera".

### 6 Salidas de componente (Búsqueda progresiva)

Conecte las salidas de componente para enviar una señal de audio y vídeo de la unidad a un TV y/o a un sistema de Cine en casa (Se precisa un cable de componente, no incluido)

\* Las salidas de componente deben estar conectadas para poder activar la función de búsqueda progresiva.

### 7 Salida de audio (IZQ./DER.) (AUDIO OUT (L/R))

Use el puerto AUDIO OUT para conectar la unidad a una TV o a un sistema de "Cine en casa". (Es necesario un cable RCA, incluido)

### 8 Salida COAXIAL

La salida COAXIAL es una salida de audio avanzada que permite enviar la señal de audio digital a un receptor 'surround' para audio 5.1.

### 9 Salida S-Vídeo (S-Video Output)

Use la conexión de salida de S-Vídeo para enviar una señal de vídeo estándar de mejor calidad al TV (se precisa de un cable de S-Vídeo, no incluido).

### 10 STOP

Pulse el botón STOP para parar un DVD, CD o CD JPEG durante su reproducción.

### 11 Abrir (OPEN)

Pulse el botón OPEN para abrir la compuerta para DVD/CD.

### 12 Reproducción Pausa (PLAY/PAUSE)

Pulse el botón PLAY/PAUSE para reproducir y dejar en pausa un DVD, CD o CD JPEG.

### 13 Salida de vídeo compuesta

Utilice la conexión de salida de vídeo para enviar una señal de vídeo compuesta de la unidad a la TV. (Necesitará un cable RCA, incluido)

### 14 Cable AC

Enchufe el cable AC unido al sistema en una toma estándar para alimentar la unidad.

# D1307

## Periféricos

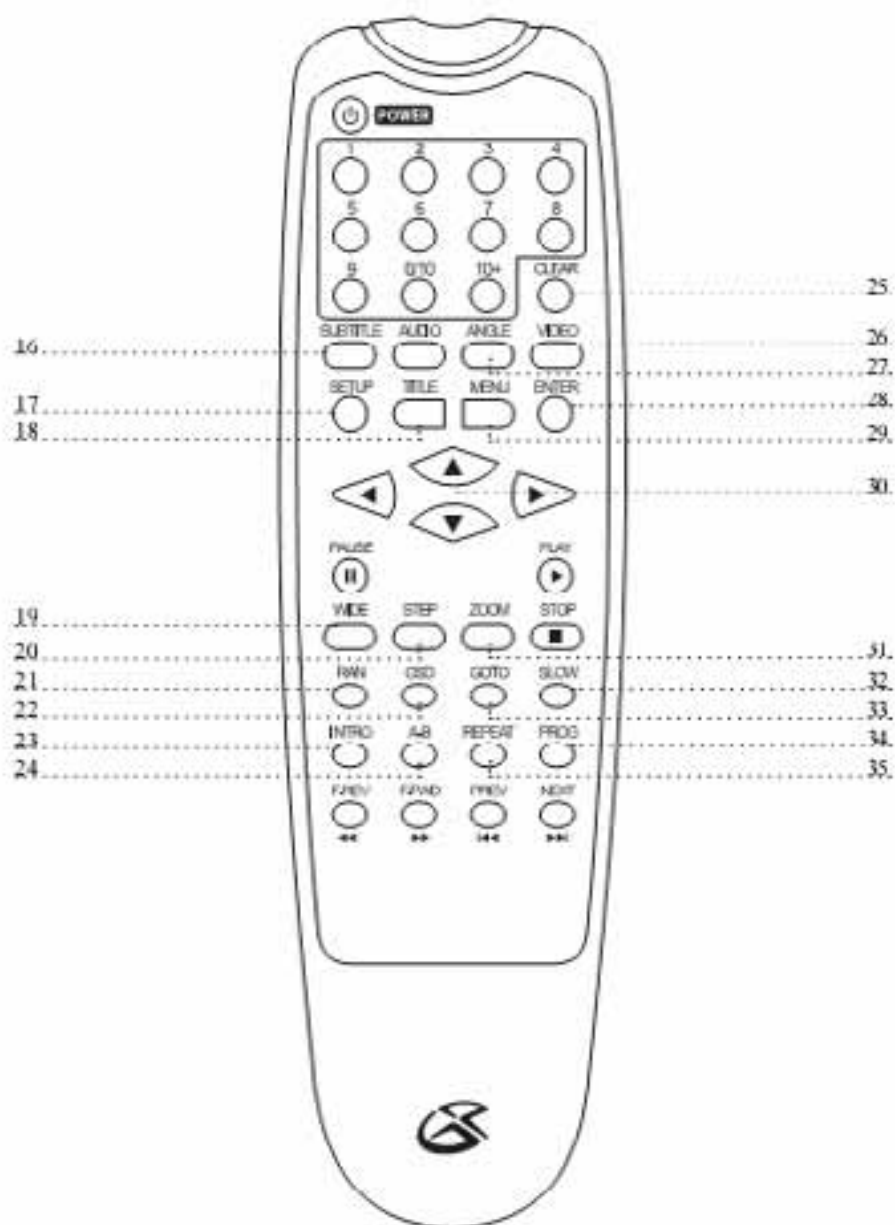

# D1307

## **Descripción de los periféricos**

### 16 Subtítulos (SUBTITLE)

Pulse el botón SUBTITLE para activar y desactivar la función de subtítulos, y para seleccionar entre los diferentes idiomas de subtítulos disponibles.

### 17 Configuración (SETUP)

Pulse el botón SETUP para mostrar el menú de configuración del DVD.

### 18 Título (TITLE)

Pulse el botón TITLE para ver el menú de títulos del DVD.

### 19 Formato de pantalla (WIDE)

Pulse el botón WIDE para adecuar el formato de pantalla a su TV. Puede elegir entre 4:3 PS (Pan & Scan), 4:3 LB (Letterbox) o 16:9.

\* El botón WIDE funcionará sólo cuando la unidad se encuentre en modo 'stop'.

### 20 Fotograma a fotograma (STEP)

Pulse el botón STEP para dejar en pausa una película de DVD, y púselo consecutivamente, una vez la película se encuentre en pausa, para avanzar fotograma a fotograma.

### 21 Aleatorio (RAN)

Pulse el botón RAN (Random) para mezclar los capítulos del DVD/CD en orden aleatorio.

### 22 Visualización en pantalla (OSD)

OSD (On Screen Display) muestra el momento en que se encuentra la reproducción (hora, minuto, segundo), título, capítulo, idioma de audio, configuración de subtítulos y ángulo.

### 23 INTRO

Pulse el botón INTRO para activar o desactivar el modo 'Intro Music'. Cuando esté activado, la unidad reproducirá los 10 primeros segundos de una canción de un CD, para después pasar a la siguiente canción y reproducir también los 10 primeros segundos de esta, y así sucesivamente.

### 24 A-B

Pulse el botón A-B una vez para marcar el punto de inicio durante la reproducción de un DVD. Pulse el botón una segunda vez para marcar el punto final. Después de haber hecho esto, el DVD repetirá una y otra vez esa sección marcada. Pulsando el mismo botón una tercera vez, cancelará esta función.

### 25 Eliminar (CLEAR)

Pulse el botón CLEAR para eliminar un ajuste programado en el modo DVD.

### 25 VIDEO

Pulse el botón VIDEO para elegir entre S-Video, YUV (Salida de vídeo compuesta -Composite Video Output-) o Progressive Scan (Búsqueda progresiva).

### 27 Ángulo (ANGLE)

La función ANGLE es válida sólo para determinados DVDs capaces de ajustar diferentes ángulos durante su visionado.

### 28 Confirmar (ENTER)

Pulse el botón ENTER para realizar selecciones en un DVD, CD o DE JPEG, o cuando navegue por el menú de configuración del DVD.

### 29 MENU

Pulse el botón MENU para ver el menú del disco DVD en el reproductor.

### 29 Controles de navegación

Los botones de navegación (Arriba, Abajo, Derecha, Izquierda) y el botón ENTER se utilizan para navegar por los menús internos del reproductor de DVD y los menús de las películas de DVD.

## D1307

### 30 ZOOM

Pulse el botón ZOOM consecutivamente para activar y desactivar la función de zoom y para elegir entre tres tipos de aumento diferentes.

### 31 Reproducción ralentizada (SLOW)

Pulse el botón SLOW para activar y desactivar la función de reproducción ralentizada o 'cámara lenta' mientras esté reproduciendo un DVD.

### 32 GOTO

Pulse el botón GOTO (Ir a) para pasar de forma rápida a los capítulos de un DVD. Introduzca un momento determinado (hora, minuto, segundo) para ir de un modo instantáneo hasta ese punto de una película de DVD.

### 34 Programa (PROG)

Pulse el botón PROG (Programa) para fijar un orden de reproducción de los capítulos de un DVD determinado.

### 35 Repetición (REPEAT)

Pulse el botón REPEAT para elegir entre Repetir capítulo (Repeat Chapter) y Repetir título (Repeat Title) para un DVD o Repetir pista (Repeat Track) o Repetir todas (Repeat All) para un CD o CD JPEG.

## El Menú de configuración

\* Pulse el botón SETUP para mostrar el menú de configuración del reproductor de DVDs.

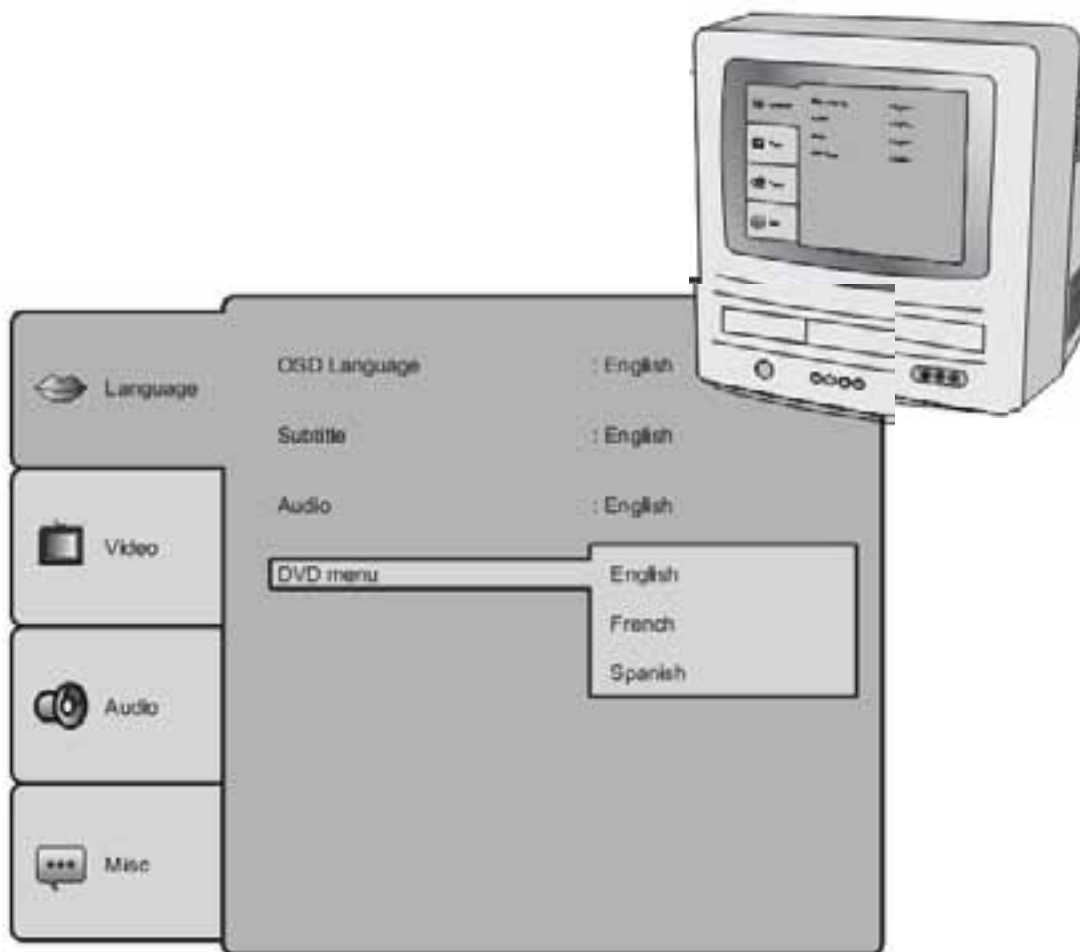

### **Idioma**

Utilice la sección Idioma (Language) del Menú de configuración (Setup Menu) para cambiar el idioma de interfaz del reproductor de DVDs, así como también los subtítulos del DVD, audio y menú. Los idiomas de subtítulos, audio y menú del DVD dependen del DVD en cuestión.

#### **Idioma OSD (On Screen Display)**

En la sección OSD (Visualización en pantalla) Language (Idioma OSD) elija entre Inglés, Francés y Español como opciones de idioma OSD.

#### **Subtítulos (Subtitle)**

La opción de Subtítulos permite al usuario activar la función de subtítulos y cambiar el idioma en el que están escritos estos. La configuración de subtítulos dependerá del DVD en cuestión.

#### **Audio**

Use la opción de Audio para seleccionar el idioma de audio del DVD. La configuración de audio dependerá del DVD en cuestión.

#### **Menú del DVD**

Use la configuración de Menú del DVD para seleccionar el idioma escrito del menú principal del DVD. La configuración del Menú del DVD dependerá del DVD en cuestión.

## **El Menú de configuración**

### **Vídeo**

#### **Formato de pantalla (Aspect ratio)**

La relación existente entre la anchura de una imagen y su altura.

- \* 4:3PS El formato 4:3PS (Panscan) muestra la película del DVD a pantalla completa, pero los bordes izquierdos y derechos de la imagen aparecerán cortados para poder ajustarla en la pantalla de TV.
- \* 4:3LB El formato 4:3LB (Letterbox) muestra la película del DVD en su formato original, pero con dos bandas de color negro en las partes superior e inferior de la pantalla de TV, para poder ajustarse a esta.
- \* 16:9 El formato 16:9 muestra la película del DVD en su formato panorámico. Seleccione esta opción cuando el TV en el que está viendo la película sea un TV de pantalla ancha panorámica.

#### **Sistema de TV**

Seleccione el sistema de TV que se ajuste a las características del TV al que está conectado. NTSC es el sistema de TV estándar para E.E.U.U., México y Canadá.

#### **Salida de vídeo (Video Out)**

- \* S-Video Seleccione la opción "S-Video" para usar la salida de S-Video como la salida de vídeo primaria de la unidad.
  - \* YUV El ajuste "YUV" es un sistema avanzado que saca partido de las salidas de vídeo de componente (Component Video Outputs).
  - \* P-Scan La opción "P-Scan" (Progressive Scan –Búsqueda progresiva–) es un sistema avanzado que aprovecha las salidas de vídeo de componente y proporciona una imagen de salida de mayor calidad.
  - \* Pulse el botón "Video" en el mando a distancia para mostrar las opciones S-Video, YUV y P-Scan.
- Smart Picture Use las opciones de 'Smart Picture' para mejorar la calidad de imagen de un DVD. Elija entre Standard (Estándar), Bright (Brillo), Soft (Suave) o Dynamic (Dinámico).

### **Audio**

#### **Salida digital (Digital Output)**

- \* Off La opción "Off" se emplea cuando la salida de audio digital está desconectada.
- \* PCM La opción "PCM" mejora la calidad del sonido. La salida de audio digital debe estar conectada a un receptor de sonido "surround" para aprovechar todas las ventajas de esta función.
- \* RAW La opción "RAW" activará automáticamente el PCM en las circunstancias en las que pueda usarse, y se desactivará automáticamente cuando no sea posible su uso. Como para PCM, esta opción requiere que la salida de audio digital esté conectada a un receptor de sonido "surround".

#### **Varios (Misc)**

##### **Valores predeterminados**

Seleccionando la opción "Default Settings" usted devolverá todas las configuraciones a su valor original predeterminado.

##### **Salvapantallas**

# D1307

El salvapantallas deberá activarse para evitar el excesivo consumo de la pantalla.

## **Operaciones**

### **Programación de un DVD**

- a. Conecte la unidad a un TV usando las conexiones Video Out, S-Video o Component.
- b. Introduzca un DVD en la unidad.
- c. Después de haber introducido el DVD, y de que este se haya cargado, pulse el botón PROG en el mando a distancia para mostrar el menú de programación (Program menu).
- d. Use los controles de navegación para moverse por los títulos, capítulos y opciones varias.
- e. Pulse el botón ENTER en el mando a distancia para seleccionar un título y después un capítulo. Repita los pasos “d” y “e” hasta que los títulos y capítulos que desee queden programados.
  - \* Los títulos y capítulos elegidos aparecerán en orden cronológico en las columnas numeradas de la parte derecha de la pantalla. Las columnas numeradas indican el orden en el que los títulos y capítulos seleccionados se reproducirán.
- f. Pulse el botón PLAY en el mando a distancia o en la unidad para reproducir las pistas programadas, o, usando los controles de navegación, destaque el botón PLAY y pulse ENTER para reproducir las pistas programadas.

### **Programación de un CD**

- a. Conecte la unidad a un TV usando las conexiones Video Out, S-Video o Component.
- b. Introduzca un CD en la unidad.
- c. Después de haber introducido el CD, y de que este se haya cargado, pulse el botón PROG en el mando a distancia para mostrar el menú de programación (Program menu).
- d. Use los controles de navegación para seleccionar “Edit Mode” (Modo edición); después pulse el botón ENTER.
- e. Use los controles de navegación para seleccionar la pista que desea programar.
- f. Use los controles de navegación para seleccionar “Add to program”(Añadir a programa); después pulse el botón ENTER.
- g. Use los controles de navegación para seleccionar “Program View” (Vista de programa); después pulse el botón ENTER.
- h. Pulse el botón PLAY para reproducir las pistas programadas.