



**HC208B**  
**MANUEL D'UTILISATION**

**Sommaire**

Avertissements et précautions.....	2
Consignes de sécurité importantes.....	3
Contenu de l'emballage & Fonctionnalités.....	4
Mise sous tension de l'appareil & Fixation de l'appareil au mur .....	5
Raccordement des haut-parleurs .....	6
Réglage de l'horloge & Fonctionnement de la minuterie Sommeil.....	7
Réglage de la radio AM/FM .....	8
Radio & Lecture d'un CD .....	9
Programmer la lecture d'un CD .....	10
Fonctionnement du connecteur Line in.....	11
Emplacement & présentation des commandes .....	12-15
Informations sur notre service client.....	16

## **Avertissements et précautions**

**POUR PREVENIR TOUT RISQUE D'INCENDIE OU D'ÉLECTROCUTION, NE PAS LAISSER CET APPAREIL A LA PLUIE OU L'HUMIDITÉ.**

Ce symbole, situé à l'arrière du produit, a pour but d'informer l'utilisateur de la présence d'une "dangereuse tension" non isolée à l'intérieur de l'unité, d'une magnitude suffisante pour constituer un risque d'électrocution.

Ce symbole, situé sous ou à l'arrière du produit, a pour but d'alerter l'utilisateur de la présence d'importantes instructions d'utilisation et d'entretien (réparation) dans la documentation accompagnant l'appareil.

Ce produit utilise un laser de classe 1 pour lire les disques compact. Ce lecteur de disque compact laser est équipé de bouton de sécurité pour éviter l'exposition au laser lorsque la porte de CD est ouverte ou lors de l'échec de fermeture de sécurité. Des radiations laser invisibles sont présentes lorsque le couvercle est ouvert et que le système de fermeture est en échec ou est entravé. Il est très important d'éviter d'exposition directe au rayon laser à tout moment. Veuillez ne pas essayer d'aller à l'encontre les boutons de sécurité.

**ATTENTION: AFIN D'ÉVITER TOUT RISQUE D'ÉLECTROCUTION, INSÉREZ TOTALEMENT LA LARGE BROCHE DANS LA PLUS GROSSE FENTE.**

Afin de réduire les risques d'électrocution, ne pas retirer le couvercle (ou le dos). Il n'y a pas de pièces réparables par l'utilisateur dans l'unité. Référez-vous à du personnel qualifié pour toute réparation.

**AVERTISSEMENT:** Les changements ou modifications de cette unité non expressément approuvés par le constructeur peuvent annuler le droit de l'utilisateur d'utiliser cet équipement.

**AVERTISSEMENT:** Une pile mal installée dans la télécommande représente un risque d'explosion. Remplacez les piles par des piles de type équivalent.

**AVERTISSEMENT:** la télécommande fonctionne avec des piles boutons qui contiennent du mercure. Ne jetez pas ces piles à la poubelle, déposez-les dans un point de collecte ou dans un centre de collecte de produits dangereux

**AVERTISSEMENT:** L'utilisation de cet appareil près de sources de lumière fluorescentes peut causer des interférences lorsque vous utilisez la télécommande. Lorsque vous rencontrez des problèmes en utilisant l'appareil, installez celui-ci loin des sources de lumière fluorescentes.

Ne mélangez pas des piles neuves et usagées.

Ne mélangez pas des piles de type alcalines, standard (carbone-zinc), et rechargeables (ni-cad, ni-mh, etc).

**REMARQUE:** Cet équipement a été testé et déclaré conforme aux limites des appareils numériques de

Classe B; en accord avec les règles de la FCC, chapitre 15. Ces limites ont pour objectif de fournir une protection raisonnable contre les interférences nuisibles dans une installation résidentielle. Cet équipement génère, utilise et peut émettre des ondes radio et, et peut nuire aux communications radio lorsqu'il n'est pas installé et utilisé en conformité avec le mode d'emploi. Toutefois, il n'existe aucune garantie que des interférences ne se produiront pas dans une installation particulière. Si cet équipement venait à causer des interférences nocives à la réception radio ou télévision, qui peuvent être déterminées en l'allumant et en l'éteignant, l'utilisateur est invité à tenter de corriger ces interférences par une ou plusieurs des mesures suivantes:

- \* Réorienter ou repositionner l'antenne réceptrice.
- \* Augmenter la distance qui sépare l'équipement et le récepteur.
- \* Brancher l'équipement sur une sortie d'un circuit différent de celui auquel le récepteur est raccordé.
- \* Consulter le revendeur ou un technicien radio/télévision spécialisé pour obtenir de l'aide.

### **Consignes de sécurité importantes**

1. Lisez ces instructions. Vous devez prendre connaissance de toutes les consignes de sécurité et d'utilisation avant d'utiliser ce produit.
2. Conservez ces instructions. Les consignes de sécurité et d'utilisation doivent être conservées pour référence ultérieure.
3. Observez tous les avertissements. Respectez tous les avertissements apposés sur le produit et sur le manuel d'utilisation.
4. Suivez ces instructions. Respectez toutes les consignes de fonctionnement et d'utilisation.
5. Nettoyage : Essuyez l'appareil uniquement avec un tissu sec. Débranchez ce produit de la prise de courant avant de nettoyer. Ne pas utiliser de nettoyeurs liquides ou d'aérosols. Utilisez un chiffon humide pour nettoyer l'appareil.
6. Accessoires – Utilisez seulement des accessoires recommandés par le fabricant, l'utilisation d'autres accessoires non recommandés peut entraîner des risques
7. Eau et humidité: N'utilisez pas cet appareil près de points d'eau, par exemple, à proximité d'une baignoire, d'un évier de cuisine, d'une cuve de buanderie, dans un sous-sol humide, près d'une piscine ou autre environnement de ce type.
8. Accessoires: Ne placez pas l'appareil sur un pied, un trépied, un support ou une table instable. L'appareil pourrait tomber et blesser sérieusement quelqu'un et/ou s'endommager. N'utilisez qu'un pied, trépied ou support recommandé par le fabricant ou vendu avec l'appareil. Les fixations de l'appareil devraient être réalisées en conformité les instructions du fabricant et ne devraient être réalisées qu'avec des accessoires de montage recommandés par le fabriquant..
9. Le déplacement de l'appareil et de son support devrait être fait avec précaution. N'utilisez qu'un pied, trépied ou support recommandé par le fabricant ou vendu avec l'appareil. Les arrêts brutaux, la force excessive ou les surfaces inégales peuvent provoquer la chute de l'appareil et de son support.



10. Ventilation : Les fentes et ouvertures de l'appareil ont pour but de le ventiler et d'assurer une utilisation fiable du produit, ainsi que de le protéger de la surchauffe. Ces ouvertures ne doivent donc pas être obstruées. Les ouvertures ne doivent pas être bloquées en plaçant le produit sur un lit, canapé, tapis ou autres surfaces similaires. Ce produit ne doit pas être installé dans un espace confiné comme une bibliothèque ou une étagère à moins qu'une ventilation correcte soit possible ou que l'installation soit en conformité avec les consignes d'installation du fabricant.

11. Sources d'alimentation: Raccordez l'appareil uniquement à un type d'alimentation électrique comme indiqué dans le manuel d'utilisation et sur la plaque signalétique de l'appareil. Si vous n'êtes pas sûr du type de tension de votre installation secteur, consultez votre revendeur ou compagnie électrique locale. Pour les produits qui doivent être utilisés avec une batterie ou autre source d'alimentation, référez-vous aux instructions d'utilisation.

12. Mise à la terre ou polarisation: ce produit peut être équipé d'une fiche polarisée (une prise polarisée possède deux broches, une étant plus large que les deux autres). Il est possible d'insérer cette fiche uniquement dans un sens. Il s'agit d'un dispositif de sécurité. Si la fiche fournie ne s'adapte pas à votre prise de courant, consultez un électricien pour le remplacement de la prise de courant obsolète. Ne désassemblez pas le dispositif de sécurité de la fiche polarisée.

Avertissements : le cordon d'alimentation de ce produit est équipé d'une fiche à trois broches mise à la terre, il s'agit d'une fiche disposant d'une troisième broche (pour la mise à la terre). Cette troisième broche permet votre sécurité. Cette fiche s'adapte seulement à une prise de courant mise à la terre. Si la fiche fournie ne s'adapte pas à votre prise de courant, consultez un électricien pour le remplacement de la prise de courant obsolète. Ne désassemblez pas le dispositif de sécurité de la fiche mise à la terre.

13. Protection du cordon d'alimentation: Les cordons électriques doivent être disposés de manière à ce que l'on ne marche pas dessus, notamment au niveau des fiches, prises de courant, et aux points de sortie de l'appareil.

14. Fiche de protection: Le produit est équipé d'une prise possédant une protection contre la surcharge. Ceci est une fonction de sécurité. Référez-vous au mode d'emploi pour le remplacement de la prise ou pour sa réinitialisation. Assurez-vous que le technicien ait utilisé une prise de remplacement spécifiée par le fabricant et qui possède la même protection de surcharge que la prise originale.

15. Mise à la terre de l'antenne extérieure: Lorsqu'un système d'antenne ou câble extérieur est relié à ce produit, soyez sûr que le système d'antenne ou de câble est relié à la terre pour assurer une certaine protection contre des montées subites de tension et des accumulations de charge statique.

L'article 810 du Code National Électrique, ANSI/NFPA 70, fournit des informations sur la mise en terre correcte ainsi que sa structure, la mise à la terre des câbles vers l'unité de décharge de l'antenne, les connexions aux électrodes de mise à la terre et les conditions pour mettre les électrodes en terre..

Voir le schéma:

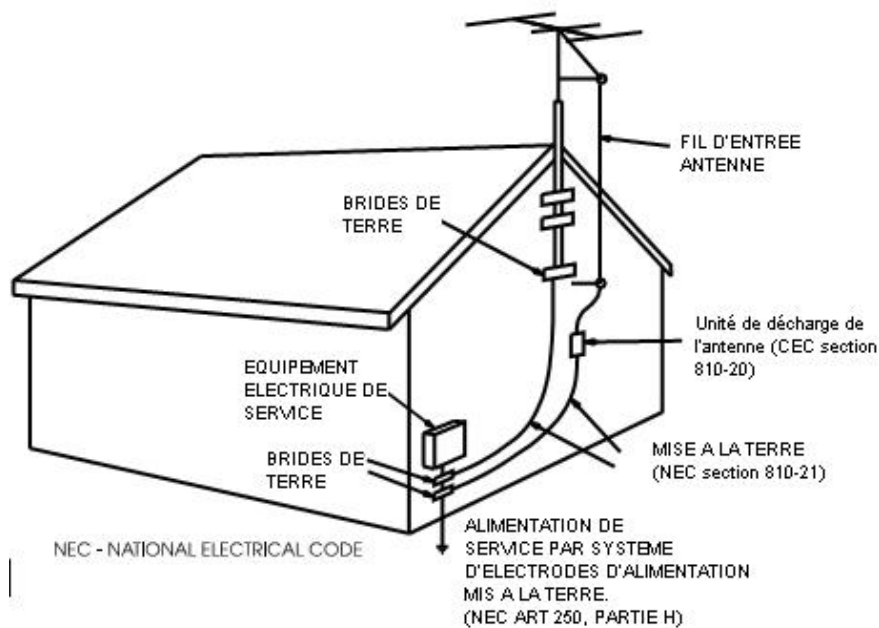

16. Orages: Pour une protection additionnelle pendant un orage ou lorsque l'appareil est sans surveillance ou non utilisé pendant une longue période, débranchez-le de la prise de courant et déconnectez l'antenne ou le câble. Cela permettra de prévenir tout dommage lié aux orages et aux surtensions.

17. Lignes électriques: Une antenne extérieure ne devrait pas être installée près des fils électriques aériens ou autres circuits de lumière électrique ou de puissance, dans lesquels elle pourrait tomber. Employez une précaution extrême lorsque vous installez une antenne extérieure, car tout contact avec câbles et circuits pourrait être fatal.

18. Surcharge: Ne pas surcharger les prises murales, les rallonges ou les réceptacles, ceci pouvant se résulter par un incendie ou une électrocution.

19. Insertion d'objets et de liquides: N'introduisez aucun objet étranger à travers les orifices de ventilation de cet appareil. Ceux-ci pourraient en effet entrer en contact avec de dangereux points de tension et créer un court-circuit et se résulter par une électrocution ou un incendie.

20. Réparation : ne pas essayer de réparer ce produit soi-même, d'ouvrir ou retirer les couvercles, car vous pourriez vous exposer à de dangereuses tensions et autres risques. Confiez l'entretien de votre appareil à du personnel qualifié.

21. Dommages exigeant une réparation

Débranchez l'appareil de la prise murale et faites faire la réparation par du personnel qualifié dans les cas suivants :

- a. Lorsque le cordon ou la fiche d'alimentation est endommagé.
- b. Si l'appareil a été exposé à l'eau ou à la pluie.
- c. Si un liquide a été renversé ou si un objet est tombé dans l'appareil.
- d. Si l'appareil ne fonctionne pas normalement lorsque vous suivez les instructions d'utilisation. Ne réglez que les commandes couvertes par les instructions d'utilisation, car un mauvais réglage d'autres commandes risque d'endommager l'appareil, ce qui demande souvent un travail de réparation important par un technicien qualifié pour rétablir un fonctionnement normal.
- e. Si l'appareil est tombé ou si son boîtier est endommagé.
- f. Lorsque la performance de l'appareil est manifestement différente, indiquant qu'il a besoin d'être réparé.

22. Pièces de rechange: Lorsque le remplacement de certaines pièces est nécessaire, assurez-vous que le technicien de maintenance a utilisé des pièces de rechange spécifiées par le constructeur ou des pièces qui ont les mêmes caractéristiques que les pièces originales. Toute pièce non recommandée par le fabricant peut entraîner un incendie, électrocution ou autres risques.

23. Vérification – une fois la réparation achevée, demandez au technicien d'effectuer des tests de sécurité afin d'assurer une utilisation sûre et de prévenir tout risque lié aux incendies, électrocutions et autres dangers.

24. Montage au mur ou au plafond: L'appareil doit être fixé au mur ou au plafond selon les recommandations du constructeur.

25. Chaleur – Le produit doit être placé loin des sources de chaleur telles que des radiateurs, fours, ou autres produits (amplificateurs inclus) produisant de la chaleur.

26. Le cordon d'alimentation permet de mettre l'appareil hors tension et doit rester facilement accessible en cours d'utilisation. Afin de mettre l'appareil complètement hors tension, la fiche du cordon d'alimentation doit être déconnectée de la prise de courant.

27. Une pression acoustique excessive des écouteurs ou casque d'écoute peut entraîner la perte de l'ouïe.

## Contenu de l'emballage

- \* HC208B
- \* Télécommande
- \* Documentation

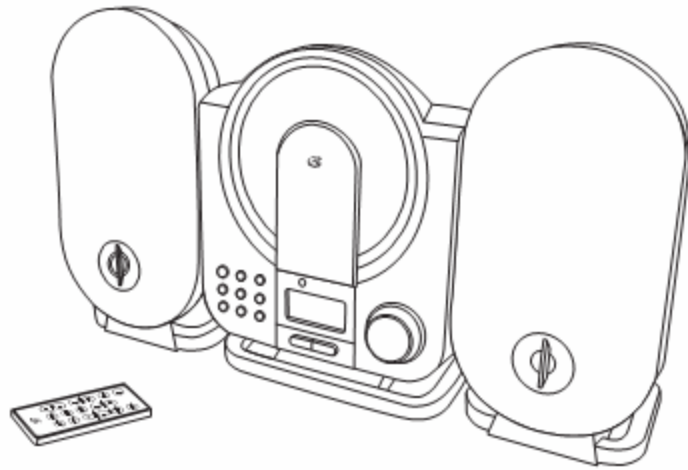

## Fonctionnalités

- \* Lecteur CD vertical
- \* Compatible avec les disques CD/CD-R/CD-RW audio
- \* Radio AM/FM avec affichage numérique
- \* Commande de réglage du volume électronique
- \* Ecran LCD bleu rétro éclairé
- \* Horloge numérique
- \* Haut-parleurs stéréo longue portée
- \* Connecteur Line-In stéréo pour raccorder un lecteur audio disposant d'un connecteur de type 3.5mm
- \* Télécommande
- \* Alimentation CA : cordon d'alimentation CA intégré
- \* Pieds amovibles/montage au mur possible

## Remplacement des piles de la télécommande

AVERTISSEMENT: il y a risque d'explosion lorsque les piles sont mal installées. Remplacez les piles uniquement par des piles de type équivalent.

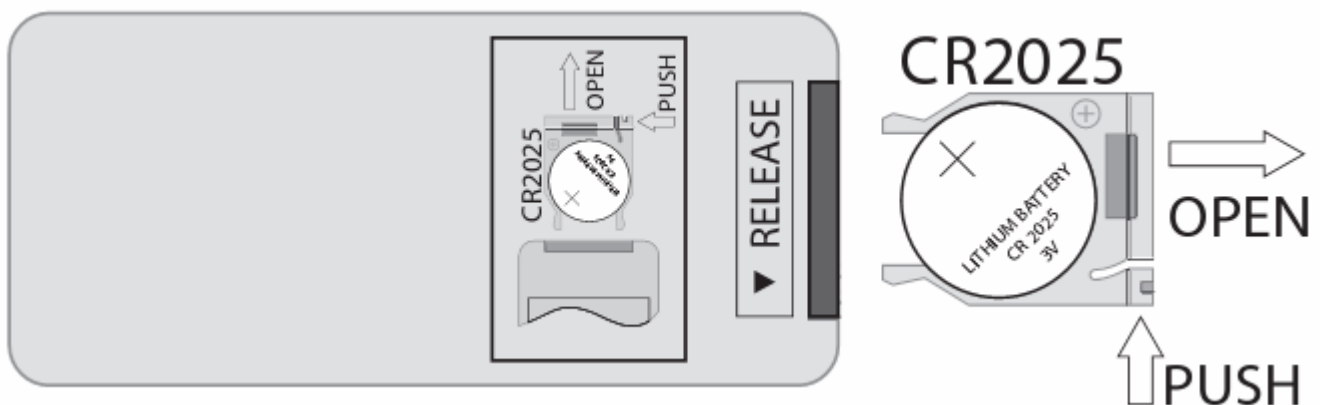

OPEN= OUVRIR

PUSH= APPUYER

1. Appuyez sur le bouton de déverrouillage et retirez le plateau à pile pour accéder au logement de la pile.
2. Remplacez la pile usagée par une pile neuve de type équivalent (CR2025).
3. La borne positive de la pile, indiquée par le symbole plus, doit être dirigée vers le haut de la télécommande.

### Mise sous tension de l'appareil

Mettez l'appareil sous tension en le raccordant à une prise murale standard CA (120V ~ 60Hz) en utilisant le cordon d'alimentation CA fourni

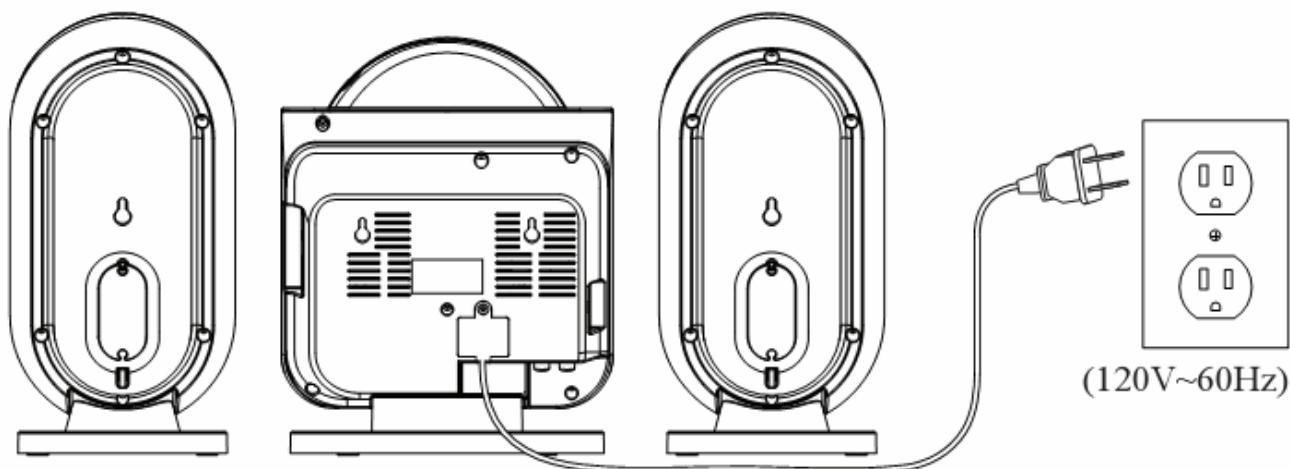

### Fixation de l'appareil au mur

1. Retirez le support pour table de l'appareil en tirant sur les tablettes situées sous les haut-parleurs et l'unité.
2. Une fois les pieds retirés des haut-parleurs et de l'appareil, choisissez un endroit pour installer votre appareil.
3. Les haut-parleurs peuvent être suspendus par un simple clou ou vis, l'unité principale doit être soutenue par deux clous ou vis.

Assurez-vous de percer ou de clouer l'appareil aux ossatures afin d'assurer une installation ferme et robuste. La plupart des ossatures sont espacées de 16 pouces.

Avant de procéder à l'installation, consultez un professionnel afin d'assurer une installation fiable et robuste.

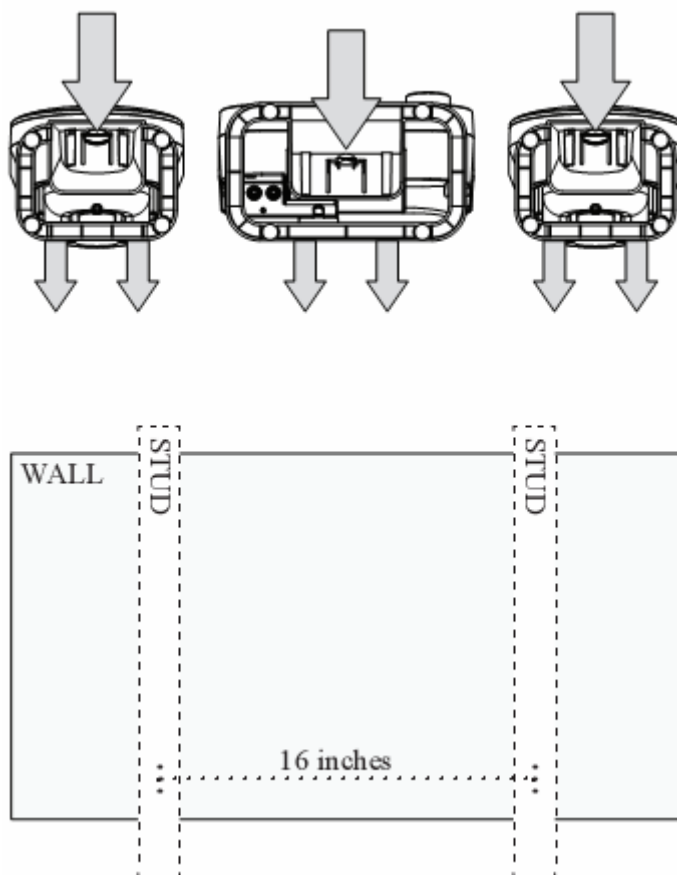

WALL= MUR

STUD= OSSATURE

16 inches= 16 pouces

### Raccordement des haut-parleurs

1. La fiche correspondant au haut-parleur de droite est rouge, celle correspondant au haut-parleur de gauche est blanche.
2. Ces couleurs des fiches correspondent aux sorties des haut-parleurs situés à l'arrière de l'unité.
3. Connectez la fiche rouge du haut-parleur droit au connecteur de sortie rouge, connectez ensuite la fiche blanche du haut-parleur gauche au connecteur de sortie blanc.
4. Le son de l'appareil sera diffusé sur les haut-parleurs raccordés.

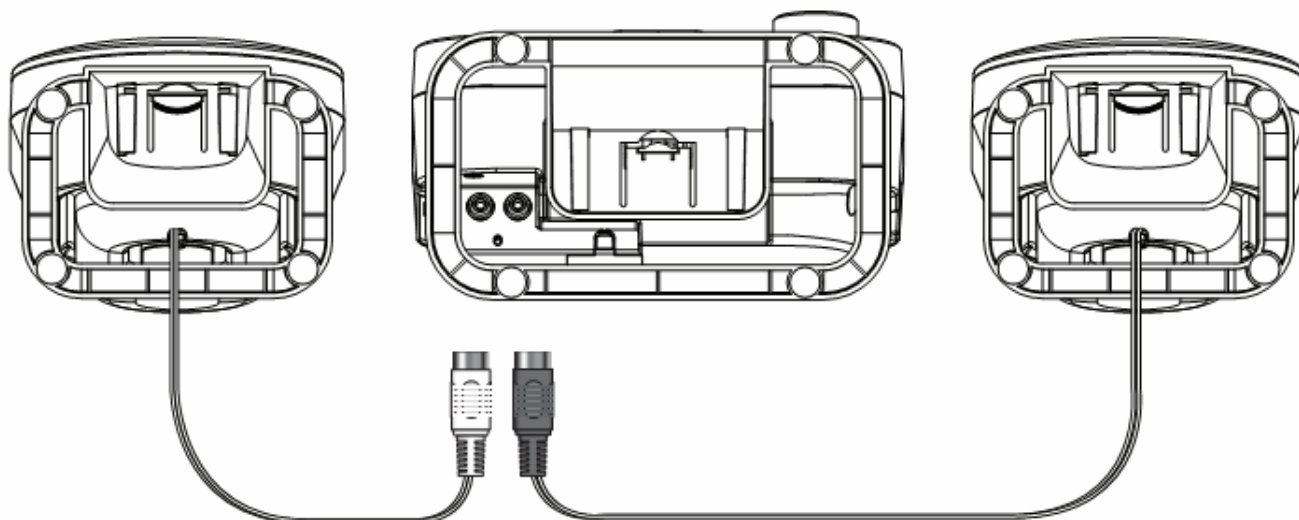

### Réglage de l'horloge

1. Eteignez l'appareil en appuyant sur la touche Power.
2. Appuyez et maintenez enfoncée la touche CLK Set.

Les chiffres des heures clignotent, indiquant que vous pouvez les modifier.

3. Appuyez sur les touches Skip/Search pour régler les heures.

4. Appuyez sur la touche CLK Set.

Les chiffres des minutes clignotent, indiquant que vous pouvez les modifier.

5. Appuyez sur les touches Skip/Search pour régler les minutes.
6. Appuyez sur la touche CLK Set.



### Fonctionnement de la minuterie sommeil

1. Lorsque l'appareil est en marche, appuyez sur la touche Sleep de manière répétée pour régler la minuterie Sommeil de 10 à 90 minutes (par incrément de 10 minutes) ou pour désactiver la minuterie Sommeil.

2. Une fois la minuterie Sommeil définie, l'indicateur de la minuterie Sommeil s'affiche à l'écran LCD.

3. Une fois la minuterie sommeil expirée, l'appareil s'éteint automatiquement.



### Réglage de la radio AM/FM

1. Mettez l'appareil en marche en appuyant sur la touche Power.

2. En mode Radio, appuyez sur la touche Fonction pour basculer entre les bandes de fréquences radio AM/FM.

En mode Radio, l'indicateur "AM" ou "FM" s'affiche sur l'écran LCD pour indiquer la bande de fréquences radio sélectionnée : AM/FM.

3. Appuyez sur la touche Stop/Band pour basculer entre les bandes de fréquences radio AM / FM.

4. Tournez la commande de réglage Tuning pour régler la bande de fréquences AM et FM.

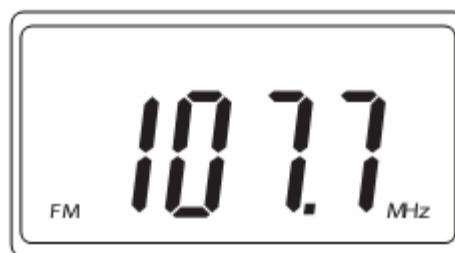

### Lecture d'un CD

1. Mettez en marche l'appareil en appuyant sur la touche Power.
2. Ouvrez le compartiment CD en utilisant l'encoche demi-circulaire située sur la partie supérieure de l'unité, puis insérez un CD ou CD-R/RW. Fermez le compartiment CD.
3. Appuyez sur la touche Function pour basculer en mode CD.

Lors de la mise en marche de l'appareil, le mode CD est indiqué par des tirets affichés à l'écran LCD.

En cours de chargement du CD, ces tirets seront ensuite remplacés par les numéros de pistes.

4. Appuyez sur la touche Play pour lancer la lecture du CD chargé.
5. Appuyez sur la touche Skip/Search pour sélectionner une piste. Appuyez et maintenez enfoncée la touche Skip/Search pour effectuer une avance rapide/rembobinage sur une piste du CD.

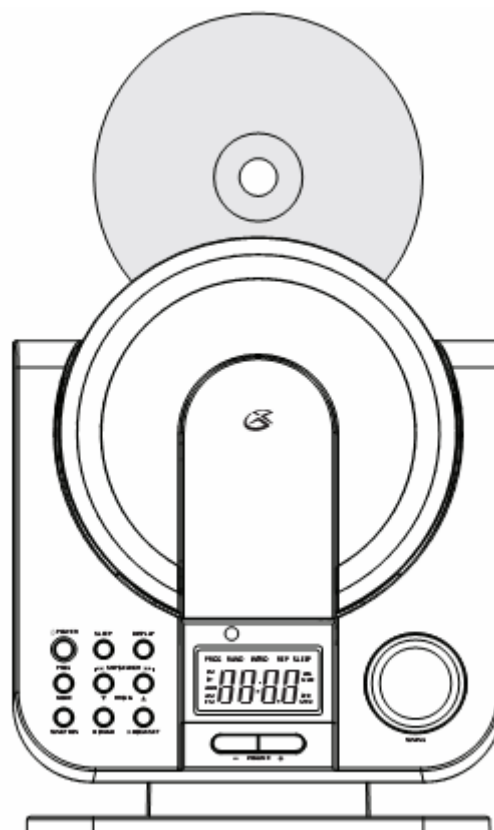

### Programmer la lecture d'un CD

1. Eteignez l'appareil en appuyant sur la touche Power.
2. Chargez un CD, sélectionnez le mode CD. (Voir la section Lecture d'un CD à la page 7)
3. Appuyez sur la touche Program.

Deux chiffres s'affichent à l'écran LCD. Le chiffre de gauche représente le numéro d'emplacement du programme, le chiffre de droite représente le numéro de piste du CD. Le numéro de piste du CD clignote, indiquant que celui-ci peut être modifié.

4. Appuyez sur la touche Skip/Search pour sélectionner une piste.
5. Appuyez sur la touche Program pour définir la piste sur l'emplacement du programme sélectionné.  
Vous pouvez programmer jusqu'à 20 pistes.

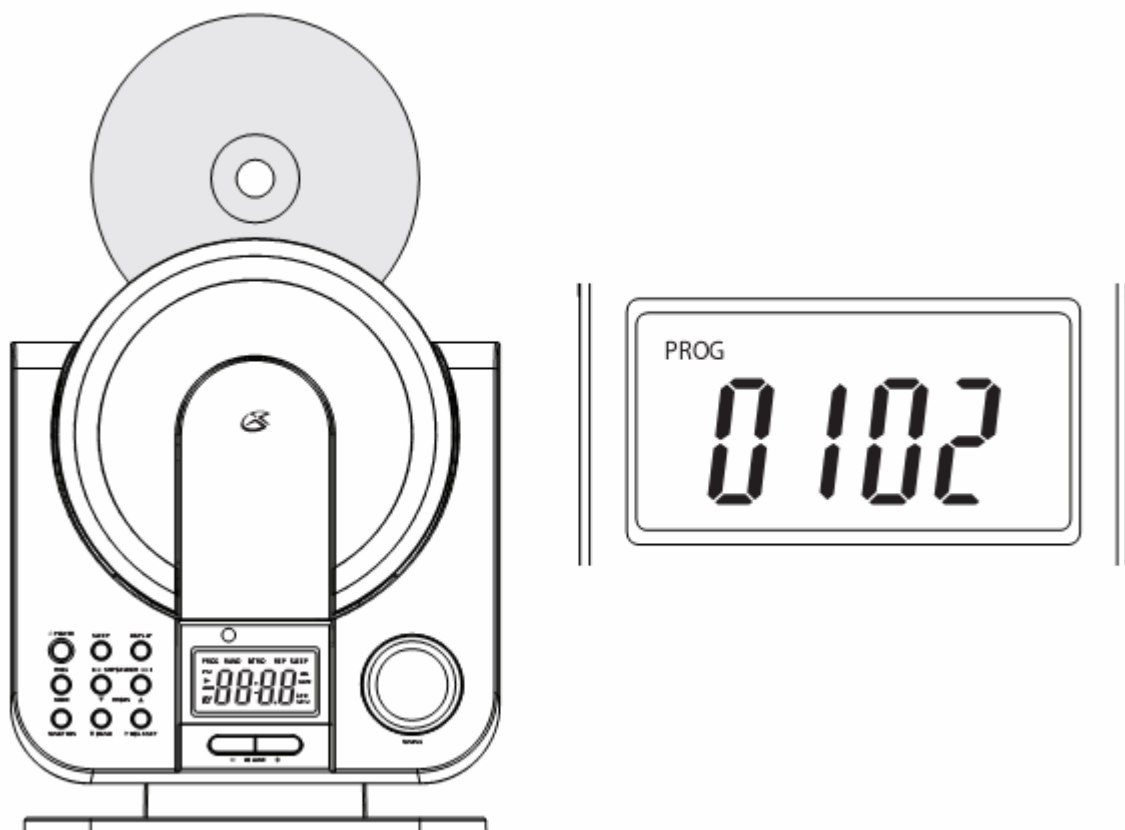

### Fonctionnement du connecteur Line in

Lorsque vous raccordez deux produits en utilisant un câble RCA, faites correspondre les couleurs des connecteurs avec celles des fiches. (Rouge à rouge, blanc à blanc et jaune à jaune)

1. Raccordez une extrémité d'un câble 3.5 mm (non fourni) ou d'un câble 3.5 mm - RCA (non fourni) au connecteur Line In de l'unité.
2. Raccordez l'autre extrémité du câble 3.5 mm au connecteur de sortie audio /casque d'écoute d'un lecteur MP3 ou autre périphérique audio source .

Lorsque vous raccordez un équipement au connecteur Line In, le connecteur d'entrée Aux est automatiquement désactivé.

3. Appuyez sur la touche Power pour mettre en marche l'appareil.
4. Appuyez sur la touche Fonction pour activer le mode Aux.

Le message "Aux" s'affiche à l'écran LCD pour indiquer que le mode Aux est activé.

5. Le son du lecteur MP3 ou autre périphérique audio source sera diffusé sur les haut-parleurs de l'unité. Si vous raccordez l'appareil à la sortie casque d'écoute d'un périphérique audio source, il sera peut être nécessaire d'utiliser les commandes du périphérique audio source pour régler le volume.

Pour entendre le son de l'unité, il est nécessaire de raccorder celle-ci aux haut-parleurs via les sorties Haut-parleurs.

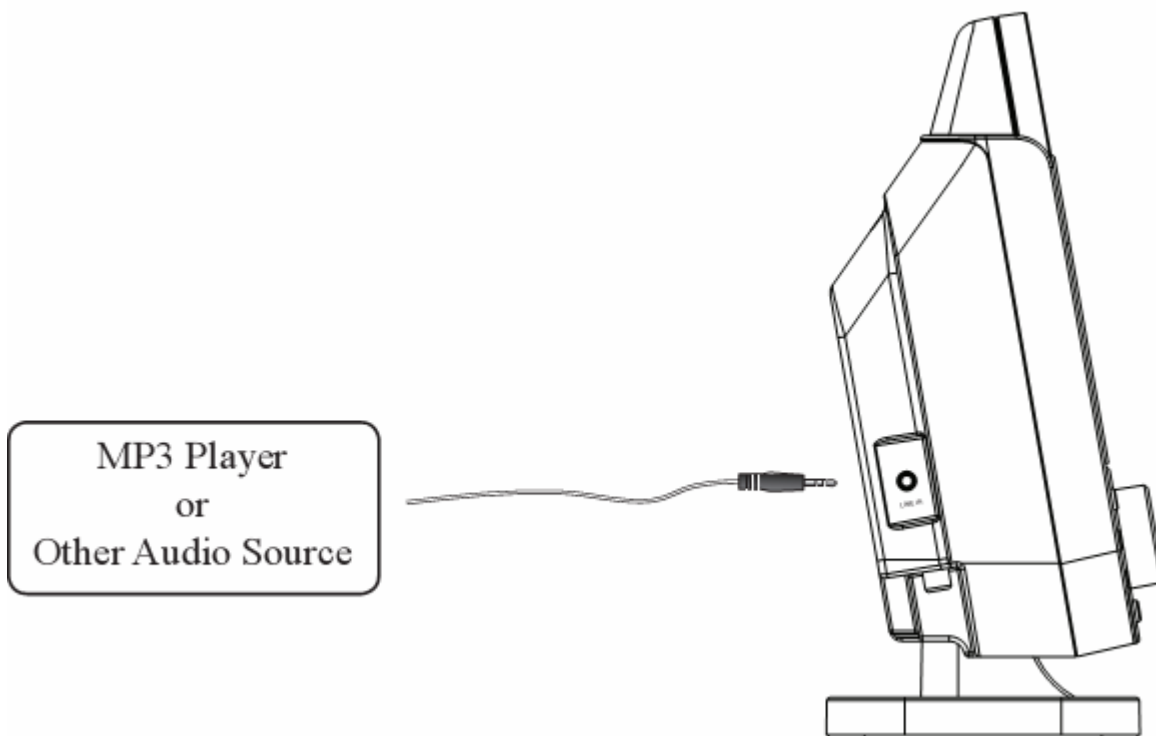

MP3 Player or Other Audio Source= Lecteur MP3 ou autre périphérique audio source

# Emplacement des commandes

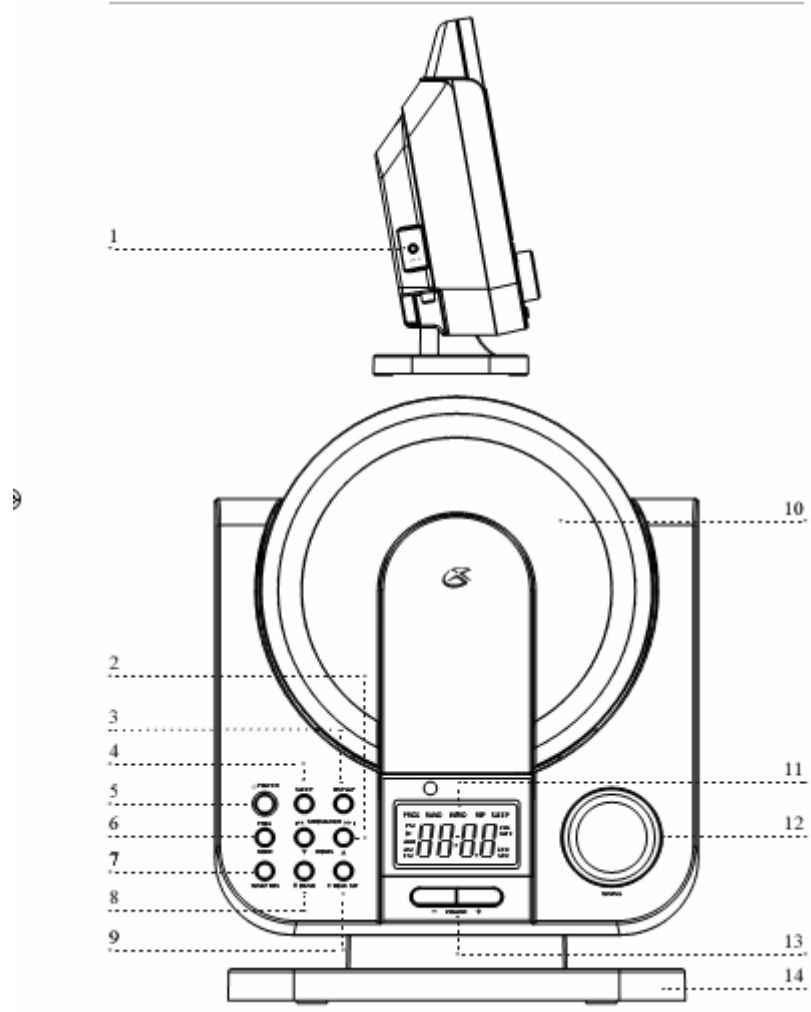

## Présentation des commandes

### 1 Connecteur Line In

Utilisez le connecteur Line In pour raccorder un lecteur MP3 ou autre périphérique audio source.

### 2 Touches Skip/Search/HR/MIN/BAS/HAUT

Appuyez sur la touche Skip/Search/HR/MIN/BAS/HAUT pour sélectionner/rechercher parmi les pistes d'un CD ou pour régler les heures et les minutes lorsque vous réglez l'horloge.

### 3 Touche Display

Appuyez sur la touche Display pour afficher l'horloge sur l'écran LCD.

### 4 Touche Sleep

Appuyez sur la touche Sleep de manière répétée pour régler la minuterie Sommeil de 10 à 90 minutes (par incréments de 10 minutes) ou pour désactiver celle-ci.

### 5 Touche Power

Appuyez sur la touche Power pour mettre en marche/éteindre l'appareil.

### 6 Touche Program/Mode

En mode Arrêt, appuyez sur la touche Program pour programmer jusqu'à 20 pistes du CD dans l'ordre de votre choix. En mode Lecture, appuyez sur la touche Mode pour répéter une piste ou un album entier du CD, ou pour lire les pistes du CD en mode Aléatoire ou Intro.

### 7 Touche Function

Appuyez sur la touche Function pour basculer entre les modes Radio, Aux, et CD.

### 8 Touche Stop/Band

En cours de lecture, appuyez sur la touche Stop/Band pour arrêter la lecture du CD ou pour basculer entre les bandes de fréquences radio AM et FM lorsque le mode Radio est actif.

### 9 Touche Play/CLK Set

Appuyez sur la touche Play pour lancer la lecture d'un CD. Appuyez et maintenez enfoncée la touche CLK Set, lorsque l'appareil est éteint, pour régler l'horloge.

### 10 Couvercle du compartiment CD

Ouvrez et fermez manuellement le couvercle du compartiment CD pour charger un CD ou CD-R/RW

### 11 Ecran LCD

L'écran LCD affiche les informations sur l'unité et ses fonctions ainsi que l'horloge.

### 12 Commande de réglage Tuning

Utilisez la commande de réglage Tuning pour sélectionner une fréquence radio AM / FM.

### 13 Touches Volume

Utilisez les touches Volume pour régler le volume de l'unité.

### 14 Support pour table

Le support pour table de l'appareil peut être retiré lorsque vous souhaitez fixer l'appareil sur un mur.

## Emplacement des commandes

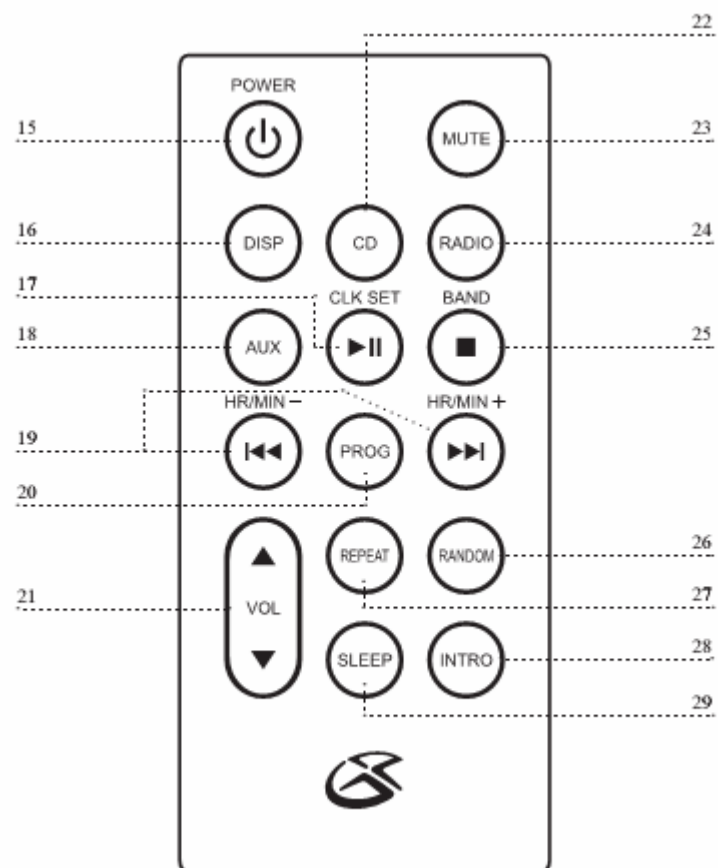

## Présentation des commandes

### 15 Touche Power

Appuyez sur la touche Power pour mettre en marche/éteindre l'appareil.

### 16 Touche Display

Appuyez sur la touche Display pour afficher l'heure sur l'écran LCD.

### 17 Touche Play/Pause/CLK Set

Appuyez sur la touche Play/Pause pour lancer/mettre en pause la lecture d'un CD. Appuyez et maintenez enfoncée la touche CLK Set pour régler l'horloge.

### 18 Touche Aux

Appuyez sur la touche Aux pour activer le mode Aux.

### 19 Touches Skip/Search/HR/MIN/BAS/HAUT

Appuyez sur les touches Skip/Search/HR/MIN/BAS/HAUT pour sauter/rechercher parmi les pistes d'un CD. Lorsque vous réglez l'horloge, appuyez sur les touches Skip/Search/HR/MIN/BAS/HAUT pour régler les heures et les minutes.

### 20 Touche Program

Appuyez sur la touche Program pour programmer jusqu'à 20 pistes d'un CD dans un ordre spécifique.

### 21 Touches Volume

Utilisez les touches Volume pour régler le volume de l'unité.

### 22 Touche CD

Appuyez sur la touche CD pour basculer en mode CD.

### 23 Touche Mute

Appuyez sur la touche Mute pour couper le son.

### 24 Touche Radio

Appuyez sur la touche Radio pour activer le mode Radio.

### 25 Touche Stop/Band

En cours de lecture, appuyez sur la touche Stop/Band pour arrêter la lecture d'un CD. En mode radio, appuyez sur cette touche pour basculer entre la bande de fréquences radio AM et FM.

### 26 Touche Random

Appuyez sur la touche Random pour lire les pistes d'un CD dans l'ordre aléatoire.

### 27 Touche Repeat

Appuyez sur la touche Repeat pour répéter une piste ou un album entier.

L'indicateur de répétition affiché à l'écran LCD clignote lorsque la répétition d'une piste est active et s'allume de manière fixe lors de la répétition d'un album.

### 28 Touche Intro

Utilisez la touche Intro pour lire les 10 premières secondes de chaque piste d'un CD.

### 29 Touche Sleep

Appuyez sur la touche Sleep de manière répétée pour régler la minuterie Sommeil de 10 à 90 minutes (par incréments de 10 minutes) ou pour désactiver celle-ci.

**Informations sur notre service client**

Adresse 2116 Carr Street, St. Louis MO, 61 106

Téléphone 1-314-621-2881

Fax 1-314-588-1805

E-mail [prodinfo@gpx.com](mailto:prodinfo@gpx.com)

Site Internet [www.gpx.com](http://www.gpx.com)

Pour télécharger ce manuel d'utilisation en Anglais, en Espagnol ou en Français, visitez la section Support de notre site Internet à l'adresse [www.gpx.com](http://www.gpx.com).