

HI2817



Home Docking System HI2817

INSTRUCTION MANUAL



Advertencias y precauciones

PARA PREVENIR QUE ESTA UNIDAD SE INCENDIE O EVITAR UNA DESCARGA ELÉCTRICA, NO LA EXPONGA A LA LLUVIA O LA HUMEDAD.



Este símbolo, situado en la parte posterior o inferior de la unidad, pretende alertar al usuario de la presencia de “voltaje peligroso” no aislado en el interior del producto, de la suficiente magnitud como para constituir un riesgo de descarga eléctrica para las personas.



Este símbolo, situado en la parte posterior o inferior de la unidad, pretende alertar al usuario de la presencia de importantes instrucciones operacionales y de mantenimiento (revisión) en los impresos que acompañan a este aparato.



Este producto utiliza un láser de Clase 1 para leer Discos Compactos. Este Reproductor de Discos Compactos láser está equipado con dispositivos de seguridad que evitan la exposición cuando la compuerta para CD está abierta y el mecanismo de bloqueo de seguridad ha sido desactivado. Existe la presencia de radiaciones láser invisibles cuando la cubierta del reproductor de CD está abierta y el sistema de bloqueo ha fallado o bien ha sido desactivado. Es muy importante que evite la exposición directa al rayo láser en todo momento. Por favor, no intente anular o eludir los dispositivos de seguridad.

ATENCIÓN: PARA PREVENIR DESCARGAS ELÉCTRICAS, INSERTE COMPLETAMENTE LA HOJA ANCHA DEL ENCHUFE EN LA RANURA ANCHA.

Para reducir el riesgo de descarga eléctrica, no retire la cubierta (o tapa).. Exclusivamente personal cualificado podrá realizar las labores de mantenimiento y reparación de los elementos internos del equipo.

ADVERTENCIA: Los cambios o modificaciones en esta unidad que no hayan sido expresamente aprobados por la parte responsable de su conformidad podrían anular la autoridad del usuario para operar con el equipo.

ADVERTENCIA: Existe el peligro de explosión si las pilas del mando a distancia no están correctamente instaladas. Sustitúyalas por el mismo tipo de pilas, o un juego equivalente.

ADVERTENCIA: Las pilas empleadas para operar con el mando a distancia contienen mercurio. En lugar de depositarlas en la basura, recíclelas o elimínelas como desechos peligrosos y contaminantes.

ADVERTENCIA: El uso de esta unidad cerca de iluminación fluorescente podría causar interferencias en el uso del mando a distancia. Si la unidad muestra un comportamiento errático, aléjela de toda iluminación fluorescente, ya que esta podría ser la causa.

NOTA: Este equipo ha sido probado, hallando que cumple con las restricciones de un dispositivo digital de Clase B, según la parte 15 del Reglamento FCC. Estas restricciones han sido diseñadas para proporcionar una protección razonable contra interferencias perjudiciales en una instalación residencial. Este equipo genera, usa y puede irradiar energía de ondas de radio y, si no se usa o instala respetando

las instrucciones, podría causar interferencias que perjudicarían las comunicaciones de radio. Sin embargo, no se garantiza que no puedan darse interferencias en una instalación particular. Si este equipo causa interferencias que perjudican la recepción de radio o de televisión, lo cual puede determinarse apagando y encendiendo el equipo, animamos al usuario a intentar corregir dichas interferencias tomando una o varias de las siguientes medidas:

- * Reoriente o recolocque la antena de recepción.
- * Aumente la separación entre el equipo y el receptor.
- * Conecte el equipo a una toma de un circuito distinto a aquel al que el receptor ha sido conectado.
- * Consulte a su distribuidor o a un técnico experto en aparatos de radio/TV que le puedan prestar ayuda.

Importantes instrucciones de seguridad

1. Lea estas instrucciones. Es necesario leer todas las instrucciones operacionales y de seguridad antes de operar con este producto.
2. Conserve estas instrucciones. En previsión de futuras consultas, conviene mantener las instrucciones operacionales y de seguridad.
3. Preste atención a todas las advertencias. Todas las advertencias del producto y de las instrucciones operacionales deben ser atendidas.
4. Siga todas las instrucciones. Debe seguir todas las instrucciones operacionales y de uso.
5. Agua y humedad: No use este producto cerca del agua-por ejemplo, junto a una bañera, barreño, fregadero o tambor de lavadora; en un sótano húmedo o cerca de una piscina, o cualquier lugar o situación similar a las mencionadas-. El aparato no debe ser expuesto a goteos o salpicaduras. No coloque objetos que contengan líquidos, como jarrones, sobre el aparato.
6. Límpielo sólo con un trapo seco. Desenchufe este producto de la toma de pared antes de proceder a su limpieza. No emplee limpiadores líquidos o aerosoles.
7. No obstruya las aberturas de ventilación. Realice la instalación de acuerdo a las instrucciones del fabricante. Las ranuras y aberturas de la parte exterior están presentes para la ventilación y para garantizar la operabilidad fiable del producto, y para protegerlo del recalentamiento, y estas aberturas no deben ser bloqueadas ni cubiertas. Las aberturas no deben quedar tapadas colocando el producto sobre una cama, sofá, alfombra o superficies similares.
8. Calor: No instale el producto cerca de fuentes de calor, como radiadores, generadores de calor, hornos, fuegos de cocina u otros aparatos (incluidos los amplificadores) que produzcan calor.
9. Base o polarización: No eluda el propósito de seguridad del enchufe del tipo polarización o el del tipo base. Un enchufe polarizado tiene dos hojas, una de las cuales es más ancha que la otra. Un enchufe del tipo base tiene dos hojas y una tercera clavija de base. La hoja ancha o la tercera clavija pretenden reforzar la seguridad. Si el enchufe que se proporciona no se ajusta a la toma, consulte con un electricista para que sustituya la toma inservible.
10. Protección del cable de alimentación: Evite que el cable de alimentación sea pisado o pellizcado, especialmente en enchufes, distribuidores, y el lugar en el que este sale del aparato.
11. Accesorios: Use solamente accesorios/acoples especificados por el fabricante. No coloque este producto en un carretilla inestable, trípode, repisa o mesa. El producto podría caerse, causando de este modo un daño serio a un niño o adulto, así como también al producto. Utilice sólo con carretillas, soportes, trípodes, repisas y mesas recomendadas por el fabricante o vendidas con el

HI2817

producto. El montaje del producto debe seguir las instrucciones del fabricante, y los accesorios de montaje utilizados deben ser los recomendados por el mismo.

12. La combinación de producto y carretilla debe desplazarse con cuidado. Úselo sólo con la carretilla, soporte, trípode, repisa o mesa especificados por el fabricante o vendidos con el aparato. Cuando use una carretilla, preste suma atención al mover la carretilla y el aparato en conjunción, para evitar así los desperfectos de un posible vuelco.



Advertencia de carretilla

13. Tormentas eléctricas: Desenchufe este aparato y desconecte la antena o el cableado durante una tormenta eléctrica o cuando no utilice el aparato por periodos prolongados. Esto prevendrá a la unidad de posibles daños debidos a rayos o subidas de tensión.

14. Revisión: No intente revisar este producto por su cuenta, ya que abrir o quitar las cubiertas le expondría a voltaje peligroso u otros riesgos. Para su revisión diríjase, sólo a personal cualificado.

15. Fuentes de suministro: Realice la conexión sólo al tipo de suministro eléctrico del hogar que se indica en las instrucciones operacionales y en la etiqueta de clasificación. Si no está seguro del tipo de suministro eléctrico de su hogar, consulte con su distribuidor o con la compañía eléctrica local. Para productos destinados a un uso de alimentación por pilas u otras fuentes, consulte las instrucciones operacionales.

16. Sobrecarga: No sobrecargue las tomas de pared o alargadores, ya que esto podría suponer un riesgo de incendio o de descarga eléctrica.

17. Introducción de objetos o entrada de líquidos: No meta nunca objetos ni derrame ningún tipo de líquido en el interior de este producto a través de las aberturas, ya que esto podría suponer un riesgo de incendio o de descarga eléctrica.

18. Piezas de repuesto y comprobación de seguridad: Cuando se necesiten piezas de repuesto, asegúrese de que el servicio técnico ha empleado repuestos especificados por el fabricante. Pida al servicio técnico que realice comprobaciones de seguridad para garantizar la correcta operabilidad y para evitar incendios, descargas eléctricas u otros peligros.

19. Antena de toma de tierra exterior: Si hubiera una antena externa o sistema de cables conectado al producto, asegúrese de que la antena o sistema de cables toma tierra, de modo que eviten subidas de tensión y cargas estáticas. El Artículo 810 del Código Eléctrico Nacional, ANSI/NFPA 70, proporciona información relativa a cómo efectuar la toma de tierra de la torre y de la estructura de soporte, toma de tierra del cable-guía a una conexión de antena y a los electrodos de tierra, y requisitos para los electrodos de tierra.

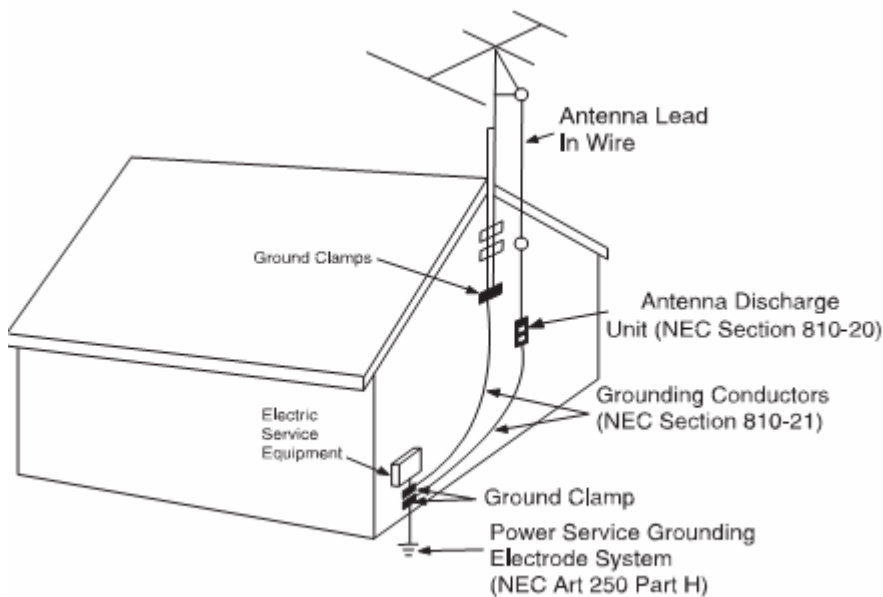

Antenna Lead-In wire: Cable-guía de la antena

Ground Clamps: Abrazaderas de tierra

Antenna Discharge Unit (NEC Section 810-20): Unidad de descarga de la antena (Sección NEC 810-20)

Grounding Conductors: Conductores de tierra

Electric Service Equipment: Equipo de servicio eléctrico

Power Service Grounding: Toma de tierra del suministro eléctrico

Electrode System (NEC Art 250 Part H): Sistema de electrodos (NEC, Art. 250, Parte H)

20. Anclaje en la pared o en el techo: El producto sólo puede colgarse de la pared o del techo tal y como lo recomienda el fabricante.

21. Allá donde se use el enchufe AC o un conector como dispositivo de desconexión, dicho dispositivo debe permanecer operativo.

22. Ventilación: Las ranuras orificios o aberturas de la parte exterior tienen como fin la ventilación del producto y asegurar su operabilidad fiable, además de protegerlo contra el recalentamiento, y todas estas aberturas no deben obstruirse ni cubrirse. Las aberturas no deben quedar tapadas colocando el producto sobre una cama, sofá, alfombra o superficies similares. No coloque este producto en instalaciones empotradas como librerías o estantes, a menos que se cumpla con las recomendaciones de ventilación o se sigan las instrucciones del fabricante.

23. Enchufe acoplado protector: El producto está equipado con un enchufe acoplado para reforzar la protección. Se trata de una medida de seguridad. Vea el manual de instrucciones para la sustitución del enchufe especificado o los requerimientos para su reajuste. Asegúrese de que el servicio técnico ha usado un enchufe de repuesto especificado por el fabricante con la misma protección de refuerzo que el enchufe original.

24. Líneas de corriente: No se debe instalar un sistema de antena externa en las proximidades o por encima de líneas de corriente u otras instalaciones de luz, o allí donde puedan caer sobre dichas líneas de corriente o circuitos. Cuando instale un sistema de antena externa, extreme las

HI2817

precauciones para evitar tocar las líneas de corriente o circuitos, ya que un ligero contacto con ellos podría resultar fatal.

Guía de conexión de inicio rápido

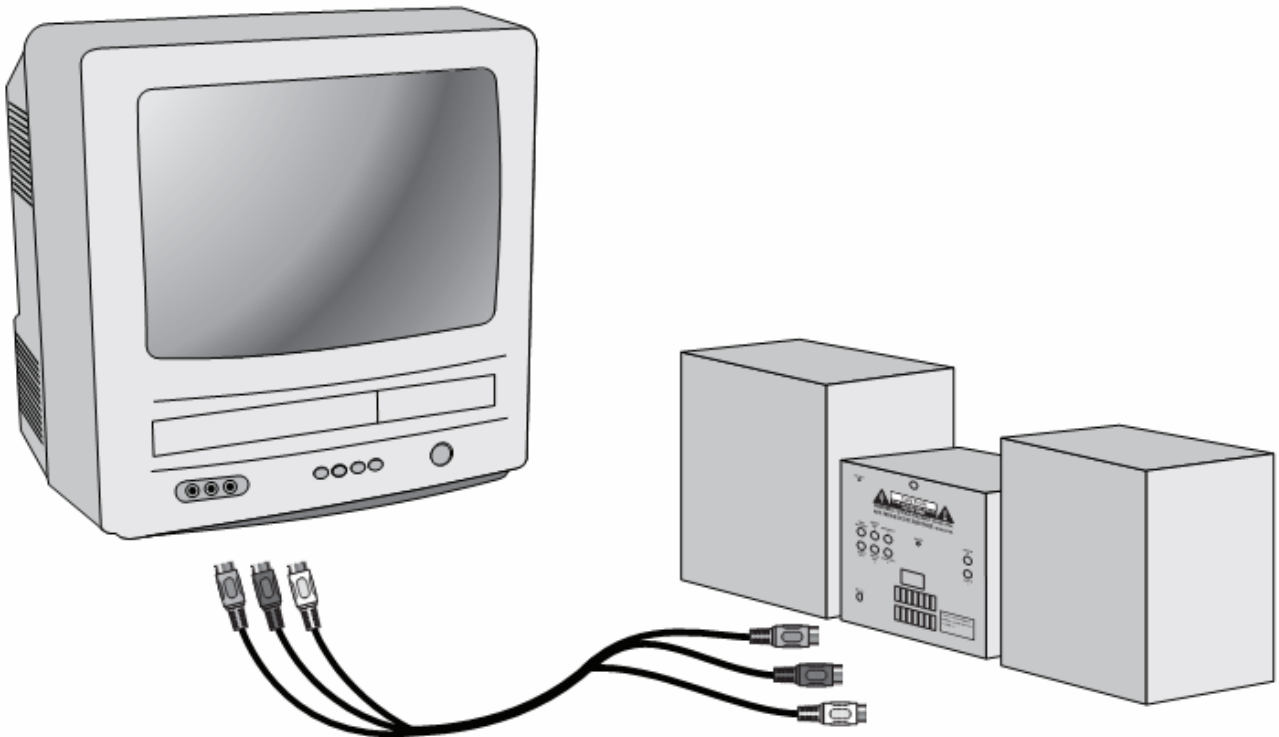

A la televisión

Desde la unidad

Realice la conexión en la entrada de vídeo

Amarillo

Realice la conexión en la salida de vídeo



Realice la conexión en la entrada de audio del altavoz izquierdo

Blanco

Realice la conexión en la salida de audio del altavoz izquierdo.



Realice la conexión en la entrada de audio del altavoz derecho

Rojo

Realice la conexión en la salida de audio del altavoz derecho.

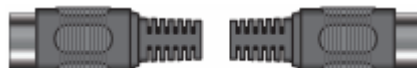

HI2817

* Para ver un iPod por medio de la TV, seleccione en el iPod, o bien Configuraciones de presentación en Fotos (Slideshow Settings), o bien Configuraciones de vídeo (Video Settings) en Vídeo. Entonces, seleccione la opción ON en la opción TV Out (Salida de TV).

*Asegúrese de seleccionar la entrada de vídeo (Video Input) apropiada en su TV.

Funciones

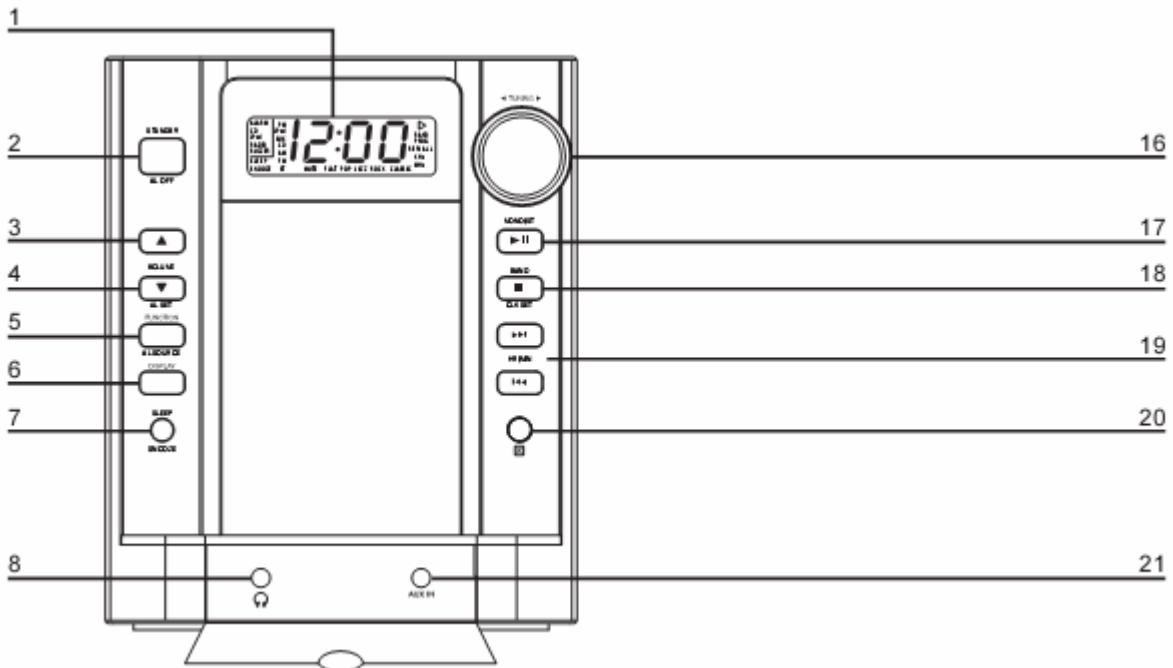

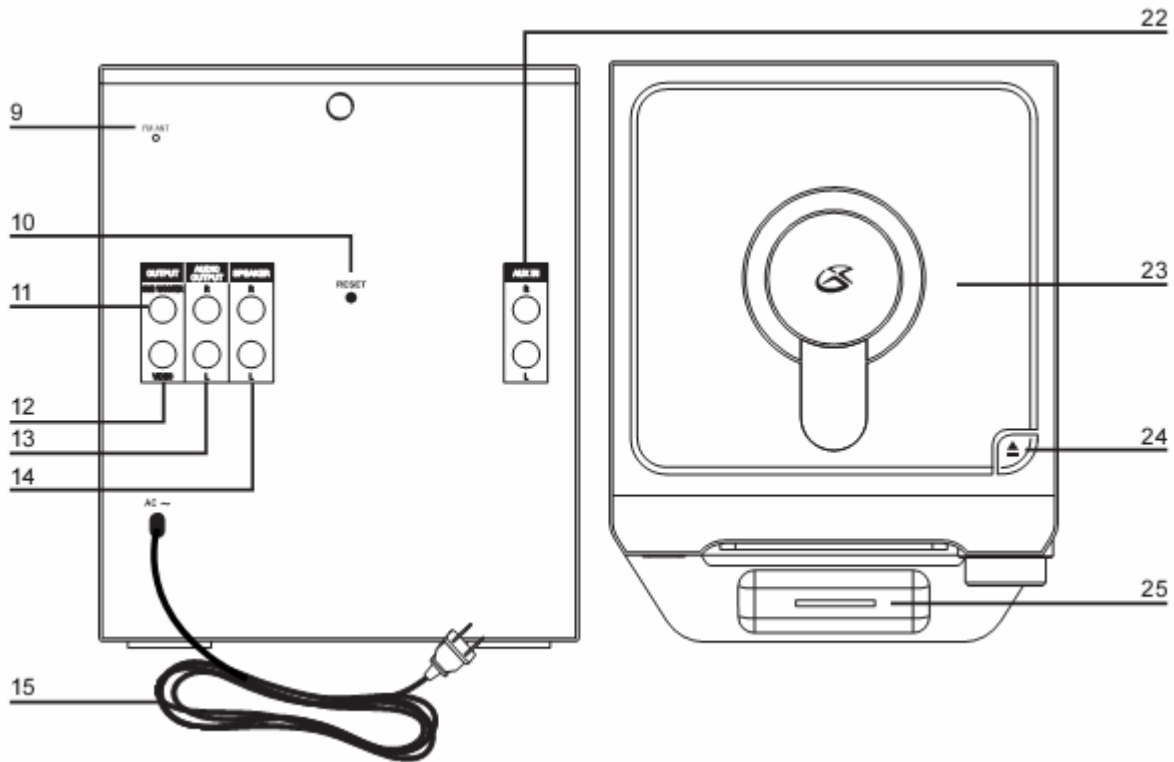

Descripción de las funciones

1 Pantalla LCD

La pantalla LCD con iluminación de fondo muestra la hora, funciones, frecuencia de radio y las horas de las alarmas.

2 Encendido/Alarma desactivada

Pulse el botón Power para encender y apagar la unidad. Después de que la alarma haya sonado, pulse el botón AL OFF para desactivar la alarma hasta el día siguiente.

3 Para subir el volumen

Con la unidad encendida, pulse el botón VOL UP para subir el volumen.

3 Para bajar el volumen/Ajuste de la alarma

Con la unidad encendida, pulse el botón VOL DN para bajar el volumen.

Con la unidad apagada, pulse el botón AL SET para entrar en el modo de programación de alarma.

4 Funciones/Fuente de alarma

Pulse el botón FUNCTION para pasar por las diferentes funciones: CD, radio, iPod y Aux. Cuando programe la alarma, pulse el botón AL SOURCE para elegir la fuente de alarma (CD, radio, iPod o Timbre –Buzzer-).

6 Pantalla de visualización

Pulse el botón DISPLAY para ver la hora, hora de la alarma y la función actual.

7 Apagado automático (Sleep)/Cabezada (Snooze)

HI2817

Con la unidad encendida, pulse el botón SLEEP para programar el temporizador de apagado automático entre 10 y 90 minutos. Cuando suene la alarma, pulse el botón SNOOZE para aplazarla durante 9 minutos, al cabo de los cuales, volverá a sonar.

8 Salida para auriculares

Conecte los auriculares a la salida para auriculares para escuchar la unidad a través de ellos.

9 Antena FM

La antena FM proporciona la recepción de la radio FM.

10 Para volver a la configuración predeterminada (Reset)

Pulse el botón RESET para devolver la unidad a su configuración inicial predeterminada.

11 Salida de Subwoofer

Use la salida de Subwoofer para conectar la unidad a un subwoofer externo.

12 Salida de vídeo

Conecte un cable de vídeo a la conexión de salida de vídeo y una visualización de vídeo, como un TV, para enviar una señal de vídeo desde un iPod de vídeo acoplado a la visualización de vídeo (cable de vídeo no incluido).

13 Salidas de audio (Izq(L)./Der.(R))

Use las salidas de audio para conectar la unidad a un sistema de audio existente.

14 Salidas de altavoz (Izq(L)./Der.(R))

Use las salidas de altavoz para conectar los altavoces externos incluidos.

15 Cable AC

Enchufe el cable AC unido al sistema a una toma estándar para alimentar la unidad.

16. Sintonización

Gire el dial TUNING (Sintonización) en el sentido de las agujas del reloj para aumentar la frecuencia de radio, y en el sentido opuesto, para disminuirla.

17. Reproducción/Pausa/Mono/Estéreo

Pulse el botón PLAY/PAUSE para reproducir o poner en pausa un CD o un iPod.

Pulse el botón MONO/ST para seleccionar entre el modo estéreo y el mono de los altavoces de la unidad.

18 Stop/Banda/Ajuste de la hora

Pulse el botón STOP para detener la reproducción de un CD o un iPod. Pulse el botón BAND para cambiar entre los modos AM y FM. Pulse el botón CLK SET para activar el modo de ajuste de la hora.

19 Salto/Búsqueda/Hora/Minuto

Pulse los botones SKIP/SEARCH para saltar a la pista o frecuencia de radio siguiente o previa de un iPod, CD o radio. Mantenga pulsado el botón SKIP/SEARCH para realizar una búsqueda hacia adelante o hacia atrás por una misma pista de un iPod o un CD. Cuando ajuste la hora o programe la alarma, emplee los botones HR/MIN para avanzar por las horas y los minutos.

20 Receptor infrarrojo

El receptor infrarrojo recibe las señales enviadas desde el mando a distancia.

20 Entrada auxiliar

Utilice la entrada auxiliar (Auxiliary Input) para conectar una fuente de audio externa a la unidad. Para ello se precisa un enchufe minifono de 1/8" (no incluido).

HI2817

21 Entrada auxiliar Izq./Der.

Utilice la entrada auxiliar para conectar una fuente de audio externa a los altavoces izquierdo y derecho de la unidad. Para ello se precisa de un cable RCA (no incluido).

22 Compuerta para CD

Pulse el botón de extracción de CD (Eject) para abrir la compuerta para CDs. Para cerrarla, empújela manualmente con cuidado hacia su posición inicial.

23 Extracción de CDs (Eject)

Pulse el botón de extracción de CD (Eject) para abrir la compuerta para CDs.

25 Puerto de conexión para iPod

Usando las inserciones que se incluyen, conecte un iPod de un modo sencillo. iPod con visualización en color, iPod con vídeo, iPod mini o iPod nano (2G). Este puerto de conexión puede cargar un iPod y permite que este se reproduzca por los altavoces del sistema.

Periféricos

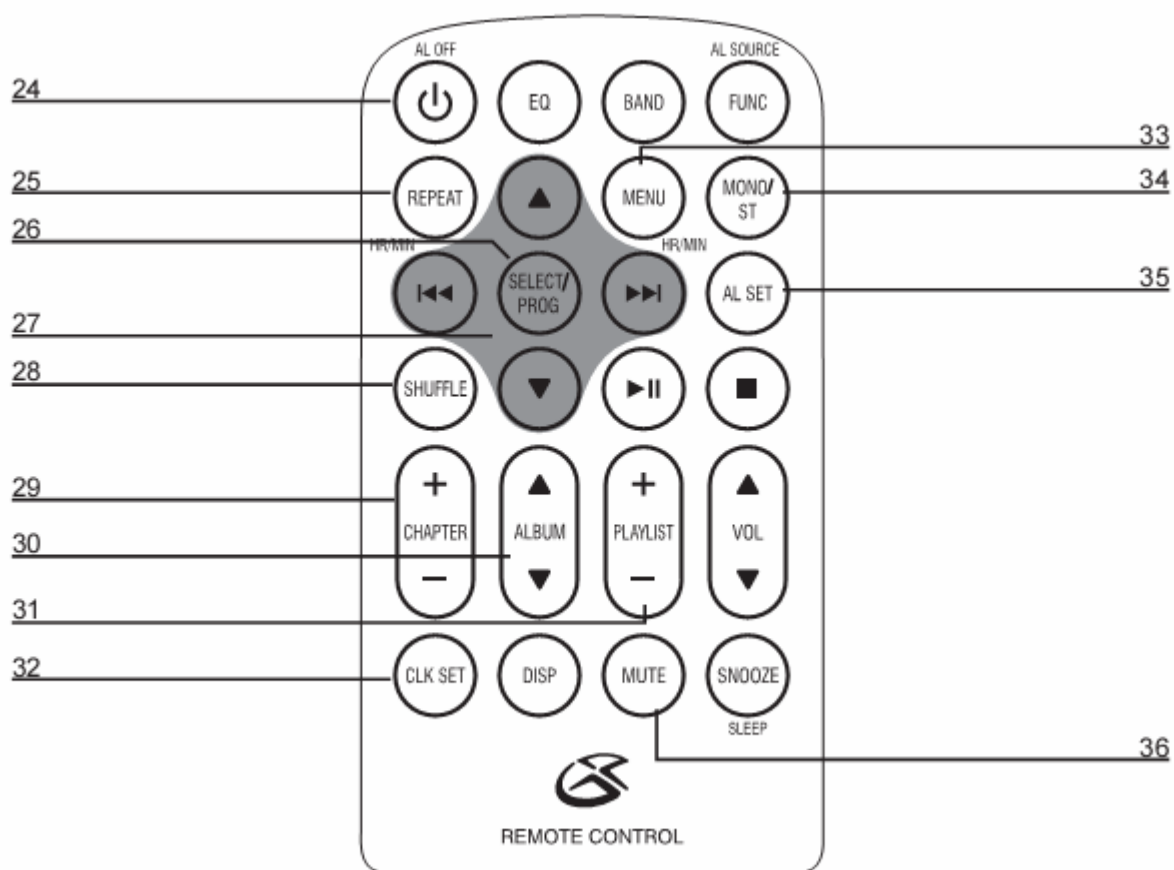

Conectar el iPod

1. Sitúe las repisas enumeradas que serán encajadas en el iPod que será cargado. Cada repisa tiene un número marcado, indicando qué modelo de iPod es compatible con la repisa. Vea la imagen de repisas por separado para identificar qué tipo de repisa se necesita.
2. Abra la repisa sobre el conector iPod en la **Base de Conexión**. Todas las repisas encajarán por un camino en la Base. Cuando inserte el iPod nano (primera o segunda generación), deslice la conexión de carga a la unidad con el fin de que coincide con la apertura en el iPod nano (primera o segunda generación).
3. Conecte el iPod al conector de iPod dentro de la **Base de Conexión**. Una vez que el iPod está conectado a la **Base de Conexión**, la unidad empezará la reproducción y la carga del iPod.

Descripción de los periféricos

23 Encendido/Alarma desactivada

Pulse el botón Power para encender y apagar la unidad. Después de que la alarma haya sonado, pulse el botón AL OFF para desactivar la alarma hasta el día siguiente.

24 Repetición

Pulse el botón REPEAT una vez para repetir una sola pista, o dos veces para repetir todas las pistas de un iPod o un CD.

* La pantalla LCD mostrará "REP 1" o "REP ALL" para indicar cuál de los dos modos está activo.

26 Selección/Programación

Pulse el botón SELECT para seleccionar canciones, fotografías o películas en un iPod.

Pulse el botón PROG para programar pistas de un CD de modo que se reproduzcan en un orden determinado.

27. Controles de navegación

Use los controles de navegación para navegar por el sistema del menú de un iPod, sintonizar la frecuencia de radio o saltar y buscar por las pistas de un iPod o un CD.

28 SHUFFLE

Pulse el botón SHUFFLE para activar la función de arrastre de un iPod conectado.

29 Capítulo

Pulse la parte de arriba del botón CHAPTER para aumentar el número de capítulo, o pulse la parte de abajo del mismo botón para disminuir el número de capítulo.

30 Álbum

Pulse arriba o abajo en el botón ALBUM para ir pasando por los álbumes del iPod.

31. Lista de reproducción

Pulse arriba en el botón PLAYLIST para pasar por las diferentes listas de reproducción de un iPod hacia arriba, o pulse abajo en el mismo botón para pasar por las listas de reproducción del iPod hacia abajo.

32 Hora/Ajuste del reloj

Con la unidad apagada, pulse el botón TIME/CLK SET para activar la función de ajuste de la hora.

33 Menú

Pulse el botón MENU para navegar por los distintos menús de un iPod.

34. Mono/Estéreo

Pulse el botón MONO/ST para seleccionar entre el modo de audio mono o el estéreo.

35 Programación de la alarma

Pulse el botón AL SET para activar la alarma 1 y ↑ función de ajuste.

36 Silenciado

Pulse el botón MUTE para suprimir el sonido que sale de la unidad.

Operaciones

Ajuste de la hora

- a. En el mando a distancia, pulse el botón TIME/CLK SET.
- b. Pulse los botones SKIP/SEARCH para pasar por las horas en sentido ascendente o descendente.
- c. Pulse el botón TIME/CLK SET para seleccionar la hora.
- d. Pulse los botones SKIP/SEARCH para pasar por los minutos en sentido ascendente o descendente.
- e. Pulse el botón TIME/CLK SET para seleccionar el minuto y dar por finalizado el ajuste de la hora.

Programación de la alarma

- a. En el mando a distancia, pulse el botón AL SET.
 - b. Pulse los botones SKIP/SEARCH para pasar por las horas en sentido ascendente o descendente.
 - c. Pulse el botón AL SET para seleccionar la hora.
 - d. Pulse los botones SKIP/SEARCH para pasar por los minutos en sentido ascendente o descendente.
 - e. Pulse el botón ALSET para seleccionar el minuto y dar por finalizada la programación de la alarma.
- * Después de que la alarma haya sonado, pulse el botón SNOOZE para aplazar la alarma durante 9 minutos, o pulse el botón Power/AL OFF en el mando a distancia para desactivarla.

Programación de un CD

- a. Introduzca un CD en la unidad.
- b. Pulse el botón FUNCTION hasta que la unidad esté en el modo CD.
- c. Pulse el botón SELECT/PROG en el mando a distancia.
 - * El número 01 parpadeará una vez en la pantalla, indicando que la canción elegida a continuación será la primera en reproducirse.
- d. Pulse los botones SKIP/SEARCH para pasar por las pistas del CD.
- e. Pulse el botón SELECT/PROG para seleccionar la pista que primero se quiera reproducir.
 - * El número 02 parpadeará una vez en la pantalla, indicando que la canción elegida a continuación será la segunda en reproducirse. La indicación parpadeará cada vez que se programe una pista.
- f. Repita los pasos "d" y "e" hasta que haya programado las pistas que desee.
- g. Pulse el botón PLAY/PAUSE para empezar a reproducir las pistas. Use los botones SKIP/SEARCH para pasar por las pistas programadas siempre que quiera.
 - * Para reconfigurar las pistas programadas, pulse el botón FUNCTION para salir y volver a entrar en el modo CD.

Operaciones

Visionado de vídeos o fotografías de su iPod en un dispositivo externo

- a. Conecte un cable de vídeo compuesto de la conexión de salida de vídeo de la unidad a una conexión compuesta de entrada de vídeo de un TV. (cable de vídeo compuesto no incluido).
- b. Inserte su vídeo de iPod en el reproductor y navegue bien por las fotos, bien por los vídeos del iPod.
- c. En el iPod, seleccione la opción "Slideshow Settings"(Opciones de presentación) para las fotos o Video Settings (Opciones de vídeo) para los vídeos.
- d. En el iPod, seleccione la opción de Salida de TV en On (Encendido).
- e. Pulse el botón FUNCTION en el mando a distancia o en la unidad hasta que la función del reproductor queda seleccionada en "iPod".
- f. Asegúrese de que ha seleccionado el modo adecuado de su dispositivo de visionado externo. Ahora ya podrá controlar su iPod desde el panel de control y mando a distancia del reproductor, y ver el contenido de su iPod desde un dispositivo externo.

Conexión de otros dispositivos de audio digitales

- a. Conecte un dispositivo de audio a la entrada AUX.
- b. Pulse el botón FUNCTION para seleccionar el modo AUX de la unidad, lo cual se indicará en la pantalla LCD.
- c. El dispositivo de audio reproducirá ahora por los altavoces del reproductor.

Conexión de un subwoofer externo

- a. Conecte un subwoofer externo a la salida de subwoofer usando un cable RCA estándar (enchufe phono).
- b. La unidad reproducirá ahora mediante el subwoofer que se ha conectado, así como por los altavoces que se incluyen en la unidad.

Conexión de un sistema de audio externo

- a. Conecte un sistema de audio externo a las conexiones de salida de audio de la unidad usando un cable RCA estándar.
- b. La unidad reproducirá ahora por el sistema de audio externo que se ha conectado, The unit will now play through the connected external audio system, así como por los altavoces que se incluyen en la unidad.