



J108BL
MANUEL D'UTILISATION

Table des matières

Avertissements & précautions
Consignes de sécurité importantes
Contenu de l'emballage & Fonctionnalités
Mise sous tension de l'appareil
Lecture de CD/DC+G
Programmation de CD/DC+G
Sortie vidéo: Raccordement à un téléviseur
Emplacement et fonctionnement des touches
Informations sur le service client

Avertissements & précautions générales

POUR ÉVITER LES RISQUES D'INCENDIE OU D'ÉLECTROCUTION, NE PAS LAISSER CET APPAREIL SOUS LA PLUIE OU A L'HUMIDITÉ.



Le symbole de l'éclair fléché dans un triangle a pour but d'informer l'utilisateur de la présence d'une "dangereuse tension" non isolée à l'intérieur de l'unité, d'une magnitude suffisante pour constituer un risque d'électrocution.



Le point d'exclamation dans le triangle a pour but d'alerter l'utilisateur de la présence d'importantes instructions d'utilisation et d'entretien (réparation) dans la documentation accompagnant l'appareil.



Ce produit utilise un émetteur laser de classe 1 pour lire les disques compact. Ce lecteur de disque compact laser est équipé de commutateurs de sécurité permettant d'éviter toute exposition au laser lorsque le tiroir CD est ouvert ou lorsque les verrous de sécurité sont mal enclenchés. Des radiations laser invisibles sont présentes lorsque le couvercle est ouvert et que le système de fermeture est entravé. Il est très important d'éviter toute exposition directe au rayon laser. Veuillez ne pas essayer de défaire les commutateurs de sécurité.

ATTENTION: AFIN D'ÉVITER DES RISQUES D'ÉLECTROCUTION, INSÉREZ TOTALEMENT LA LARGE BROCHE DANS LA PLUS GROSSE FENTE.

Afin de réduire les risques d'électrocution, ne pas retirer le couvercle (ou le dos). Il n'y a pas de pièces réparables par l'utilisateur dans l'unité. Référez-vous à du personnel qualifié pour toute réparation.

AVERTISSEMENT: Les changements ou modifications de cette unité non expressément approuvés par le constructeur peuvent annuler le droit de l'utilisateur d'utiliser cet équipement.

AVERTISSEMENT: Il y a risque d'explosion lorsque les piles sont mal installées. Remplacez les piles par des piles de même type uniquement.

AVERTISSEMENT: Les piles de la télécommande contiennent du mercure. Ne pas jeter les piles dans la corbeille, jetez-les avec les déchets dangereux.

AVERTISSEMENT: L'utilisation de cet appareil près de sources de lumière fluorescentes peut causer des interférences lorsque vous utilisez la télécommande. Lorsque vous rencontrez des problèmes en utilisant l'appareil, installez celui-ci loin des sources de lumière fluorescentes.

REMARQUE: Cet équipement a été testé et déclaré conforme aux limites des appareils numériques de Classe B; en accord avec les règles de la FCC, chapitre 15.

Ces limites ont pour objectif de fournir une protection raisonnable contre les interférences nuisibles dans une installation résidentielle.

Cet équipement génère, utilise et rayonne de l'énergie de fréquence radio et peut nuire aux communications radio s'il n'est pas installé et utilisé en accord avec le mode d'emploi. Cependant, il n'est pas garanti que des interférences surviendront dans une installation particulière. Si l'équipement cause des interférences nuisibles à la réception radio ou télévision, qui peuvent être localisées en allumant ou en éteignant l'équipement, l'utilisateur est encouragé à corriger les interférences en employant une ou plusieurs des mesures suivantes:

- * Réorienter ou déplacer l'antenne de réception.
- * Séparer davantage l'équipement et le récepteur.
- * Connecter l'équipement à une prise de courant située sur un circuit différent de celui du récepteur.
- * Demandez assistance à un revendeur ou un technicien expérimenté dans le domaine radio/TV.

Consignes de sécurité importantes

1. Lisez ces instructions. Vous devez prendre connaissance de toutes les consignes de sécurité et d'utilisation avant d'utiliser ce produit.
2. Conservez ces instructions. Les consignes de sécurité et d'utilisation doivent être conservées pour référence ultérieure.
3. Observez tous les avertissements. Respectez tous les avertissements apposés sur le produit et sur le manuel d'utilisation.
4. Suivez ces instructions. Respectez toutes les consignes de fonctionnement et d'utilisation.
5. Eau et humidité: N'utilisez pas cet appareil près de points d'eau, par exemple, à proximité d'une baignoire, d'un évier de cuisine, d'une cuve de buanderie, dans un sous-sol humide, près d'une piscine ou autre environnement de ce type. L'appareil ne doit pas être exposé à des gouttes d'eau ou des éclaboussures, et aucun objet rempli de liquide, tel qu'un vase, ne doit être placé sur l'appareil.
6. Essuyez l'appareil uniquement avec un tissu sec. Débranchez ce produit de la prise de courant avant de nettoyer. Ne pas utiliser de nettoyeurs liquides ou d'aérosols.
7. Ne bloquez pas les orifices de ventilation. Installez selon les instructions du fabricant. Les fentes et ouvertures de l'appareil ont pour but de le ventiler et d'assurer une utilisation fiable du produit, ainsi que de le protéger de la surchauffe. Ces ouvertures ne doivent donc pas être obstruées. Les ouvertures ne doivent pas être bloquées en plaçant le produit sur un lit, canapé, tapis ou autres surfaces similaires.
8. Chaleur – Le produit doit être placé loin des sources de chaleur telles que des radiateurs, fours, ou autres produits (amplificateurs inclus) produisant de la chaleur.
9. Mise à la terre ou polarisation: ne défaites pas la troisième broche de la fiche polarisée. Une prise polarisée possède deux broches, une étant plus large que les deux autres. Cette troisième broche permet la mise à la terre. Cette troisième broche permet votre

sécurité. Si la fiche fournie ne s'adapte pas à votre prise de courant, consultez un électricien pour le remplacement de la prise de courant obsolète.

11. Accessoires: Ne pas utiliser d'accessoires non recommandés par le fabricant du produit. Ne placez pas l'appareil sur un pied, un trépied, un support ou une table instable. L'appareil pourrait tomber et blesser sérieusement quelqu'un et/ou s'endommager. N'utilisez qu'un pied, trépied ou support recommandé par le fabricant ou vendu avec l'appareil. Les fixations de l'appareil devraient être réalisées en conformité les instructions du fabricant et ne devraient être réalisées qu'avec des accessoires de montage recommandés par le fabricant.

12. Le déplacement de l'appareil et de son support devrait être fait avec précaution. N'utilisez qu'un pied, trépied ou support recommandé par le fabricant ou vendu avec l'appareil. Les arrêts brutaux, la force excessive ou les surfaces inégales peuvent provoquer la chute de l'appareil et de son support.



13. Orages: Pour une protection additionnelle pendant un orage ou lorsque l'appareil est sans surveillance ou non utilisé pendant une longue période, débranchez-le de la prise de courant et déconnectez l'antenne ou le câble. Cela permettra de prévenir tout dommage lié aux orages et aux surtensions.

14. Réparation : Ne pas essayer de réparer ce produit soi-même, d'ouvrir ou retirer les couvercles, car vous pourriez vous exposer à de dangereuses tensions et autres risques. Confiez l'entretien de votre appareil à du personnel qualifié.

15. Sources d'alimentation: Raccordez l'appareil uniquement à un type d'alimentation électrique comme indiqué dans le manuel d'utilisation et sur la plaque signalétique de l'appareil. Si vous n'êtes pas sûr du type de tension de votre installation secteur, consultez votre revendeur ou compagnie électrique locale. Pour les produits qui doivent être utilisés avec une batterie ou autre source d'alimentation, référez-vous aux instructions d'utilisation.

16. Surcharge: Ne pas surcharger les prises murales, les rallonges ou les réceptacles, ceci pouvant se résulter par un incendie ou une électrocution.

17. Insertion d'objets et de liquides: N'introduisez aucun objet étranger à travers les orifices de ventilation de cet appareil. Ceux-ci pourraient en effet entrer en contact avec de dangereux points de tension et créer un court-circuit et se résulter par une électrocution ou un incendie.

18. Réparation et vérification: Lorsque le remplacement de certaines pièces est nécessaire, assurez-vous que le technicien de maintenance a utilisé des pièces de rechange spécifiées par le constructeur ou des pièces qui ont les mêmes caractéristiques que les pièces originales. Demandez au technicien d'effectuer des tests de sécurité afin d'assurer une utilisation sûre et de prévenir tout risque lié aux incendies, électrocutions et autres dangers.

19. Mise à la terre de l'antenne extérieure: Lorsqu'un système d'antenne ou câble extérieur est relié à ce produit, soyez sûr que le système d'antenne ou de câble est relié à la terre pour assurer une certaine protection contre des montées subites de tension et des accumulations de charge statique. L'article 810 du Code National Électrique, ANSI/NFPA 70, fournit des informations sur la mise en terre correcte ainsi que sa structure, la mise à la terre des câbles vers l'unité de décharge de l'antenne, les connexions aux électrodes de mise à la terre et les conditions pour mettre les électrodes en terre.

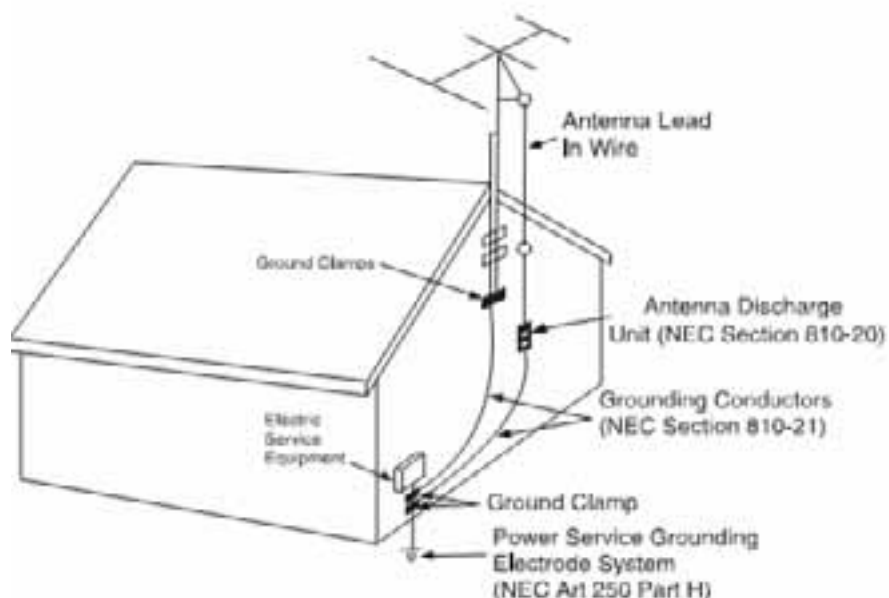

20. Montage au mur ou au plafond: L'appareil doit être fixé au mur ou au plafond selon les recommandations du constructeur.

21. Lorsque la prise AC ou le coupleur de l'appareil est utilisé comme dispositif de déconnexion, le dispositif de déconnexion doit rester accessible.

22. Fiche de protection: Le produit est équipé d'une prise possédant une protection contre la surcharge. Ceci est une fonction de sécurité. Référez-vous au mode d'emploi pour le remplacement de la prise ou pour sa réinitialisation. Assurez-vous que le technicien ait utilisé une prise de remplacement spécifiée par le fabricant et qui possède la même protection de surcharge que la prise originale.

23. Lignes électriques: Une antenne extérieure ne devrait pas être installée près des fils électriques aériens ou autres circuits de lumière électrique ou de puissance, dans lesquels elle pourrait tomber. Employez une précaution extrême lorsque vous installez une antenne extérieure, car tout contact avec câbles et circuits pourrait être fatal.

Contenu de l'emballage

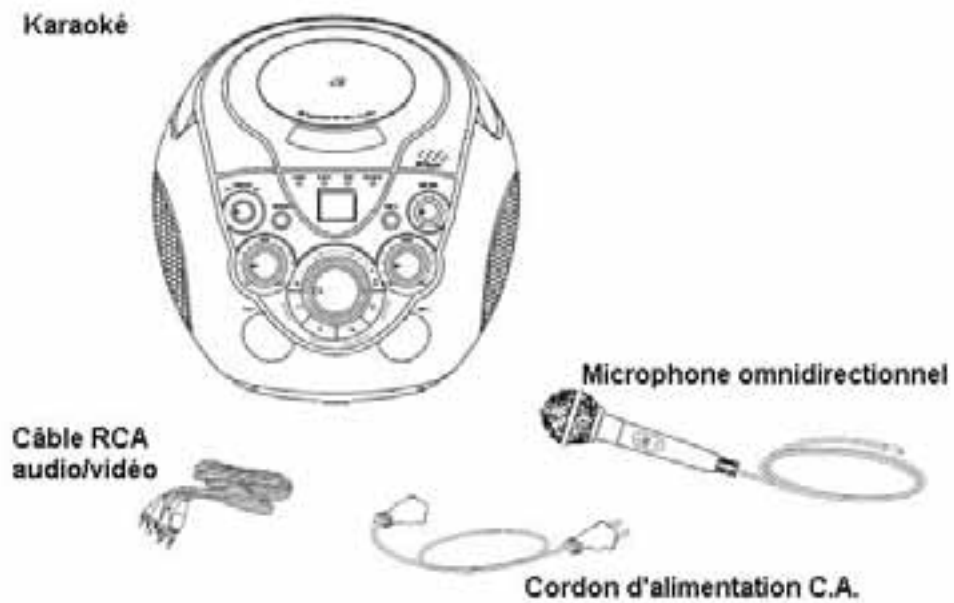

- * Karoké
- * Câble RCA Audio/Vidéo
- * Microphone omnidirectionnel
- * Cordon d'alimentation C.A.

Fonctionnalités

- * Compatible avec les disques CD et CD+G
- * Programmation de pistes
- * Touche unique de répétition
- * Contrôle automatique de la voix
- * Contrôle de l'écho
- * Deux entrées microphone
- * Sorties Audio/Vidéo, câble RCA A/V fourni.
- * Alimentation C.A./C.C.

Mise sous tension de l'appareil

L'appareil peut être alimenté via le cordon d'alimentation C.A. lorsque connecté à une prise de courant standard C.A. 220V.

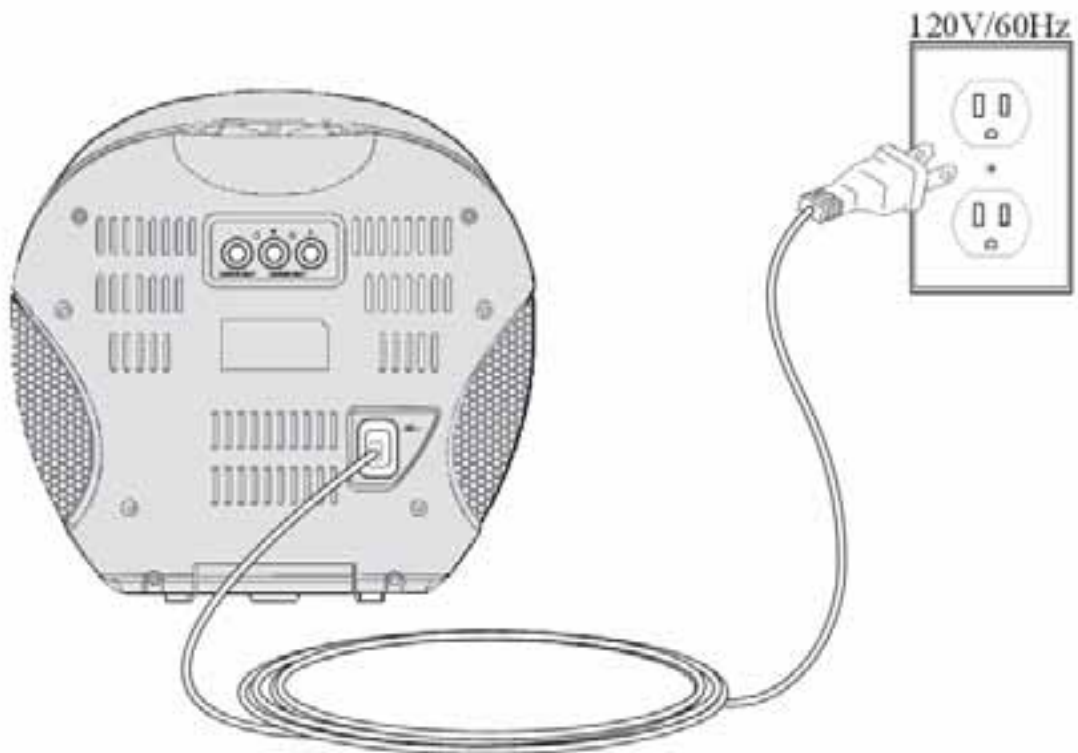

Information sur les piles

L'appareil peut être également alimenté par 8 piles de taille C (non fournies).

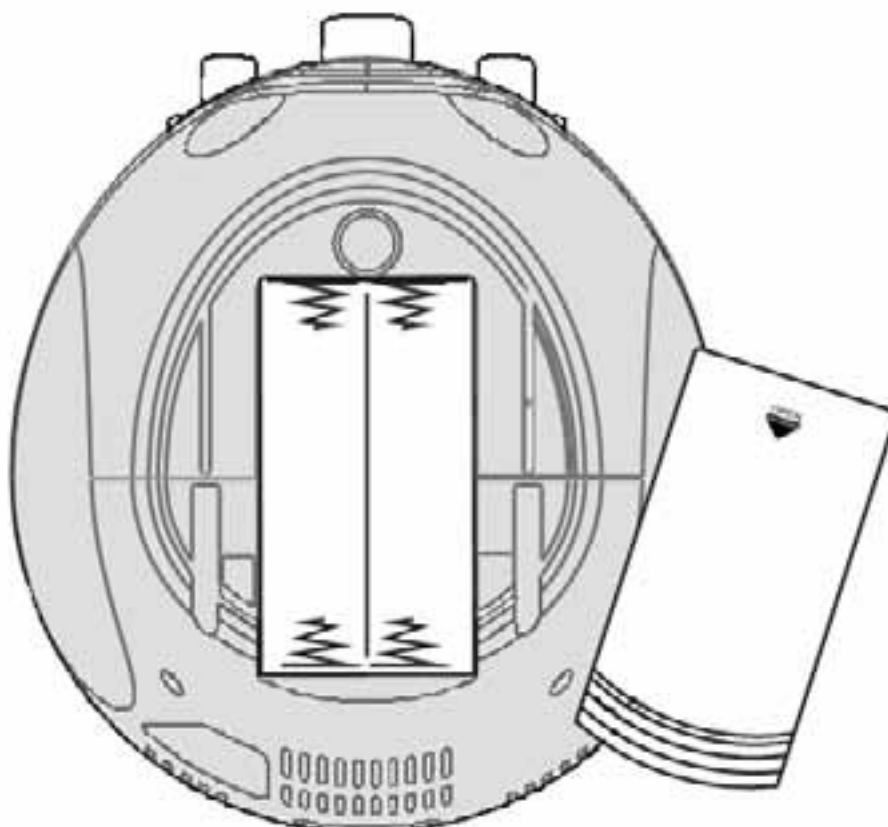

Lecture de CD+G / CD

1. Raccordez l'appareil à une prise standard 220V, mettez l'appareil en marche, et insérez un disque CD+G Karaké.
2. Pour lire un disque CD+G, raccordez le microphone omnidirectionnel fourni à une entrée microphone, et allumez votre Microphone.
3. Appuyez sur la touche Play/Pause pour lire le disque CD+G chargé.
4. Tournez la commande de réglage du volume pour régler le volume.
- 5 Appuyez sur les touches Skip & Search pour sélectionner une piste, ou appuyez et maintenez enfoncée les touches Skip & Search pour effectuer une avance rapide/rembobinage sur une piste.
La fonction avance rapide/rembobinage fonctionne seulement avec les CD.



6 En cours de lecture, appuyez sur la touche Stop pour arrêter la lecture du disque CD / CD+G.

7 Appuyez une fois sur la touche Repeat pour répéter une piste; une fois la répétition activée, l'indicateur de répétition s'affiche en rouge. Appuyez deux fois sur la touche Repeat pour répéter le CD entier; une fois la répétition du CD entier activée, l'indicateur de répétition s'allume en rouge.

7 Tournez la commande de réglage du volume du microphone pour régler le volume du microphone en cas de parasites, tournez la commande de contrôle du volume du microphone vers le bas et/ou écartez-vous des haut-parleurs de l'appareil.

8 Tournez la commande du contrôle automatique de la voix pour compenser les niveaux de variation du volume du microphone.

9 Tournez la commande de réglage de l'écho pour régler l'effet d'écho des haut-parleurs.



Programmation de CD+G / CD

1. Chargez un disque CD / CD+G dans le lecteur CD de l'appareil situé sur le côté supérieur de l'appareil.

2. Appuyez sur la touche Program pour commencer la programmation du disque CD / CD+G (l'indicateur programmation s'allume en rouge).

La lecture du disque CD / CD+G doit être arrêtée pour démarrer la programmation.

3. Sélectionnez une piste du disque CD / CD+G en utilisant les touches Skip & Search.

4. une fois la piste désirée sélectionnée, appuyez sur la touche Program.

5. Répétez les étapes 3. et 4. Jusqu'à ce que toutes les pistes soient programmées. Cet appareil permet une programmation jusqu'à 19 pistes.

6. Appuyez sur la touche Play/Pause pour commencer la lecture du programme.

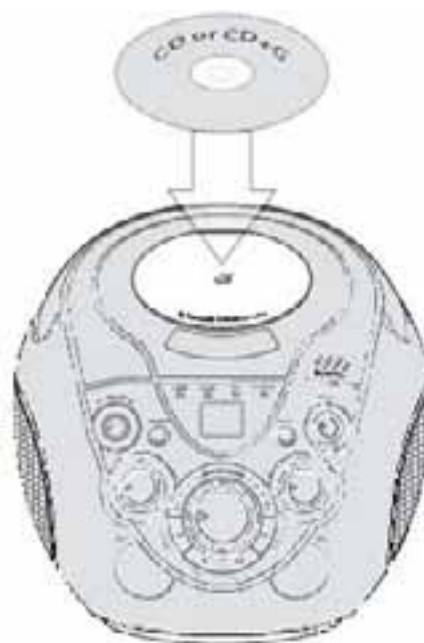

Sortie vidéo: Raccordement à un téléviseur

Lorsque vous raccordez deux appareils avec des câbles RCA, faites correspondre les couleurs des fiches avec celles des connecteurs. (Rouge à rouge, blanc à blanc, et jaune à jaune)

Lorsque vous souhaitez visionner les textes lyriques du disque Karaké CD+G sur votre téléviseur, vous devez raccorder la sortie vidéo.

1. Raccordez une extrémité des câbles RCA (fournis) aux sorties vidéo et audio du karaké.
2. Raccordez l'autre extrémité du câble RCA aux entrées vidéo et audio du téléviseur.
3. Sélectionnez l'entrée appropriée du téléviseur.
4. Suivez les consignes de la page 6 pour lire un disque CD+G.
5. Le texte lyrique d'un disque CD+G s'affiche sur le téléviseur.

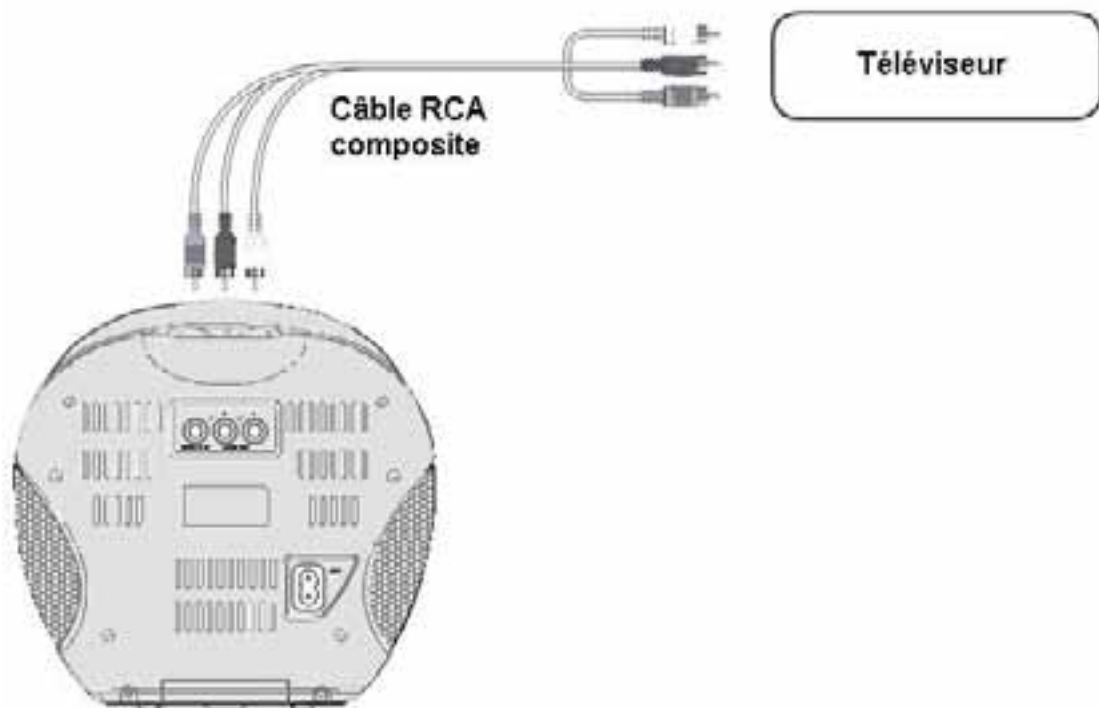

Emplacement et fonctionnement des touches

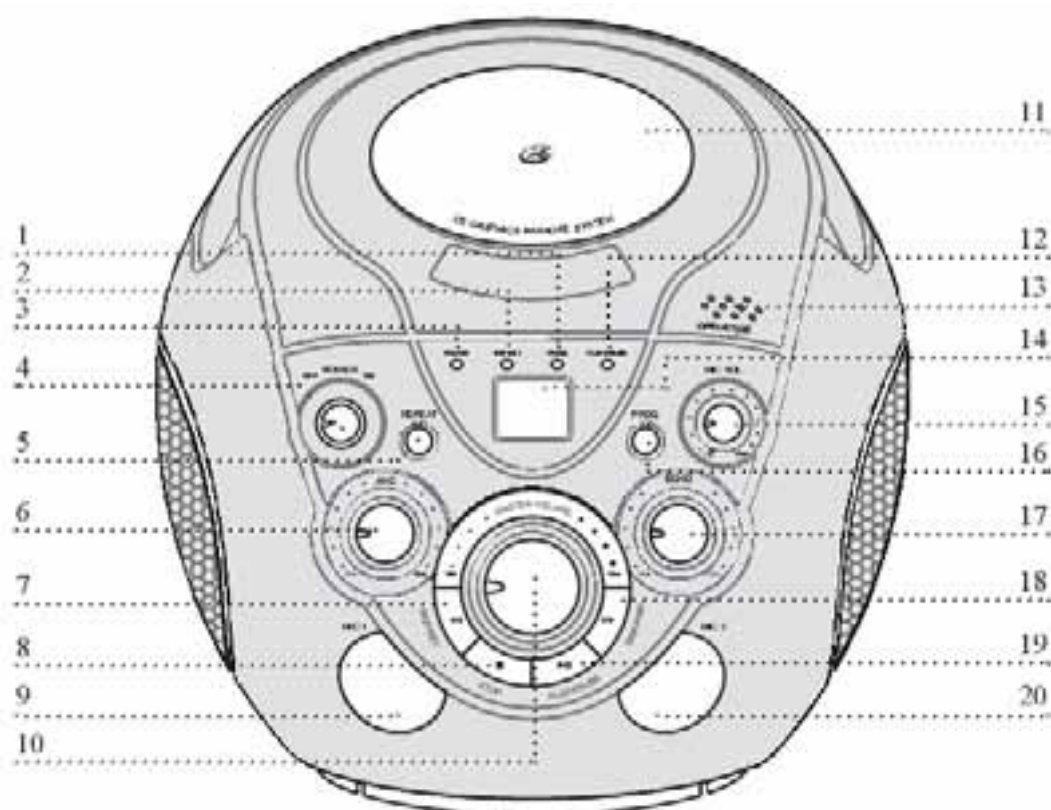

1 Indicateur de programmation

L'indicateur de programmation s'allume lorsque l'appareil est en mode Programme. Voir la section Mode opératoire pour apprendre à programmer un disque CD / CD+G.

2 Indicateur de répétition

L'indicateur de répétition clignote lorsque vous répétez une piste d'un disque CD / CD+G.

L'indicateur de répétition s'allume lorsque vous répétez un CD ou un album CD+G.

3 Indicateur d'alimentation

L'indicateur d'alimentation s'allume lorsque l'appareil est sous tension.

4 Touche Power

Tournez la commande Power pour mettre en marche/arrêter l'appareil.

5 Touche Repeat

Appuyez une fois sur la touche Repeat pour répéter une piste; une fois la répétition activée, l'indicateur de répétition s'affiche en rouge. Appuyez deux fois sur la touche Repeat pour répéter le CD entier; une fois la répétition du CD entier activée, l'indicateur de répétition s'allume en rouge.

Fonctionnement des touches

6 Commande de réglage du contrôle de la voix

La commande de réglage du contrôle automatique de la voix permet de régler le volume afin de compenser les variations de volume du microphone. Tournez cette commande pour régler le niveau de contrôle automatique de la voix.

7 Touche Skip ◀◀

Appuyez sur la touche Skip ◀◀ pour sélectionner une piste d'un disque CD / CD+G. Appuyez et maintenez enfoncée la touche Skip ◀◀ pour effectuer un rembobinage sur une piste.

8 Touche Stop

En cours de lecture, appuyez sur la touche Stop pour arrêter la lecture d'un CD / CD+G.

9 Entrée Microphone 1

Utilisez les entrées Microphone pour raccorder la fiche du câble de votre microphone (un microphone est fourni).

10 Commande de réglage du volume

Tournez la commande de réglage du volume pour régler le volume des haut-parleurs.

11 Couvercle du compartiment CD/lecteur CD

Le lecteur CD permet de lire les disques CD et CD+G

12 Indicateur Play & Pause

L'indicateur Play & Pause s'allume lors de la lecture d'un disque CD ou CD+G. L'indicateur Play & Pause clignote lorsque la lecture du disque CD / CD+G est mise en pause.

13 Touche Open/Close

Appuyez sur la touche Open/Close pour ouvrir/fermer le couvercle du compartiment CD.

14 Écran LCD

L'écran LCD affiche le numéro des pistes CD / CD+G, l'indicateur d'alimentation, l'indicateur de programme, l'indicateur Play/Pause, et l'indicateur de répétition.

15 Commande de réglage du volume du microphone

Tournez la commande de réglage du volume du microphone pour régler le volume des entrées microphone.

16 Touche Program

Appuyez sur la touche Program pour démarrer la programmation du disque CD/CD+G inséré. Jusqu'à 19 pistes peuvent être programmées en une fois. En mode Programme, l'indicateur programmation clignote. Voir la section Mode opératoire pour apprendre à programmer un disque CD / CD+G.

17 Commande de réglage de l'écho

Tournez la commande de réglage de l'écho pour ajouter un effet d'écho sur les entrées microphone.

18 Touche Skip ▶▶

Appuyez sur la touche Skip ▶▶ pour sélectionner une piste du disque CD / CD+G. Appuyez et maintenez enfoncée la touche Skip ▶▶ pour effectuer une avance rapide sur une piste du disque.

19 Touches Play & Pause

Appuyez sur les touches Play & Pause pour lire/mettre en pause la lecture d'un disque

CD ou CD+G.

20 Entrée Microphone 2

Utilisez les entrées Microphone pour raccorder la fiche du câble de votre microphone (un microphone est fourni).

Emplacement et fonctionnement des touches

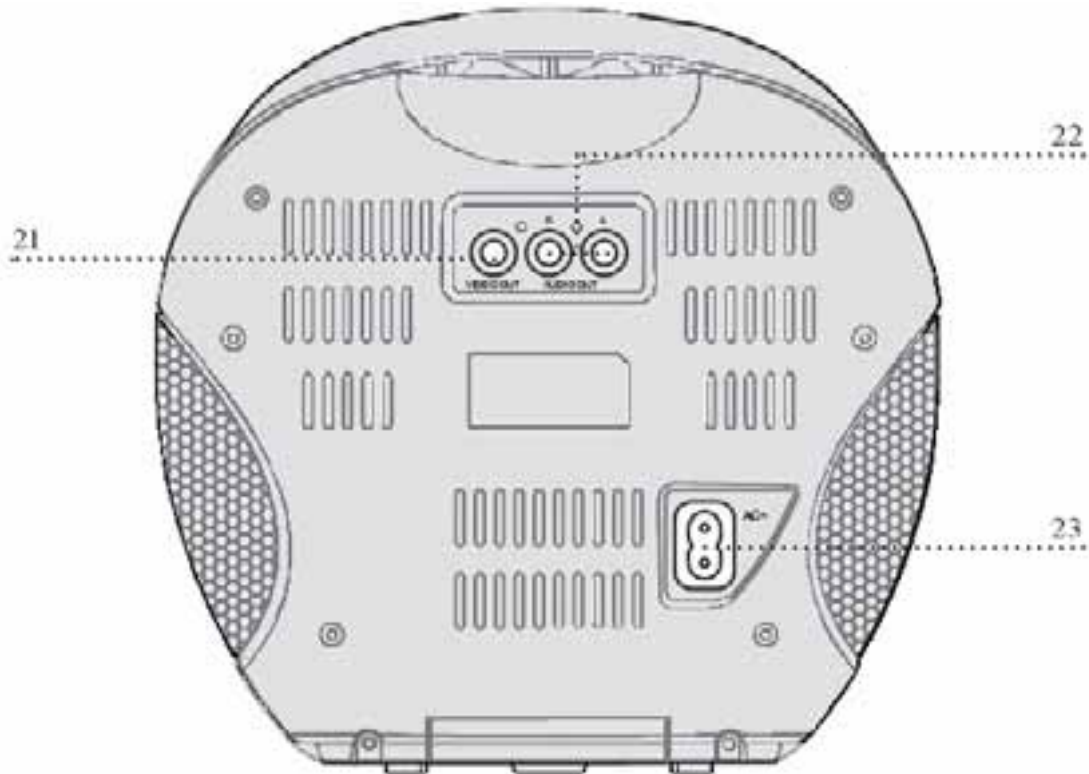

21 Sortie vidéo (Composite)

Utilisez la sortie vidéo composite pour afficher vos textes lyriques CD+G sur un téléviseur.

22 Sortie audio

Raccordez la sortie audio à un appareil audio externe pour diffuser le son du karaoké sur le périphérique raccordé.

23 Entrée C.A.

Raccordez l'entrée C.A. à une prise de courant C.A. standard.