

JM258



JM258 MANUEL D'UTILISATION

JM258

Avertissements & précautions générales

POUR ÉVITER LES RISQUES D'INCENDIE OU D'ÉLECTROCUTION, NE PAS LAISSER CET APPAREIL SOUS LA PLUIE OU A L'HUMIDITÉ.



Le symbole de l'éclair fléché dans un triangle a pour but d'informer l'utilisateur de la présence d'une "dangereuse tension" non isolée à l'intérieur de l'unité, d'une magnitude suffisante pour constituer un risque d'électrocution..



Le point d'exclamation dans le triangle a pour but d'alerter l'utilisateur de la présence d'importantes instructions d'utilisation et d'entretien (réparation) dans la documentation accompagnant l'appareil.



Ce produit utilise un émetteur laser de classe 1 pour lire les disques compact. Ce lecteur de disque compact laser est équipé de commutateurs de sécurité permettant d'éviter toute exposition au laser lorsque le tiroir CD est ouvert ou lorsque les verrous de sécurité sont mal enclenchés. Des radiations laser invisibles sont présentes lorsque le couvercle est ouvert et que le système de fermeture est entravé. Il est très important d'éviter toute exposition directe au rayon laser. Veuillez ne pas essayer de défaire les commutateurs de sécurité.

ATTENTION: AFIN D'ÉVITER DES RISQUES D'ÉLECTROCUTION, INSÉREZ TOTALEMENT LA LARGE BROCHE DANS LA PLUS GROSSE FENTE.

Afin de réduire les risques d'électrocution, ne pas retirer le couvercle (ou le dos). Il n'y a pas de pièces réparables par l'utilisateur dans l'unité. Référez-vous à du personnel qualifié pour toute réparation.

AVERTISSEMENT: Les changements ou modifications de cette unité non expressément approuvés par le constructeur peuvent annuler le droit de l'utilisateur d'utiliser cet équipement.

AVERTISSEMENT: Il y a risque d'explosion lorsque les piles sont mal installées. Remplacez les piles par des piles de même type uniquement.

AVERTISSEMENT: Les piles de la télécommande contiennent du mercure. Ne pas jeter les piles dans la corbeille, jetez-les avec les déchets dangereux.

AVERTISSEMENT: L'utilisation de cet appareil près de sources de lumière fluorescentes peut causer des interférences lorsque vous utilisez la télécommande. Lorsque vous rencontrez des problèmes en utilisant l'appareil, installez celui-ci loin des sources de lumière fluorescentes.

REMARQUE: Cet équipement a été testé et déclaré conforme aux limites des appareils numériques de Classe B; en accord avec les règles de la FCC, chapitre 15. Ces limites ont pour objectif de fournir une protection raisonnable contre les interférences nuisibles dans une installation résidentielle.

JM258

Cet équipement génère, utilise et rayonne de l'énergie de fréquence radio et peut nuire aux communications radio s'il n'est pas installé et utilisé en accord avec le mode d'emploi. Cependant, il n'est pas garanti que des interférences surviendront dans une installation particulière. Si l'équipement cause des interférences nuisibles à la réception radio ou télévision, qui peuvent être localisées en allumant ou en éteignant l'équipement, l'utilisateur est encouragé à corriger les interférences en employant une ou plusieurs des mesures suivantes:

- * Réorienter ou déplacer l'antenne de réception.
- * Séparer davantage l'équipement et le récepteur.
- * Connecter l'équipement à une prise de courant située sur un circuit différent de celui du récepteur.
- * Demandez assistance à un revendeur ou un technicien expérimenté dans le domaine radio/TV.

Consignes de sécurité importantes

1. Lisez ces instructions. Vous devez prendre connaissance de toutes les consignes de sécurité et d'utilisation avant d'utiliser ce produit.
2. Conservez ces instructions. Les consignes de sécurité et d'utilisation doivent être conservées pour référence ultérieure.
3. Observez tous les avertissements. Respectez tous les avertissements apposés sur le produit et sur le manuel d'utilisation.
4. Suivez ces instructions. Respectez toutes les consignes de fonctionnement et d'utilisation.
5. Eau et humidité: N'utilisez pas cet appareil près de points d'eau, par exemple, à proximité d'une baignoire, d'un évier de cuisine, d'une cuve de buanderie, dans un sous-sol humide, près d'une piscine ou autre environnement de ce type. L'appareil ne doit pas être exposé à des gouttes d'eau ou des éclaboussures, et aucun objet rempli de liquide, tel qu'un vase, ne doit être placé sur l'appareil.
6. Essuyez l'appareil uniquement avec un tissu sec. Débranchez ce produit de la prise de courant avant de nettoyer. Ne pas utiliser de nettoyeurs liquides ou d'aérosols.
7. Ne bloquez pas les orifices de ventilation. Installez selon les instructions du fabricant. Les fentes et ouvertures de l'appareil ont pour but de le ventiler et d'assurer une utilisation fiable du produit, ainsi que de le protéger de la surchauffe. Ces ouvertures ne doivent donc pas être obstruées. Les ouvertures ne doivent pas être bloquées en plaçant le produit sur un lit, canapé, tapis ou autres surfaces similaires.
8. Chaleur – Le produit doit être placé loin des sources de chaleur telles que des radiateurs, fours, ou autres produits (amplificateurs inclus) produisant de la chaleur.
9. Mise à la terre ou polarisation: ne défaites pas la troisième broche de la fiche polarisée. Une prise polarisée possède deux broches, une étant plus large que les deux autres. Cette troisième broche permet la mise à la terre. Cette troisième broche permet votre sécurité. Si la fiche fournie ne s'adapte pas à votre prise de courant, consultez un électricien pour le remplacement de la prise de courant obsolète.
10. Protection du cordon d'alimentation: Les cordons électriques doivent être disposés de manière à ce que l'on ne marche pas dessus, notamment au niveau des fiches, prises de courant, et aux points de sortie de l'appareil.

JM258

11. Accessoires: Ne pas utiliser d'accessoires non recommandés par le fabricant du produit. Ne placez pas l'appareil sur un pied, un trépied, un support ou une table instable. L'appareil pourrait tomber et blesser sérieusement quelqu'un et/ou s'endommager. N'utilisez qu'un pied, trépied ou support recommandé par le fabricant ou vendu avec l'appareil. Les fixations de l'appareil devraient être réalisées en conformité les instructions du fabricant et ne devraient être réalisées qu'avec des accessoires de montage recommandés par le fabricant.

12. Le déplacement de l'appareil et de son support devrait être fait avec précaution. N'utilisez qu'un pied, trépied ou support recommandé par le fabricant ou vendu avec l'appareil. Les arrêts brutaux, la force excessive ou les surfaces inégales peuvent provoquer la chute de l'appareil et de son support.



13. Orages: Pour une protection additionnelle pendant un orage ou lorsque l'appareil est sans surveillance ou non utilisé pendant une longue période, débranchez-le de la prise de courant et déconnectez l'antenne ou le câble. Cela permettra de prévenir tout dommage lié aux orages et aux surtensions.

14. Réparation : Ne pas essayer de réparer ce produit soi-même, d'ouvrir ou retirer les couvercles, car vous pourriez vous exposer à de dangereuses tensions et autres risques. Confiez l'entretien de votre appareil à du personnel qualifié.

15. Sources d'alimentation: Raccordez l'appareil uniquement à un type d'alimentation électrique comme indiqué dans le manuel d'utilisation et sur la plaque signalétique de l'appareil. Si vous n'êtes pas sûr du type de tension de votre installation secteur, consultez votre revendeur ou compagnie électrique locale. Pour les produits qui doivent être utilisés avec une batterie ou autre source d'alimentation, référez-vous aux instructions d'utilisation.

16. Surcharge: Ne pas surcharger les prises murales, les rallonges ou les réceptacles, ceci pouvant se résulter par un incendie ou une électrocution.

17. Insertion d'objets et de liquides: N'introduisez aucun objet étranger à travers les orifices de ventilation de cet appareil. Ceux-ci pourraient en effet entrer en contact avec de dangereux points de tension et créer un court-circuit et se résulter par une électrocution ou un incendie.

18. Réparation et vérification: Lorsque le remplacement de certaines pièces est nécessaire, assurez-vous que le technicien de maintenance a utilisé des pièces de rechange spécifiées par le constructeur ou des pièces qui ont les mêmes caractéristiques que les pièces originales. Demandez au technicien d'effectuer des tests de sécurité afin d'assurer une utilisation sûre et de prévenir tout risque lié aux incendies, électrocutions et autres dangers.

19. Mise à la terre de l'antenne extérieure: Lorsqu'un système d'antenne ou câble extérieur est relié à ce produit, soyez sûr que le système d'antenne ou de câble est relié à la terre pour assurer une certaine protection contre des montées subites de tension et des accumulations de charge statique.

L'article 810 du Code National Électrique, ANSI/NFPA 70, fournit des informations sur la mise

JM258

en terre correcte ainsi que sa structure, la mise à la terre des câbles vers l'unité de décharge de l'antenne, les connexions aux électrodes de mise à la terre et les conditions pour mettre les électrodes en terre.

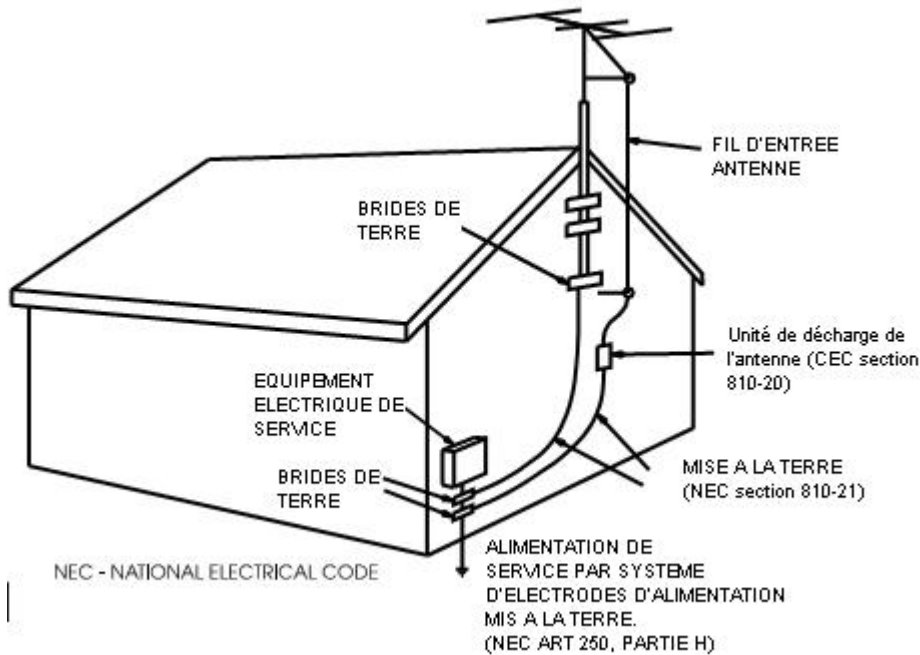

20. Montage au mur ou au plafond: L'appareil doit être fixé au mur ou au plafond selon les recommandations du constructeur.

21. Lorsque la prise AC ou le coupleur de l'appareil est utilisé comme dispositif de déconnexion, le dispositif de déconnexion doit rester accessible.

22. Fiche de protection: Le produit est équipé d'une prise possédant une protection contre la surcharge. Ceci est une fonction de sécurité. Référez-vous au mode d'emploi pour le remplacement de la prise ou pour sa réinitialisation. Assurez-vous que le technicien ait utilisé une prise de remplacement spécifiée par le fabricant et qui possède la même protection de surcharge que la prise originale.

23. Lignes électriques: Une antenne extérieure ne devrait pas être installée près des fils électriques aériens ou autres circuits de lumière électrique ou de puissance, dans lesquels elle pourrait tomber. Employez une précaution extrême lorsque vous installez une antenne extérieure, car tout contact avec câbles et circuits pourrait être fatal.

Contenu de l'emballage

JM258

Avertissements et précautions générales

Consignes de sécurité importantes

Contenu de l'emballage & Fonctionnalités

Démarrage rapide: Karaoke

Démarrage rapide: raccordement à un téléviseur

Mode opératoire

Emplacement des commandes & Présentation des commandes

Informations sur le service client

Contenu de l'emballage

JM258

JM258 - Karaoke



Microphone omnidirectionnel



Câble RCA audio/vidéo



Manuel d'utilisation & garantie

Fonctionnalités

- * Système CD+G intégré
- * Lecteur de CD+G, CD, CD-R situé au-dessus de l'appareil
- * 19 pistes programmables
- * Modes de répétition Répéter 1 et Répéter tout
- * Le moniteur 5 pouces noir et blanc intégré affiche les textes CD+G
- * Écran 2 lignes LCD
- * Microphone omnidirectionnel (fourni)
- * 2 entrées microphone (second microphone non fourni)
- * Contrôle du volume des microphones 1 & 2
- * Contrôle de la balance
- * Contrôle de l'écho
- * Système A.V.C. (Contrôle automatique de la voix)
- * Entrées et sorties audio/vidéo
- * Câble A/V (fourni)
- * Sortie écouteurs
- * Alimentation CA, cordon CA fourni

Démarrage rapide : Karaoke

JM258

1. Raccordez l'appareil à une prise secteur 120V et mettez-le en marche, puis chargez un disque karaoké standard, connu sous l'appellation CD+G.
2. Positionnez le sélecteur Fonction sur CD+G pour indiquer le type de disque à lire.
3. Connectez le microphone omnidirectionnel fourni à l'entrée Microphone 1, puis mettez en marche le microphone.
4. Appuyez sur la touche Play pour démarrer la lecture du CD+G inséré. Le texte lyrique apparaît sur le moniteur intégré, tandis que le son est diffusé via les haut-parleurs de l'appareil.
5. Tournez la commande de réglage du volume pour régler le volume. Tournez la commande de réglage du volume Microphone 1 pour régler le volume du microphone 1. Tournez la commande de réglage de la balance pour régler la balance entre le volume de la musique du CD+G et celui du microphone.
* Lorsque le microphone émet des parasites, baissez le volume du microphone et/ou utilisez le microphone un peu plus loin des haut-parleurs.
6. Tournez la commande de réglage du contrôle de la voix pour compenser les niveaux de variation du volume du microphone. Tournez la commande de réglage de l'écho pour régler l'effet d'écho.
7. Chantez et régalez-vous!

Arrière du karaoké

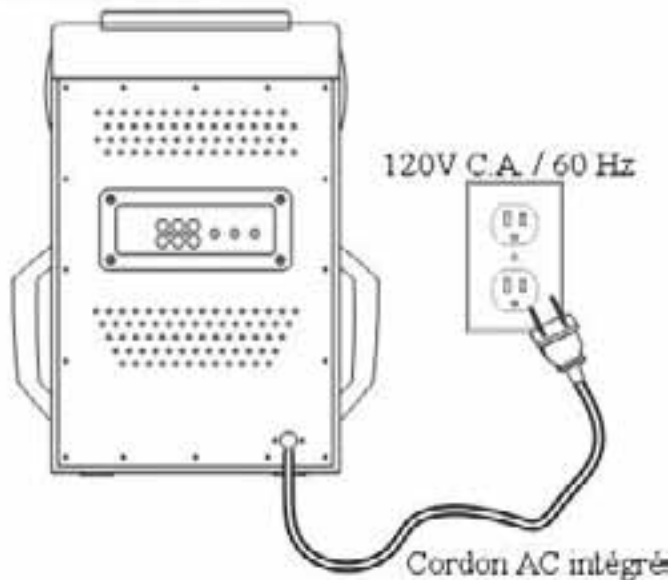

JM258



AND LET ME
LOVE YOU BABY
LET ME LOVE YOU
YOU'RE JUST TOO
GOOD TO BE TRUE
CAN'T TAKE MY
EYES OFF OF YOU

JM258

Démarrage rapide: Raccordement au téléviseur

Les textes lyriques du CD+G peuvent être visionnés sur un téléviseur.

Lorsque vous raccordez deux produits avec un câble RCA, reliez les fiches aux connecteurs en respectant le code des couleurs. (Rouge à rouge, blanc à blanc, jaune à jaune)

- 1 Raccordez une extrémité du câble RCA (fourni) à la sortie vidéo du karaoké.
2. Raccordez l'autre extrémité du câble RCA à l'entrée vidéo du téléviseur.
3. Réglez le téléviseur sur l'entrée vidéo appropriée.
4. Mettez en marche le Karaoké.
5. Insérez un disque CD+G.
6. Positionnez le sélecteur Fonction sur CD+G pour sélectionner le type de disque à lire.
7. Appuyez sur la touche Play.
8. La vidéo émise par le lecteur karaoké sera désormais diffusée sur le téléviseur.

JM258

Arrière de l'appareil



Câble RCA

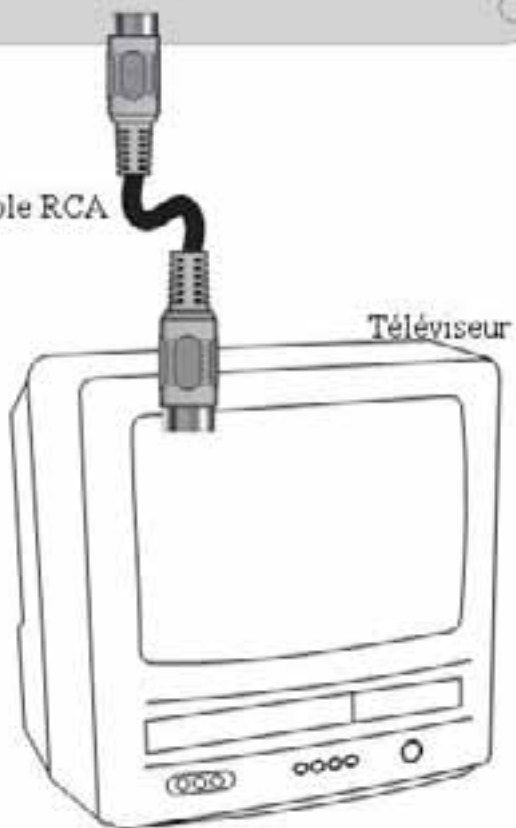

JM258

Mode opératoire

Lecture de disques CD et CD+G

1. Placez un Disque CD/CD+G dans le lecteur CD de l'appareil, situé sur la partie supérieure de l'appareil.
2. Positionnez le sélecteur Fonction sur CD ou CD+G pour indiquer le type de disque à lire.
3. Appuyez sur la touche Play pour lancer la lecture du disque inséré. Le texte lyrique CD+G apparaît sur l'écran 5 pouces noir et blanc, tandis que le son est diffusé via les haut-parleurs de l'appareil. Appuyez sur la touche Pause pour mettre la lecture du disque en pause. Appuyez sur la touche Stop pour arrêter la lecture du disque.
4. Appuyez sur les touches Skip & Search pour sélectionner d'autres pistes du CD ou CD+G. Appuyez et maintenez enfoncées les touches Skip & Search pour effectuer une avance rapide/rembobinage sur une piste du CD. Le numéro de piste CD/CD+G apparaît sur la ligne 2 affichée en rouge.
5. Tournez la commande de réglage du volume pour régler le volume des haut-parleurs. Tournez la commande de réglage du volume Microphone 1 pour régler le volume du microphone 1. Tournez la commande de réglage de la balance pour régler la balance entre le volume de la musique du CD+G et celui du microphone.
6. Appuyez une fois sur la touche Repeat pour répéter une chanson (l'indicateur Repeat rouge clignote). Appuyez deux fois sur la touche Repeat pour répéter l'album entier (l'indicateur Repeat rouge s'allume, sans clignoter).
7. Tournez la commande de réglage du contrôle de la voix pour régler automatiquement le volume et compenser les variations de volume du microphone.
8. Connectez vos écouteurs (non fournis) à la sortie écouteurs pour désactiver les haut-parleurs stéréo et écouter le CD/CD+G en privé.

JM258

Programmer un disque CD/CD+G

1. Placez un disque CD/CD+G dans le lecteur CD de l'appareil, situé sur la partie supérieure de l'appareil.
2. Positionnez le sélecteur Fonction sur CD ou CD+G pour indiquer le type de disque à lire.
3. Appuyez sur la touche Program pour démarrer la programmation du disque CD/CD+G (l'indicateur Program rouge clignote).
4. Sélectionnez une piste CD/CD+G en utilisant les touches Skip & Search.
5. Une fois que vous avez sélectionné les pistes désirées, appuyez sur la touche Program.
6. Répétez les étapes 4. et 5. jusqu'à ce que toutes les pistes désirées soient programmées. Cet appareil permet une programmation jusqu'à 19 pistes.
7. Appuyez sur la touche Play pour démarrer la lecture du programme.

Réglage de l'écran 5 pouces noir et blanc

1. Tournez la commande de réglage de la luminosité pour régler la luminosité de l'écran 5 pouces. Augmenter la luminosité rend l'écran plus clair.
2. Tournez la commande de réglage du contraste pour régler le contraste de l'écran 5 pouces. Augmenter le contraste permet d'accentuer l'écart blanc/noir.
3. Tournez la commande de réglage de la position verticale pour régler la position verticale de l'écran 5 pouces. Réglez la position verticale de l'écran afin de faire disparaître les lignes verticales indésirables qui s'affichent sur l'écran.

JM258

Sortie audio: vers un téléviseur, ou un système stéréo

Lorsque vous raccordez deux produits avec un câble RCA, reliez les fiches aux connecteurs en respectant le code des couleurs. (Rouge à rouge, blanc à blanc, jaune à jaune)

1. Raccordez une extrémité du câble RCA fourni aux sorties audio (gauche) et (droite) du karaoké.
2. Raccordez l'autre extrémité du câble RCA fourni aux entrées audio (gauche) et (droite) du téléviseur/système stéréo. Sur votre téléviseur/système stéréo, sélectionnez l'entrée appropriée.
3. Le son du karaoké sera désormais diffusé sur les haut-parleurs du karaoké et du téléviseur/système stéréo.

Entrée audio: à partir d'un téléviseur, lecteur MP3, ou lecteur DVD

Lorsque vous raccordez deux produits avec un câble RCA, reliez les fiches aux connecteurs en respectant le code des couleurs. (Rouge à rouge, blanc à blanc, jaune à jaune)

La plupart des lecteurs Mp3 nécessitent un adaptateur RCA - 3.5mm (non fourni).

1. Raccordez une extrémité du câble RCA fourni aux entrées auxiliaires du karaoké.
2. Raccordez l'autre extrémité du câble RCA aux sorties audio (gauche) et (droite) du téléviseur/lecteur MP3/lecteur DVD.
3. Positionnez le sélecteur Function sur AUX. Le son émis par le téléviseur/Lecteur MP3/lecteur DVD sera diffusé sur les haut-parleurs de l'appareil.

JM258

Sortie vidéo: vers un téléviseur ou un moniteur

Lorsque vous raccordez deux produits avec un câble RCA, reliez les fiches aux connecteurs en respectant le code des couleurs. (Rouge à rouge, blanc à blanc, jaune à jaune)

1. Raccordez une extrémité du câble RCA fourni à la sortie vidéo du karaoké.
2. Raccordez l'autre extrémité du câble RCA à l'entrée vidéo du téléviseur.
3. Sur le téléviseur, sélectionnez l'entrée vidéo appropriée.
4. Le contenu du CD+G lu sur le karaoké sera diffusé sur le téléviseur.

Entrée vidéo: à partir d'un téléviseur ou d'un lecteur DVD

Lorsque vous raccordez deux produits avec un câble RCA, reliez les fiches aux connecteurs en respectant le code des couleurs. (Rouge à rouge, blanc à blanc, jaune à jaune)

1. Raccordez une extrémité du câble RCA fourni à la sortie vidéo du téléviseur.
2. Raccordez l'autre extrémité du câble RCA à la sortie vidéo du téléviseur/lecteur DVD.
3. Positionnez le sélecteur Function sur AUX. La vidéo lue sur le téléviseur/lecteur DVD sera diffusée sur l'écran de l'appareil.

JM258

Commandes : Vue avant

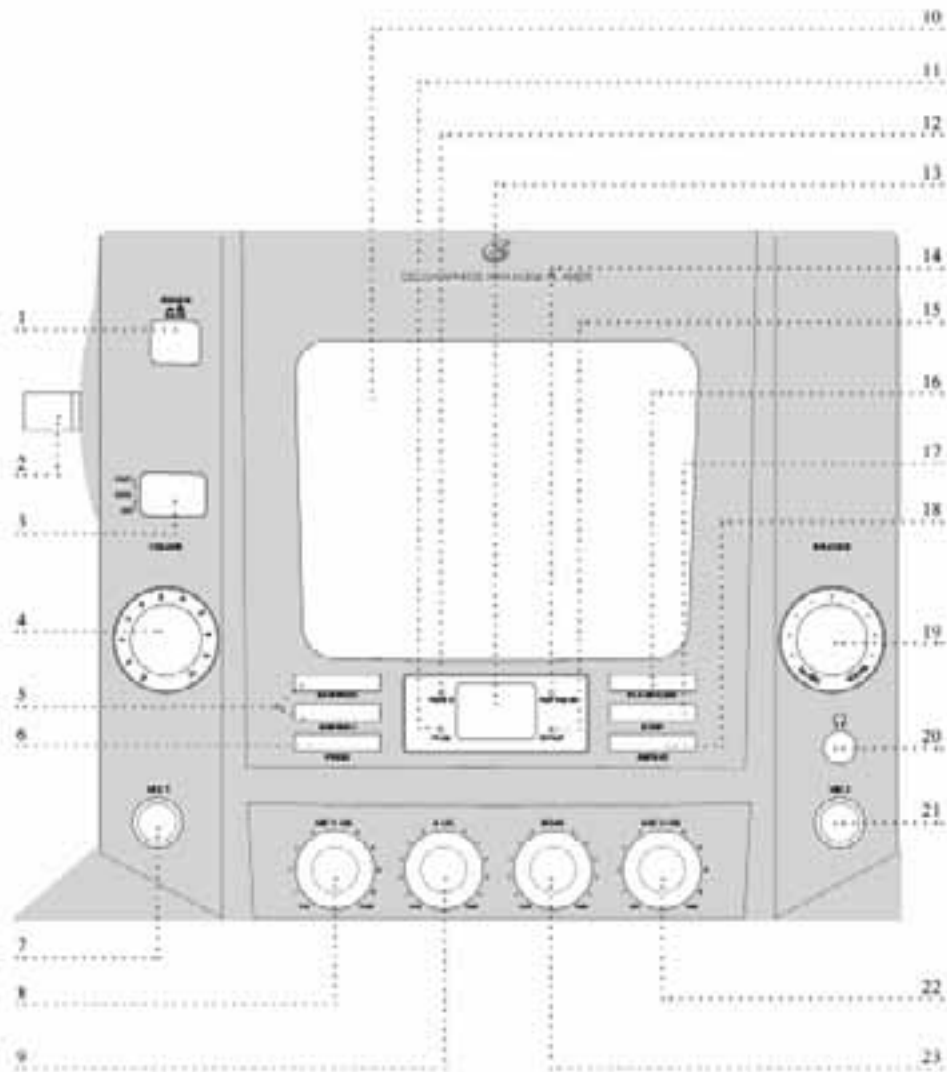

JM258

Commandes: présentation des commandes du panneau avant.

1 Commutateur d'alimentation

Appuyez sur le commutateur d'alimentation pour mettre en marche/arrêter l'appareil.

2 Support microphone

Utilisez le support microphone pour poser le microphone.

3 Sélecteur Fonction

Utilisez le sélecteur Fonction pour sélectionner les modes Entrée AUX, CD+G, ou CD.

4 Commande de réglage du volume

Tournez la commande de réglage du volume pour régler le volume du son diffusé sur les haut-parleurs de l'appareil.

5 Touches Skip & Search

Appuyez sur les touches Skip pour sélectionner une piste du CD ou CD+G. Appuyez et maintenez enfoncées les touches de recherche pour effectuer une avance rapide ou rembobinage sur une piste du CD.

6 Touche Program

Appuyez sur cette touche pour démarrer la programmation d'un CD ou CD+G. Jusqu'à 19 pistes peuvent être programmées. En mode Program, l'indicateur Program s'allume. Voir la section Mode opératoire pour plus d'informations sur la programmation d'un CD/CD+G.

7 Entrée Microphone 1

Utilisez l'entrée Microphone 1 pour raccorder votre microphone.

8 Commande de réglage du volume du Microphone 1

Tournez la commande de réglage du volume du Microphone 1 pour régler le volume de l'entrée Microphone 1.

9 Commande de réglage du contrôle automatique de la voix

La commande de réglage du contrôle automatique de la voix permet de régler le volume du karaoké pour compenser les niveaux de variations du volume du microphone.

Tournez cette commande pour régler le degré de compensation de la voix dans les variations de volume de la commande de réglage du contrôle automatique de la voix.

10 Moniteur

Le moniteur 5 pouces noir et blanc affiche le texte lyrique des disques CD+G. L'écran peut afficher les vidéos envoyées à partir d'un téléviseur externe lorsqu'un téléviseur externe est raccordé.

11 Indicateur Program

L'indicateur Program s'allume lorsque l'appareil est en mode Program. Voir la section Mode opératoire pour plus d'informations sur la programmation de CD et CD+G.

12 Indicateur d'alimentation

L'indicateur d'alimentation s'allume lorsque l'appareil fonctionne.

13 Écran LCD

L'écran LCD affiche le numéro de la piste du CD/CD+G, l'indicateur d'alimentation, l'indicateur Program, l'indicateur Play/Pause et l'indicateur Repeat.

14 Indicateur Play & Pause

L'indicateur Play & Pause s'allume lors de la lecture d'un CD/CD+G. L'indicateur Play & Pause clignote lorsque la lecture du CD/CD+G est en pause.

15 Indicateur Repeat

L'indicateur Repeat clignote lorsqu'une piste d'un CD/CD+G est lue en boucle. L'indicateur Repeat

JM258

s'allume lorsque la répétition d'un album CD/CD+G entier est activée.

16 Touches Play & Pause

Appuyez sur les touches Play & Pause pour lire et mettre en pause la lecture d'un CD/CD+G.

17 Touche Stop

Durant la lecture d'un CD/CD+G, appuyez sur la touche Stop pour arrêter la lecture.

18 Touche Repeat

Appuyez une fois sur la touche Repeat pour répéter une chanson; lorsque celle-ci est activée, l'indicateur Repeat rouge clignote. Appuyez deux fois sur la touche Repeat pour répéter toutes les pistes d'un CD; lorsque celle-ci est activée, l'indicateur Repeat rouge s'allume sans clignoter.

19 Commande de réglage de la balance

Tournez la commande de réglage de la balance pour régler la balance entre le volume de la voix et de la musique.

20 Sortie écouteurs

Utilisez la sortie écouteurs pour raccorder un casque d'écoute et écouter vos disques en privé.

21 Entrée Microphone 2

Utilisez l'entrée Microphone 2 pour raccorder votre second microphone. (Second microphone non fourni)

22 Commande de réglage du volume du Microphone 2

Tournez la commande de réglage du volume du Microphone 2 pour régler le volume du Microphone 2 diffusé sur les haut-parleurs de l'appareil.

23 Commande de réglage de l'écho

Tournez la commande de réglage de l'écho pour ajouter un effet d'écho sur les entrées microphone.

JM258

Commandes: Haut, arrière & accessoires

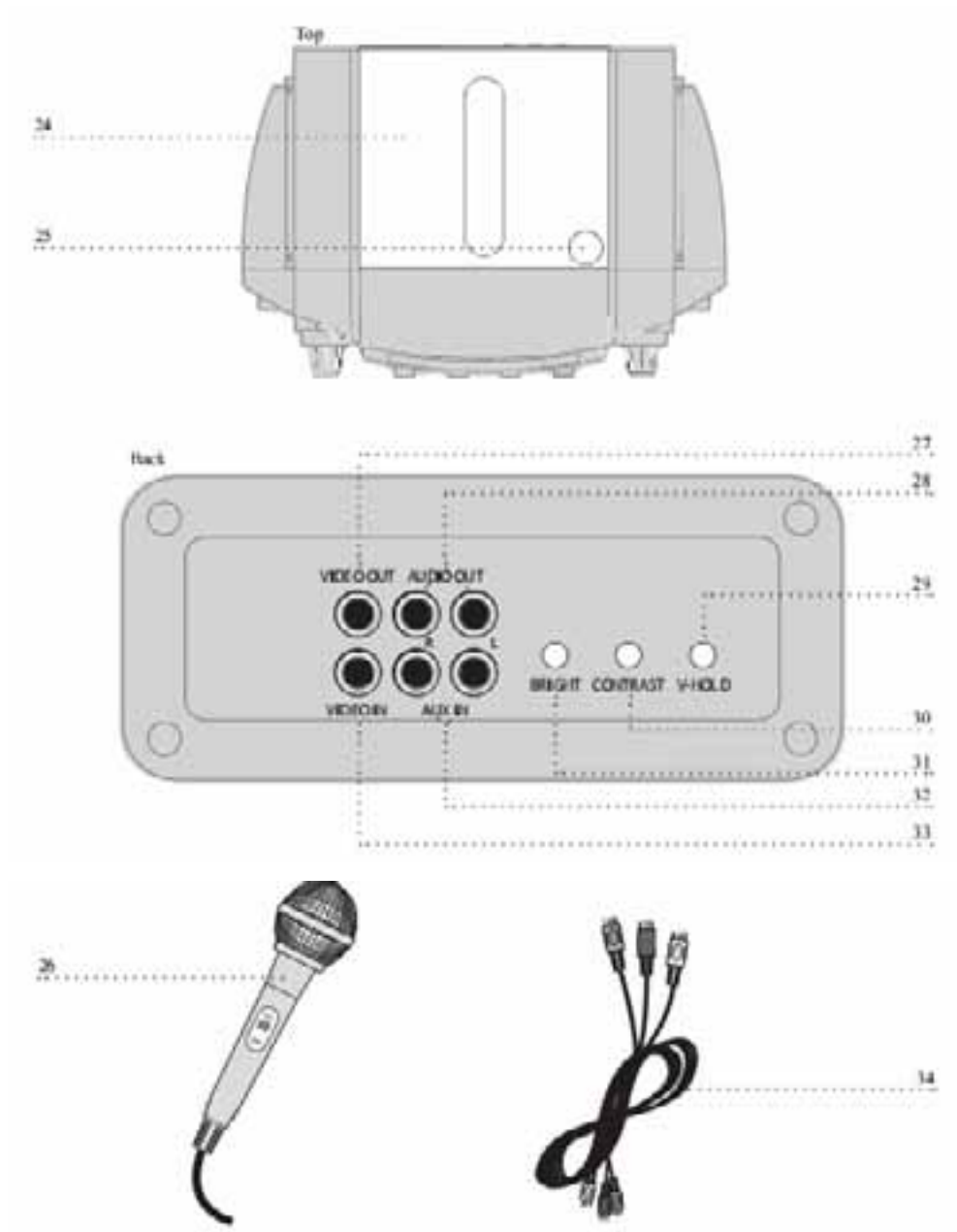

JM258

Présentation des commandes du panneau supérieur/arrière & des accessoires.

24 Couvercle du compartiment CD

Le couvercle du compartiment CD vous permet d'ouvrir le lecteur CD.

25 Touche Open & Close

Appuyez sur la touche Open & Close pour ouvrir/fermer le couvercle du compartiment CD.

26 Microphone omnidirectionnel

Le microphone omnidirectionnel permet de recevoir des sons de n'importe quelle direction, ce qui simplifie le chant à plusieurs sur un microphone. Utilisez le sélecteur ON/OFF du microphone pour mettre en marche/arrêter le microphone.

27 Sortie vidéo composite

Utilisez la sortie vidéo composite pour lire les textes CD+G lyriques du karaoké sur un téléviseur. Voir "Sortie vidéo : vers un téléviseur ou moniteur" dans la section Mode opératoire.

28 Sortie audio

Raccordez la sortie audio à une source audio externe pour envoyer un signal audio vers un périphérique externe. Voir "Sortie audio: vers un téléviseur, ou système stéréo" dans la section Mode opératoire.

29 Commande de réglage de la position verticale

Tournez la commande de réglage de la position verticale pour régler la position verticale du moniteur 5 pouces noir et blanc.

30 Commande de réglage du contraste

Tournez la commande de réglage du contraste pour régler le contraste du moniteur 5 pouces noir et blanc.

31 Commande de réglage de la luminosité

Tournez la commande de réglage de la luminosité pour régler la luminosité du moniteur 5 pouces noir et blanc.

32 Entrée audio

Connectez l'entrée audio à une source audio externe pour lire un signal audio externe sur les haut-parleurs de l'appareil. Voir "Entrée audio: à partir d'un téléviseur, lecteur Mp3, ou lecteur DVD " dans la section Mode opératoire.

33 Entrée vidéo composite

Utilisez l'entrée vidéo composite pour recevoir un signal vidéo à partir d'un périphérique vidéo source. Voir "Entrée vidéo: à partir d'un téléviseur ou lecteur DVD" dans la section Mode opératoire.

34 Câble RCA audio/vidéo

The Câble RCA audio/vidéo vous permet de raccorder l'appareil à d'autres appareils audio/vidéo externes.