



KC218S

MANUAL DE INSTRUCCIONES

Contenidos

Avisos y precauciones	2
Instrucciones importantes de seguridad.....	3
En la caja y características	4
Montar la unidad y encender la unidad.....	5
Ajustar el reloj y el temporizador de cocina	6
Sintonizar la radio & Battery Backup	7
Reproducir CD.....	8
Programar un CD	9
Entradas auxiliares	10
Ubicación de controles y definiciones	11-15
Información de servicio.....	16

Advertencias y precauciones

PARA PREVENIR QUE ESTA UNIDAD SE INCENDIE O EVITAR UNA DESCARGA ELÉCTRICA, NO LA EXPONGA A LA LLUVIA O LA HUMEDAD.



Este símbolo, situado en la parte posterior o inferior de la unidad, pretende alertar al usuario de la presencia de “voltaje peligroso” no aislado en el interior del producto, de la suficiente magnitud como para constituir un riesgo de descarga eléctrica para las personas.



Este símbolo, situado en la parte posterior o inferior de la unidad, pretende alertar al usuario de la presencia de importantes instrucciones operacionales y de mantenimiento (revisión) en los impresos que acompañan a este aparato.



Este producto utiliza un láser de Clase 1 para leer Discos Compactos. Este Reproductor de Discos Compactos láser está equipado con dispositivos de seguridad que evitan la exposición cuando la compuerta para CD está abierta y el mecanismo de bloqueo de seguridad ha sido desactivado. Existe la presencia de radiaciones láser invisibles cuando la cubierta del reproductor de CD está abierta y el sistema de bloqueo ha fallado o bien ha sido desactivado. Es muy importante que evite la exposición directa al rayo láser en todo momento. Por favor, no intente anular o eludir los dispositivos de seguridad.

PRECAUCIÓN: PARA PREVENIR DESCARGAS ELÉCTRICAS, INSERTE COMPLETAMENTE LA HOJA ANCHA DEL ENCHUFE EN LA RANURA ANCHA.

Para reducir el riesgo de descarga eléctrica, no retire la cubierta (o tapa).. Exclusivamente personal cualificado podrá realizar las labores de mantenimiento y reparación de los elementos internos del equipo.

AVISO: los cambios o modificaciones a esta unidad no aprobados por la parte responsable podría anular la autoridad del usuario para hacer funcionar el aparato.

AVISO: peligro de explosión si las baterías del mando a distancia están instaladas incorrectamente. Cambie las baterías por unas iguales o equivalentes.

AVISO: la batería del mando a distancia contiene mercurio. No la tire a la basura, llévele a un centro de reciclaje.

AVISO: el uso de esta unidad cerca de una luz fluorescente podría interferir el uso del mando a distancia. Si la unidad muestra un comportamiento raro, aléjelo de cualquier luz fluorescente, ya que podría ser la causa.

NOTA: Este equipo ha sido probado, hallándose que cumple con las restricciones de un dispositivo digital de Clase B, según la parte 15 del Reglamento FCC. Estas restricciones han sido diseñadas para proporcionar una protección razonable contra interferencias perjudiciales en una instalación residencial.

Este equipo genera, usa y puede irradiar energía de ondas de radio y, si no se usa o instala respetando las instrucciones, podría causar interferencias que perjudicarían las comunicaciones de radio. Sin embargo, no se garantiza que no puedan darse interferencias en una instalación particular. Si este equipo causa interferencias que perjudican la recepción de radio o de televisión, lo cual puede determinarse apagando y encendiendo el equipo, animamos al usuario a intentar corregir dichas interferencias tomando una o varias de las siguientes medidas:

- * Reoriente o recolocque la antena de recepción.
- * Aumente la separación entre el equipo y el receptor.
- * Conecte el equipo a una toma de un circuito distinto a aquel al que el receptor ha sido conectado.
- * Consulte a su distribuidor o a un técnico experto en aparatos de radio/TV que le puedan prestar ayuda.

Importantes instrucciones de seguridad

1. Lea estas instrucciones. Es necesario leer todas las instrucciones operacionales y de seguridad antes de operar con este producto.
2. Conserve estas instrucciones. En previsión de futuras consultas, conviene mantener las instrucciones operacionales y de seguridad.
3. Preste atención a todas las advertencias. Todas las advertencias del producto y de las instrucciones operacionales deben ser atendidas.
4. Siga todas las instrucciones. Debe seguir todas las instrucciones operacionales y de uso.
5. Limpieza - Desenchufe este producto de la toma de pared antes de proceder a su limpieza. No emplee limpiadores líquidos ni aerosoles. Use un trapo humedecido para su limpieza.
5. Limpieza - Desenchufe este producto de la toma de pared antes de proceder a su limpieza. No emplee limpiadores líquidos ni aerosoles. Límpielo sólo con un trapo seco.
6. Accesorios/acoples – Absténgase del uso de accesorios/acoples no recomendados por el fabricante del producto, ya que estos podrían causar riesgos o peligro de percances.
7. Agua y humedad - No use este producto cerca del agua-por ejemplo, junto a una bañera, barreño, fregadero o tambor de lavadora; en un sótano húmedo o cerca de una piscina, o cualquier lugar o situación similar a las mencionadas.
8. Accesorios - No coloque este producto en una carretilla inestable, trípode, repisa o mesa. El producto podría caerse, causando de este modo un daño serio a un niño o adulto, así como también al producto. Utilice sólo con carretillas, soportes, trípodes, repisas y mesas recomendadas por el fabricante o vendidas con el producto. El montaje del producto debe seguir las instrucciones del fabricante, y los accesorios de montaje utilizados deben ser los recomendados por el mismo.
9. La combinación de producto y carretilla debe desplazarse con cuidado. Paradas bruscas, ejercer fuerza con demasiado impulso y las superficies irregulares podrían provocar el vuelco del aparato junto con la carretilla.



10. Ventilación – Las ranuras y aberturas de la parte exterior están presentes para la ventilación y para garantizar la operabilidad fiable del producto, y para protegerlo del recalentamiento, y estas aberturas no deben ser bloqueadas ni cubiertas. Las aberturas no deben quedar tapadas colocando el producto sobre una cama, sofá, alfombra o superficies similares. No debe colocarse este producto en una instalación empotrada como una estantería, a menos que dicha instalación esté adecuadamente ventilada o se cumplan con las instrucciones detalladas por el fabricante.
11. Fuentes de suministro - Realice la conexión sólo al tipo de suministro eléctrico del hogar que se indica en las instrucciones operacionales y en la etiqueta de clasificación. Si no está seguro del tipo de suministro eléctrico de su hogar, consulte con su distribuidor o con la compañía eléctrica local. Para productos destinados a un uso de alimentación por pilas u otras fuentes, consulte las instrucciones de funcionamiento.
12. Base o polarización – Este producto podría estar equipado con un enchufe de corriente alterna polarizado (un enchufe con una hoja más ancha que la otra). Este enchufe sólo podrá introducirse en

la toma de corriente de una sola manera. Esto es así por motivos de seguridad. Si no pudiera insertar el enchufe en la toma por completo, inténtelo dándole la vuelta al enchufe. Si todavía no fuera posible la conexión, consulte con un electricista para que sustituya la toma inservible. No eluda el propósito de seguridad del enchufe del tipo polarización.

Advertencias alternativas – Este producto está equipado con un enchufe del tipo de toma de tierra de tres clavijas, un enchufe con una tercera clavija (de tierra). Este enchufe sólo se ajustará a una toma de corriente del tipo de toma de tierra. Esta es una característica de seguridad. Si no pudiera insertar el enchufe en la toma por completo, consulte con un electricista para que sustituya la toma inservible. No eluda el propósito de seguridad del enchufe del tipo polarización.

13. Protección del cable de alimentación - El cable de alimentación deberá ser guiado de modo que pueda evitarse que sea pisado o pellizcado por elementos colocados sobre o contra este, especialmente en enchufes, distribuidores, y el lugar en el que este sale del aparato.

14. Enchufe acoplado protector - El producto está equipado con un enchufe acoplado para reforzar la protección. Se trata de una medida de seguridad. Vea el manual de instrucciones para la sustitución del enchufe especificado o los requerimientos para su reajuste. Asegúrese de que el servicio técnico ha usado un enchufe de repuesto especificado por el fabricante con la misma protección de refuerzo que el enchufe original.

15. Antena de toma de tierra exterior - Si hubiera una antena externa o sistema de cables conectado al producto, asegúrese de que la antena o sistema de cables toma tierra, de modo que eviten subidas de tensión y cargas estáticas. El Artículo 810 del Código Eléctrico Nacional, ANSI/NFPA 70, proporciona información relativa a cómo efectuar la toma de tierra de la torre y de la estructura de soporte, toma de tierra del cable-guía a una conexión de antena y a los electrodos de tierra, y requisitos para los electrodos de tierra.

Vea la siguiente figura:

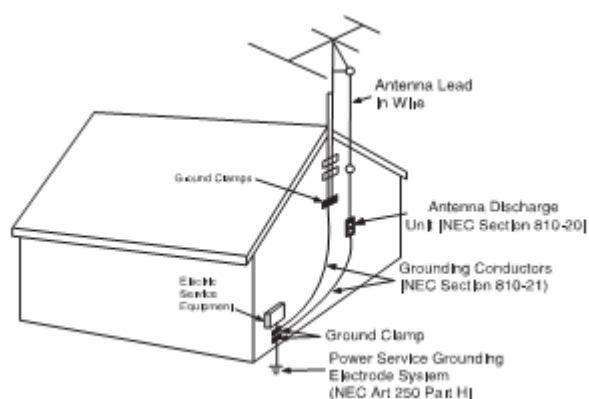

Antena Lead-In wire: Cable-guía de la antena

Ground Clamps: Abrazaderas de tierra

Antena Discharge Unit (NEC Section 810-20): Unidad de descarga de la antena (Sección NEC 810-20)

Grounding Conductors: Conductores de tierra

Electric Service Equipment: Equipo de servicio eléctrico

Power Service Grounding: Toma de tierra del suministro eléctrico

Electrode System (NEC Art 250 Part H): Sistema de electrodos (NEC, Art. 250, Parte H)

16. Tormentas eléctricas – Para una protección adicional de este producto durante una tormenta eléctrica, o cuando este se haya dejado desatendido o faltar de uso durante largos periodos,

desenchúfelo de la toma de pared y desconecte la antena o el sistema de cables.

Esto evitará que la unidad quede dañada debido a rayos o subidas de tensión.

17. Líneas de corriente - No se debe instalar un sistema de antena externa en las proximidades o por encima de líneas de corriente u otras instalaciones de luz, o allí donde puedan caer sobre dichas líneas de corriente o circuitos. Cuando instale un sistema de antena externa, extreme las precauciones para evitar tocar las líneas de corriente o circuitos, ya que un ligero contacto con ellos podría resultar fatal.

18. Sobrecarga - No sobrecargue las tomas de pared, distribuidores o alargadores, ya que esto podría suponer un riesgo de incendio o de descarga eléctrica.

19. Introducción de objetos o entrada de líquidos - No meta nunca objetos ni derrame ningún tipo de líquido en el interior de este producto a través de las aberturas, ya que esto podría suponer un riesgo de incendio o de descarga eléctrica

20. Revisión o reparación - No intente revisar o reparar este producto por su cuenta, ya que abrir o quitar las cubiertas le expondría a voltaje peligroso u otros riesgos. Para su revisión diríjase, sólo a personal cualificado.

21. Daños que podrían requerir la reparación – Desenchufe este producto de la toma de pared y diríjase para su reparación a personal cualificado. Hágalo de acuerdo con las siguientes condiciones:

a) Cuando el cable de alimentación o el enchufe estén dañados,

b) Si se ha derramado líquido, o algún objeto ha caído sobre el producto,

c) Si el producto ha sido expuesto a la lluvia o la humedad,

d) Si el producto no funciona con normalidad, habiendo seguido las instrucciones de funcionamiento.

Ajuste sólo los controles que se hayan descrito en las instrucciones, ya que el ajuste incorrecto o inadecuado de otros controles podría producir un daño en el aparato que haría necesario un trabajo extensivo posterior llevado a cabo por un técnico cualificado.

e) Si el producto ha caído o ha resultado dañado de cualquier forma, y

f) Cuando el producto muestre una alteración en su funcionamiento – todo esto indicará que se precisa de una reparación o revisión.

22. Piezas de repuesto - Cuando se necesiten piezas de repuesto, asegúrese de que el servicio técnico ha empleado repuestos especificados por el fabricante o con las mismas características que la pieza original. Si se realizaran sustituciones no autorizadas se podrían producir incendios, descargas eléctricas u otros peligros.

23. Comprobación de seguridad – Al completarse la revisión o reparación de este producto, pida al servicio técnico que realice comprobaciones de seguridad para determinar que el producto efectivamente se encuentra en las condiciones de funcionamiento adecuadas.

24. Anclaje en la pared o en el techo - El producto sólo puede colgarse de la pared o del techo tal y como lo recomienda el fabricante.

25. Calor - No instale el producto cerca de fuentes de calor, como radiadores, generadores de calor, hornos, fuegos de cocina u otros aparatos (incluidos los amplificadores) que produzcan calor.

En la caja

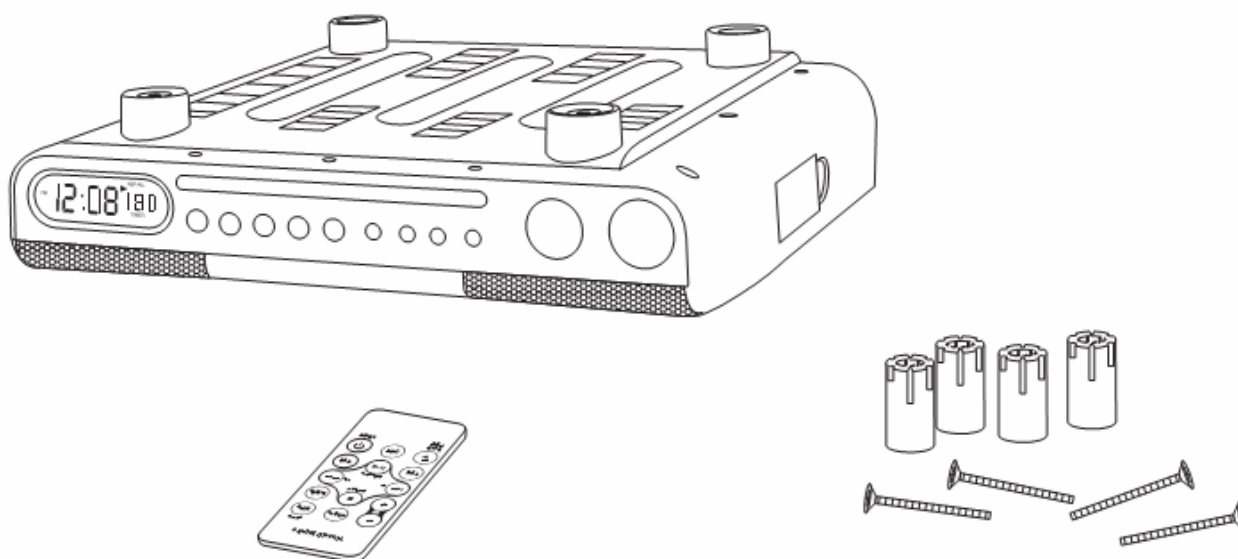

- *Reproductor de CD bajo el gabinete y Radio
- * Mando a distancia
- * 4 separadores y 4 tornillos
- * Plantilla de montaje
- * Documentación

Características

- * Reproductor de CD/CD-R/RW con carga de cajón con pistas programables, función de repetición y saltar/buscar
- * Radio AM/FM con pantalla digital lectura de salida
- * Pantalla LCD digital con luz de fondo
- * Temporizador de cocina ajustable
- * antena FM
- * Altavoces frontales dobles
- * Montado bajo el gabinete para ahorrar espacio contenedor
- * Plantilla de montaje bajo gabinete (Tornillos y separadores incluidos)
- * Suministro AC (cable AC incorporado)
- *apoyo de suministro de batería e recuerda la hora durante la falta de energía (Requiere 3 baterías de tipo AAA, no incluidas)
- * Mando a distancia con function CD delgado

Montar la unidad

Para montar la unidad debajo el gabinete, siga las direcciones en la plantilla de montaje incluida.

Encender el aparato

1. Para encender la unidad, Conéctelo a una toma AC usando el cable AC.
2. Las extensiones de plástico en la parte trasera de la unidad proporciona un soporte para el cable de exceso.

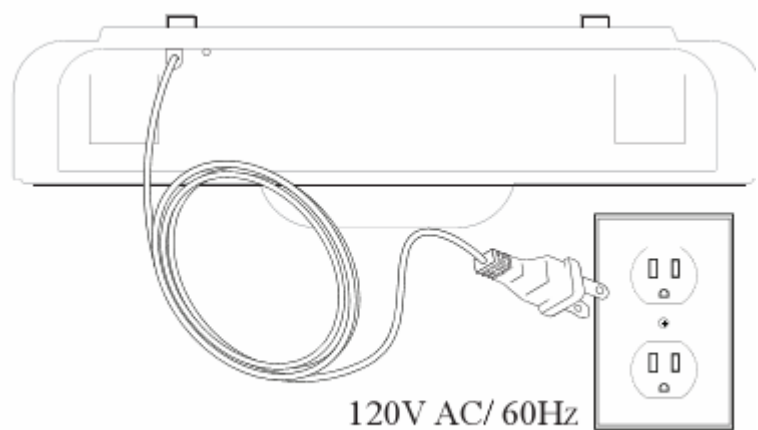

Apoyo de suministro de batería

Use 3 baterías tipo AAA para proporcionar un suministro eléctrico para el reloj solo. (Las baterías no están incluidas)

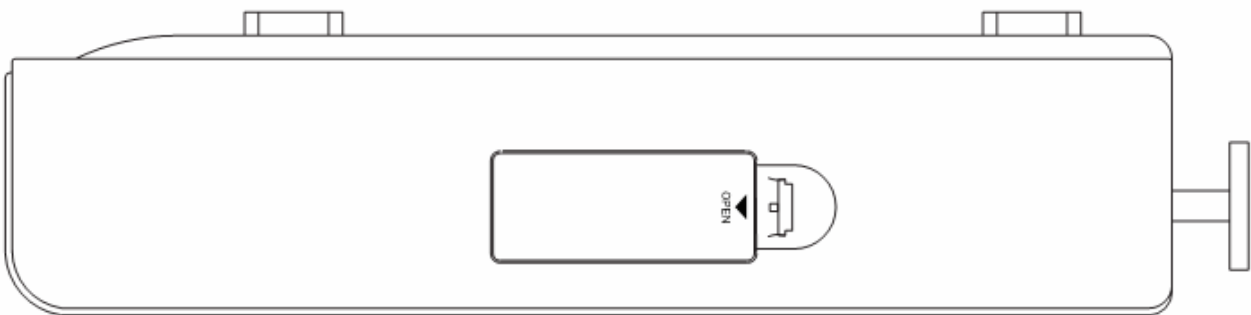

Cambiar la batería del mando a distancia

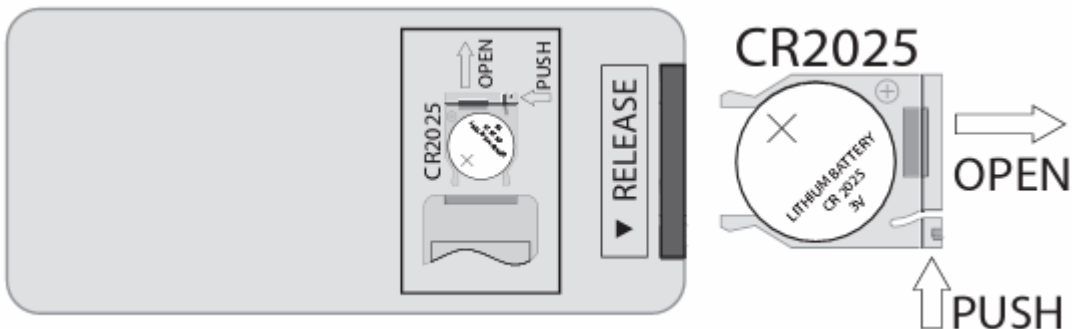

1. Empuje el botón Release y tire del compartimiento de batería para acceder a la batería.
2. Cambie la vieja batería por una nueva equivalente (CR \uparrow 0 \uparrow 5).
3. El lado positivo de la batería, indicado por un símbolo plus, tiene que mirar hacia arriba cuando la inserte en el mando.

Ajuste el reloj

1. Enchufe la unidad en la toma estándar de 10V. Ver "Encender la unidad".
2. Con la unidad apagada, pulse y mantenga pulsando el botón PROG/CLK durante 4 segundos.
3. Pulse los botones Skip/Search para ajustar la hora y los minutos del reloj.
4. Cuando haya introducido la hora correctamente, pulse el botón PROG/CLK para ajustar la hora entera.
5. En modo Radio, pulse el botón de visualización para la hora.



Ajustar el temporizador de la cocina

1. Pulse el botón Timer de forma consecutiva para hacer ciclos a través de las horas de 180 minutos a 10 minutos en intervalos de 10 minutos. Pulse los botones Skip/Search para cambiar el temporizador en intervalos de un minuto.
2. Haga stop en el momento deseado de la hora.
Para reiniciar el temporizador, pulse y mantenga pulsando el botón Timer.
3. Después de que haya asignado la hora una alarma sonará.
4. Pulse el botón Power para detener la alarma.



Sintonizar la radio AM & FM

1. Encienda la unidad pulsando el botón Power.
2. Pulse el botón de función para pasar al modo de radio.
3. Pulse el botón de banda para seleccionar la banda de radio AM o FM.
4. Gire el disco de sintonización para sintonizar la radio.
5. En modo Radio, pulse el botón de visualización para ver la hora.



Reproducir un CD

1. Enchufe la unidad en una toma de corriente de 1 \uparrow 0V estándar. Ver "Encender la unidad".
2. Pulse el botón Power para encender la unidad.
3. Pulse el botón Function y cambia el modo CD.
4. Pulse el botón Abrir/Cerrar para abrir el cajón del CD. Cargue con un CD o CD-R/RW en el cajón de CD.
5. Pulse el botón Play para reproducir el CD cargado. Pulse el botón Pause para hacer una pausa durante la reproducción.
6. Pulse los botones Skip/Search para saltar pistas en el álbum. Pulse y mantenga pulsando los botones Skip/Search para buscar a través de una pista individual.
7. Pulse el botón Random en el mando a distancia para ajustar el CD para reproducir pistas de forma aleatoria.
8. Pulse el botón Repeat una vez para repetir una pista individual. Pulse el botón Repeat dos veces para repetir el álbum entero.
9. Pulse el botón PROG/CLK para programar un CD para reproducir una pista específica en un orden particular. Ver "Programar un CD".

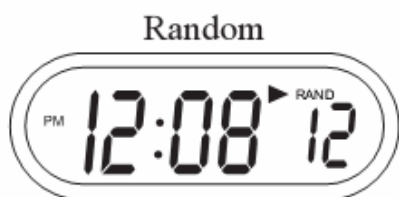

Programar un CD

1. Después de cargar un CD para reproducción, pulse el botón Function y cambia al modo CD.
2. Pulse el botón PROG/CLK.

El número "01" aparecerá en la pantalla LCD. Esto indica que la próxima pista seleccionada será la primera en reproducir.

3. Pulse los botones Skip/Search para seleccionar una pista del CD.
4. Pulse el botón PROG/CLK para añadir la pista seleccionada al programa.

El número "02" aparecerá en la pantalla LCD. Esto indica que la pista siguiente será la segunda en reproducir.

5. Siga seleccionando pistas con los botones Skip/Search y las añada al programa usando el botón PROG/CLK hasta que las pistas deseadas estén añadidas al programa.

Se pueden programar hasta 20 pistas.

6. Pulse el botón Play para reproducir las pistas programadas.



Entrada auxiliar: de un reproductor Mp3 u otra fuente de audio

Cuando conecte dos productos usando un cable RCA-RCA, ajuste los puertos de colores con la misma conexión de color. (El rojo con el rojo y el blanco con el blanco)

1. Conecte el cable RCA a las entradas auxiliares en la unidad y las salidas audio/video en el reproductor de Mp3 u otra fuente de audio. (El cable RCA no viene incluido)
2. Encienda la unidad pulsando el botón Power.
3. Pulse el botón Function hasta que la unidad está en modo Aux.
4. El audio reproducido a través del reproductor de Mp3 conectado u otra fuente de audio será escuchado desde la unidad.

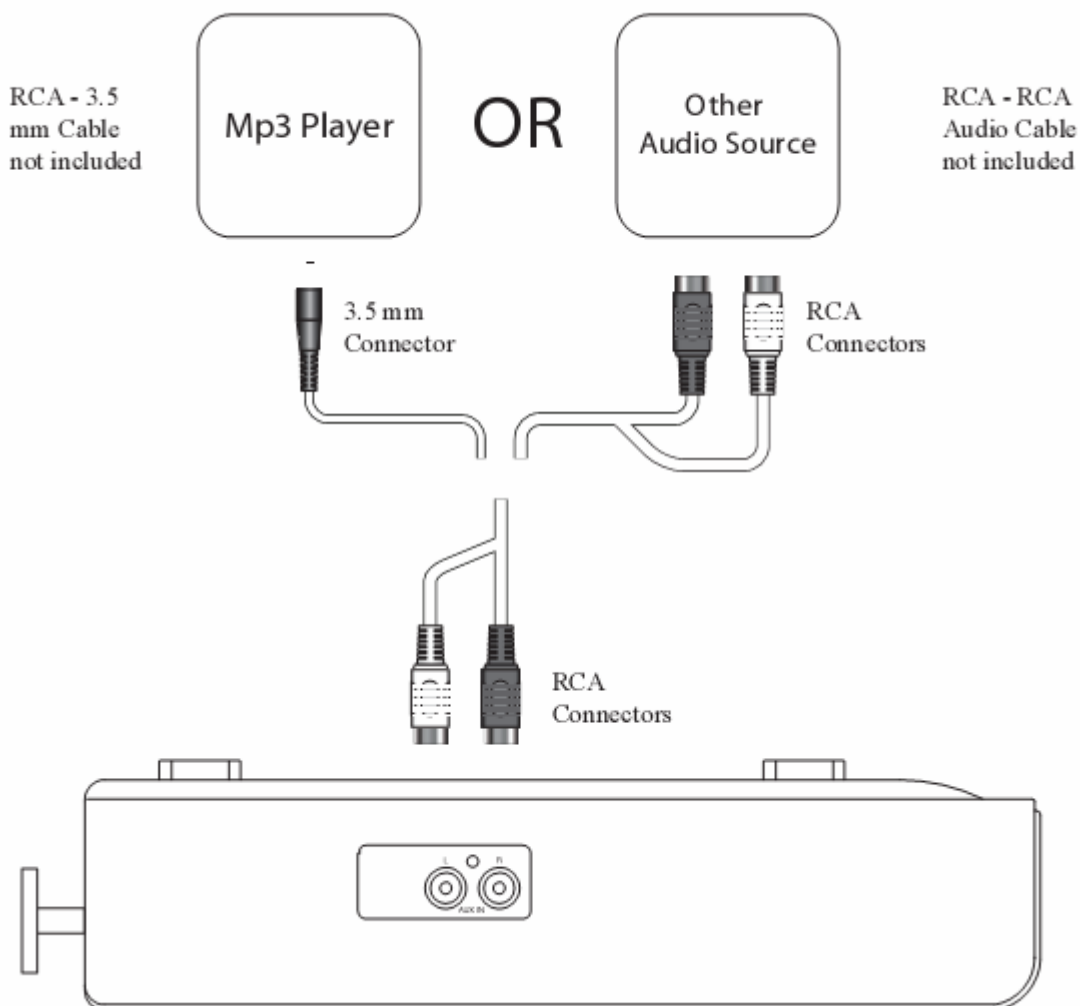

Ubicación de controles: vista frontal

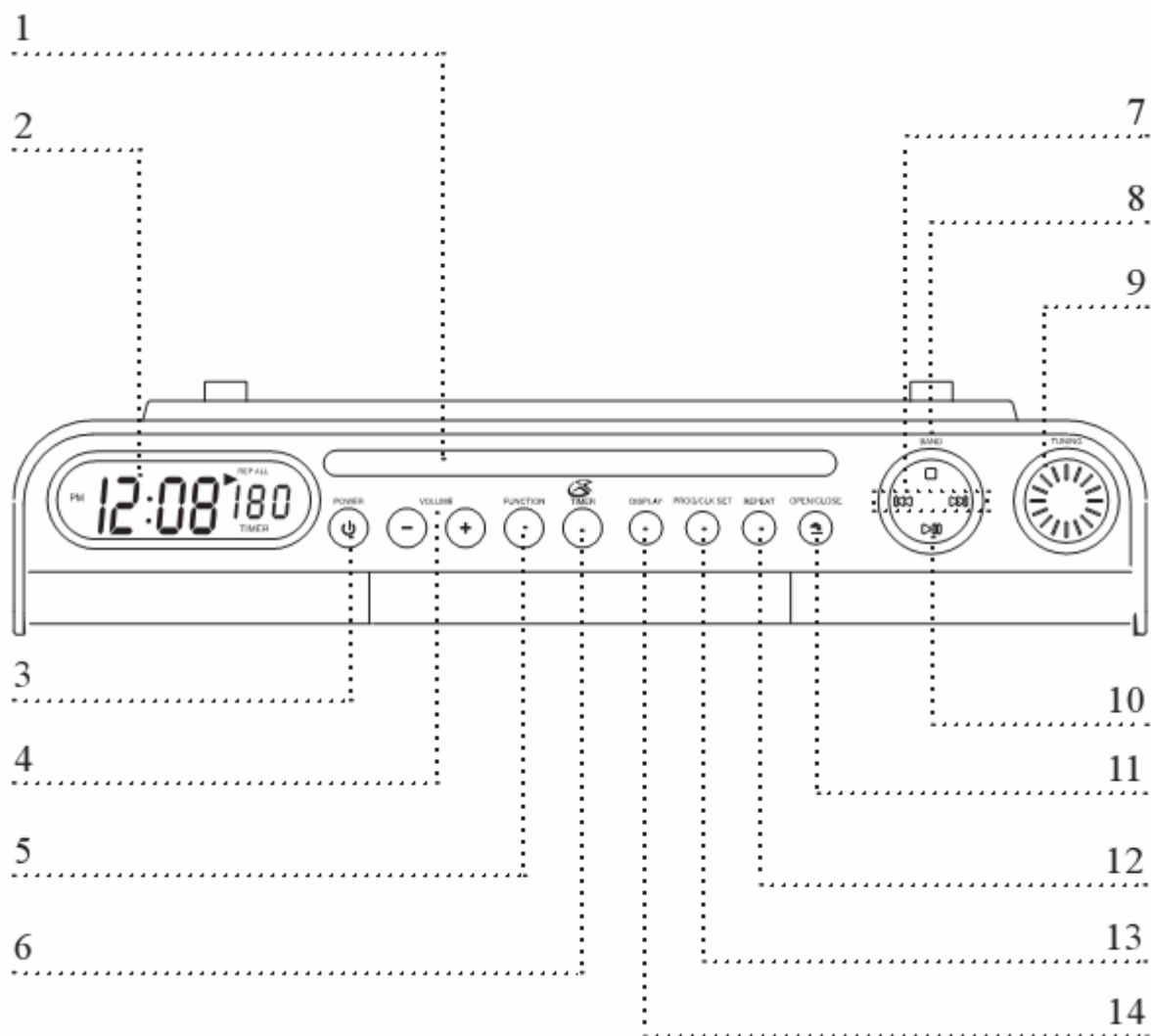

Definiciones de control: Vistas frontales

1 Cajón de CD

El cajón de CD sera cargado y reproducirá discos CD o CD-R/RW.

2 Pantalla LCD

La pantalla LCD muestra la información de hora, radio, y CD.

3 Botón Power

Pulse el botón “” para encender o apagar la unidad.

4 Botón de volumen

Pulse el botón Volume para ajustar el volumen de la unidad.

5 Botón Function

Pulse el botón Function para cambiar entre el modo Radio, modo CD, modo AUX.

6 Botón Timer

Pulse el botón Timer para ajustar el temporizador.

7 Botón Skip/Search/Minute/Hour

Pulse el botón Skip/Minute/Hour para saltar entre pistas en un CD o cambiar los minutos y hora cuando ajuste el reloj. Pulse y mantenga pulsando el botón Search para buscar a través de una pista individual en un CD.

8 Botón Stop/Band

Pulse el botón Stop para detener un CD mientras está en reproducción. Pulse el botón Band para saltar entre los modos radio AM y FM.

9 Doble sintonización

Gire el botón Tuning Dial para ajustar la frecuencia de radio AM o FM en modo Radio.

10 Botón Play/Pause

Pulse el botón Play/Pause para reproducir o hacer pausa en el CD cargado.

11 Botón Open/Close

Pulse el botón Open/Close para abrir y cerrar el cajón de CD.

12 Botón Button

Pulse el botón Repeat una vez para repetir una pista individual (indicado con “REP” en la pantalla LCD). Pulse el botón Repeat dos veces para repetir el album entero (indicado con REP ALL” en la pantalla LCD).

13 Botón PROG/CLK

Con la unidad encendida y en modo CD, pulse el botón PROG (Programa) para programar un CD para reproducir pistas específicas en un orden particular. Con la unidad apagada, pulse el botón CLK (Reloj) para ajustar la hora.

14 Botón Display

Pulse el botón Display para mostrar la hora en modo de Radio.

Ubicación de controles: Vista lateral y trasera

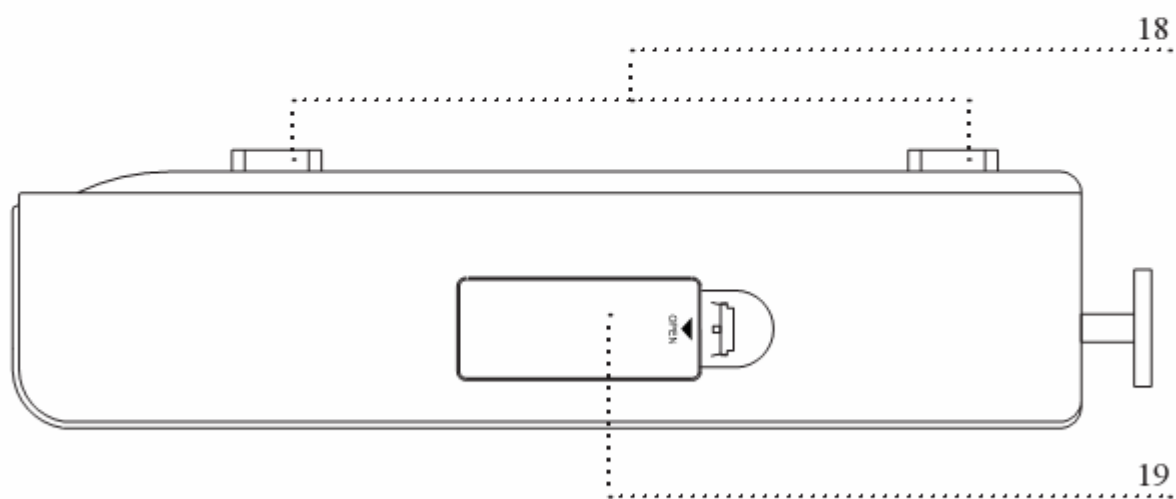
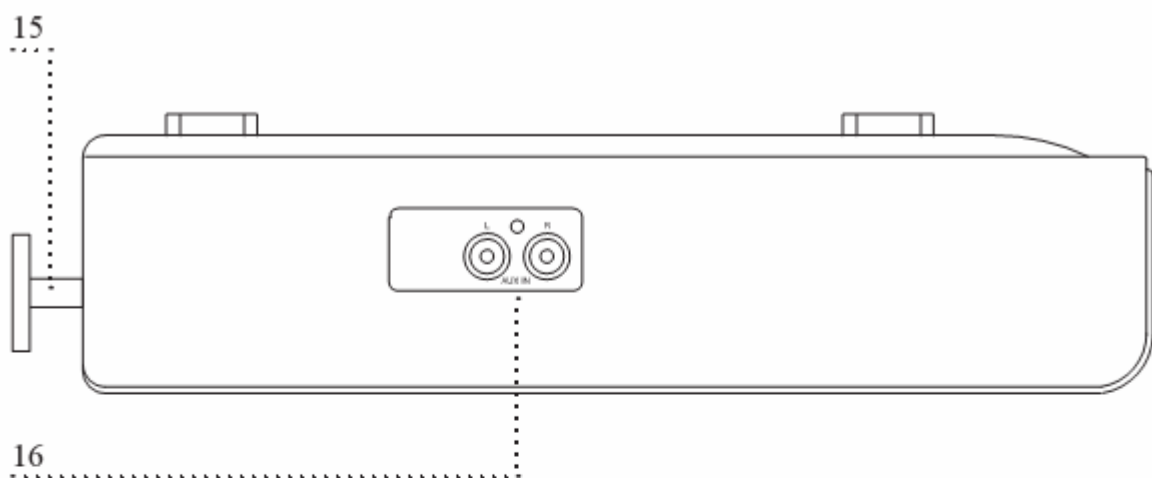

Definiciones de los controles: vista lateral y trasera

15 Corchetes para cable AC

Use los corchetes para cable AC para envolver y almacenar el exceso de cable AC.

16 Entrada AUX

Use las entradas AUX (Auxiliar) para reproducir el audio de un reproductor de Mp3 u otra fuente de audio en la unidad.

17 Cable AC adjunto

Enchufe el cable AC adjunto a una toma estándar 1 \uparrow 0V para proporcionar suministro eléctrico a la unidad.

18 Conexión de montaje

Las conexiones de montaje sirven como receptáculos de tornillos cuando adjunta la unidad al gabinete.

19 Compartimiento de apoyo de batería

El compartimiento de apoyo de batería usa 3 baterías de tipo AAA para servir como fuente de suministro eléctrico de apoyo para solo el reloj. (Las baterías no vienen incluidas)

20 Antena cable FM

La antena cable FM proporciona recepción para la radio FM.

Ubicación de los controles: Mando a distancia

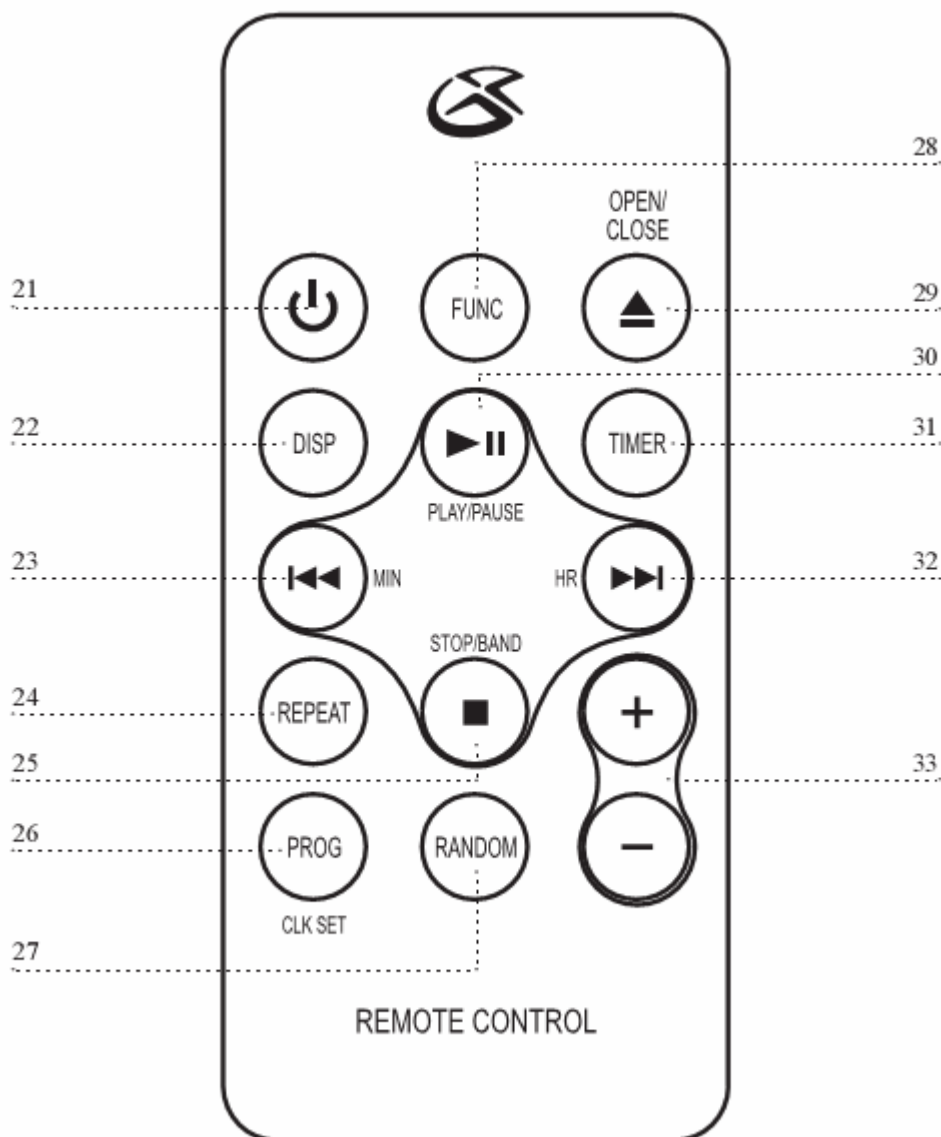

Definiciones de controles: mando a distancia

21 Botón de encendido

Pulse el botón “” para encender o apagar la unidad.

22 Botón DISP

Pulse el botón Display para visualizar la hora en modo de Radio.

23 Botón Skip/Search/MIN

Pulse el botón Skip/Minute para saltar entre las pistas en un CD o cambiar los minutos a la hora de ajustar la hora.

Pulse y mantenga pulsando el botón Search para buscar a través de una pista individual en un CD.

24 Botón Repeat

Pulse el botón Repeat una vez para repetir una pista individual (indicada por “REP” en la pantalla LCD). Pulse el botón Repeat dos veces para repetir el album entero (indicado por “REP ALL” en la pantalla LCD).

25 Botón Stop/Band

Pulse el botón Stop para detener un CD mientras está en reproducción. Pulse el botón Band para saltar entre los modos de radio AM y FM.

26 Botón PROG/CLK

Con la unidad encendida y en modo CD, pulse el botón PROG (Programa) para programar un CD para reproducir pistas específicas en orden especial. Con la unidad apagada, pulse el botón CLK (Reloj) para ajustar la hora.

27 Botón Random

Con la unidad encendida y en modo CD, pulse el botón Random para reproducir pistas de forma aleatoria desde un CD.

28 Botón Function

Pulse el botón Function para pasar entre el modo Radio, CD, y AUX.

29 Botón Open/Close

Pulse el botón Open/Close para abrir y cerrar el cajón del CD.

30 Botón Play/Pause

Pulse el botón Play/Pause para reproducir o hacer pausa un CD.

31 Botón Timer

Pulse el botón Timer para ajustar el temporizador.

32 Botón Skip/Search/HR

Pulse el botón Skip/Hour para pasar entre pistas en un CD o cambiar la hora cuando ajuste la hora. Pulse y mantenga pulsando el botón Search para buscar a través de una pista individual en un CD.

33 Botón Volume

Pulse el botón Volume para ajustar el volumen de la unidad.



Servicio de información

Dirección 2116 Carr Street, St. Louis MO, 63106

Teléfono 1-314-611-881

Fax 1-314-588-1805

Email prodinfo@gpx.com

Sitio Web www.gpx.com

Para descargar el manual de instrucciones en inglés, español, o francés visite la sección de apoyo en www.gpx.com.