



KC220S

Système audio de dessous d'élément

AVERTISSEMENTS ET PRECAUTIONS

- **ATTENTION:** AFIN D'ÉVITER TOUT RISQUE D'ÉLECTROCUTION, INSÉREZ TOTALEMENT LA LARGE BROCHE DANS LA PLUS GROSSE FENTE.
- **AVERTISSEMENT:** afin de prévenir toute électrocution ou incendie, n'exposez pas cette unité à la pluie ou l'humidité.
- **AVERTISSEMENT:** Pour réduire le risque d'incendie ou de choc électrique, ne pas exposer cet appareil sous la pluie et l'humidité.
- **ATTENTION:** l'utilisation de commandes ou d'optimisations autres que celles spécifiées dans ce manuel peut causer une dangereuse exposition aux radiations.
- **AVERTISSEMENT:** Les changements ou modifications de cette unité non expressément approuvés par le constructeur peuvent annuler le droit de l'utilisateur d'utiliser cet équipement.
- **AVERTISSEMENT:** n'installez pas l'unité sur une surface molle, poreuse ou sensible, afin de ne pas endommager la surface. Utilisez une protection entre l'unité et la surface afin de protéger celle-ci.
- **AVERTISSEMENT:** : l'utilisation de cette unité en présence de lumières fluorescentes peut causer des interférences lors de l'utilisation de la télécommande. En cas de dysfonctionnements, éteignez les sources de lumière fluorescentes, car ceci pourrait en être la cause.
- **ATTENTION:** Danger d'explosion si les piles sont remplacées de façon incorrecte. Remplacer les piles seulement par le même type de pile ou l'équivalent.
- **PRÉCAUTION:** *Danger d'explosion si les piles sont remplacées de façon incorrect. Remplacer les piles seulement par le même type de pile ou l'équivalent.*
- **AVERTISSEMENT:** charger des piles alcalines dans l'unité peut créer une explosion. Utilisez seulement des piles rechargeables NiMH.
- **AVERTISSEMENT:** les piles boutons de la télécommande contiennent du mercure. Ne les jetez pas à la corbeille, recyclez-les ou disposez-les comme des déchets dangereux.
- **AVERTISSEMENT:** les piles Lithium ion, comme toutes les piles rechargeables, sont recyclables et doivent être recyclées ou disposées avec vos déchets ménagers. Contactez votre municipalité pour obtenir des conseils sur les moyens de disposition et le recyclage dans votre zone. N'incinérerez pas vos piles, car celles-ci peuvent exploser.

La fiche du cordon d'alimentation permet de mettre l'unité hors tension, celui-ci doit rester facilement accessible en cours d'utilisation.

Ne mélangez pas des piles neuves et usagées.
Ne mélangez pas des piles alcalines, standards (carbone-zinc) et rechargeables (ni-cad, ni-mh, etc).

CAUTION
RISK OF ELECTRIC SHOCK
DO NOT OPEN

MISE EN GARDE : POUR ÉVITER TOUT RISQUE D'ÉLECTROCUTION, NE PAS OUVRIR LE BOÎTIER DE L'APPAREIL NI DEMONTER LE PANNEAU ARRIÈRE. L'APPAREIL NE POSSÈDE AUCUN ÉLÉMENT RÉPARABLE PAR L'UTILISATEUR. POUR TOUTE RÉPARATION, VEUILLEZ VOUS'ADRESSER À UN PROFESSIONNEL QUALIFIÉ.



L'éclair avec pointe dans un triangle équilatéral est destiné à alerter l'utilisateur sur la présence d'une « tension dangereuse » non isolée à l'intérieur de l'unité, d'une magnitude suffisante pour constituer un risque d'électrocution.



Le point d'exclamation dans un triangle équilatéral est destiné à alerter l'utilisateur sur la présence d'importantes instructions d'utilisation et d'entretien (de réparation) dans la documentation qui accompagne l'appareil.



Ce produit emploie un émetteur laser de classe I pour lire les disques compacts. Ce lecteur laser compact disque est équipé de verrous de sécurité afin de prévenir toute exposition aux rayons laser lors de l'ouverture du tiroir CD et des verrous de sécurité. Un rayonnement laser invisible est présent lorsque les verrous de sécurité sont désactivés ou lorsque le couvercle du lecteur est ouvert. Il est très important que vous évitez toute exposition directe au rayon laser. Ne tentez pas de démonter ou contourner les verrous de sécurité.

CONSIGNES DE SECURITE IMPORTANTES

1. Lisez ces instructions.
2. Conservez ces instructions.
3. Observez tous les avertissements.
4. Suivez ces instructions.
5. N'utilisez pas cet appareil près de points d'eau.
6. Essuyez l'appareil uniquement avec un tissu sec.
7. Les ouvertures ne doivent pas être obstruées. Installez l'unité conformément aux instructions du fabricant.
8. Le produit doit être placé loin des sources de chaleur telles que des radiateurs, fours, ou autres produits (amplificateurs inclus) produisant de la chaleur.
9. Ne désassemblez pas le dispositif de sécurité de la fiche polarisée ou de mise à la terre. Une prise polarisée possède deux broches, une étant plus large que les deux autres. Une fiche de mise à la terre possède une troisième broche. Cette troisième broche permet votre sécurité. Si la fiche fournie ne s'adapte pas à votre prise de courant, consultez un électricien pour le remplacement de la prise de courant obsolète.
10. Les cordons électriques doivent être disposés de manière à ce que l'on ne marche pas dessus, notamment au niveau des fiches, prises de courant, et aux points de sortie de l'appareil.
11. Utilisez seulement les pièces/accessoires du fabricant.
12. N'utilisez qu'un pied, trépied ou support recommandé par le fabricant ou vendu avec l'appareil. Les arrêts brutaux, la force excessive ou les surfaces inégales peuvent provoquer la chute de l'appareil et de son support.



13. Débranchez l'unité lors d'orages et de longues périodes de non-utilisation.
14. Confiez l'entretien de l'appareil à du personnel qualifié. Une réparation est nécessaire lorsque l'unité est endommagée, lorsque le cordon ou la fiche d'alimentation est endommagé, si un liquide a été renversé ou si un objet est tombé dans l'appareil, si l'appareil a été exposé à l'eau ou à la pluie, si l'appareil ne fonctionne pas normalement ou a subi une chute.

Déclaration de la FCC

REMARQUE: cet équipement a été testé et déclaré conforme aux limites des appareils numériques de Classe B; en accord avec les règles de la FCC, chapitre 15. Ces limites ont pour objectif de fournir une protection raisonnable contre les interférences nuisibles dans une installation résidentielle. Cet équipement génère, utilise et rayonne de l'énergie de fréquence radio et peut nuire aux communications radio s'il n'est pas installé et utilisé en accord avec le mode d'emploi. Cependant, il n'est pas garanti que des interférences surviennent dans une installation particulière. Si l'équipement cause des interférences nuisibles à la réception radio ou télévision, qui peuvent être localisées en allumant ou en éteignant l'équipement, l'utilisateur est encouragé à corriger les interférences en employant une ou plusieurs des mesures suivantes:

- Réorienter ou déplacer l'antenne de réception.
- Séparer davantage l'équipement et le récepteur.
- Connecter l'équipement à une prise de courant située sur un circuit différent de celui du récepteur.
- Demandez assistance à un revendeur ou un technicien expérimenté dans le domaine radio/TV.

Avertissements supplémentaires

- L'appareil ne doit pas être exposé aux égouttements et éclaboussures, aucun objet rempli de liquide, tel qu'un vase, ne doit être posé sur l'unité.
- La fiche du cordon permet de mettre l'unité hors tension et doit rester facilement accessible en cours d'utilisation. Pour totalement mettre l'unité hors tension, déconnectez la fiche du cordon de la prise de courant murale.
- N'exposez pas la batterie aux rayons de soleil, au feu et autres sources de chaleur.
- Le symbole Attention est situé sur la partie inférieure de l'unité.
- Les marquages sont situés sur la partie inférieure de l'unité.

SYSTEME AUDIO DE DESSOUS D'ELEMENT

Fonctionnalités

- Lecteur CD, CD, CD-R/RW
- Radio AM/FM
- Flip down MP3 cradle
- Connecteur d'entrée Line in
- Ecran LCD
- Horloge numérique
- Simple à nettoyer
- Minuterie de cuisson (180 minutes max)
- Antenne filaire FM
- Haut-parleurs longue portée
- Alimentation CA : cordon d'alimentation CA intégré

Inclus

- KC220S
- Télécommande
- Manuel de montage de dessous d'élément
- Espaceurs
- Vis

SOMMAIRE

INTRODUCTION	6
CONFIGURATION	8
HORLOGE	9
CD ET RADIO	10
CONNECTEUR LINE IN	11
INFORMATIONS SUR LA SOCIETE	12

INTRODUCTION

DISPLAY

Appuyez sur la touche pour basculer entre l'horloge et une station radio en mode RADIO.

POWER

Appuyez sur la touche pour mettre en marche/éteindre le système audio de dessous d'élément.

OPEN/CLOSE

Appuyez sur la touche pour ouvrir ou fermer le tiroir CD.

VOLUME

Appuyez sur la touche pour régler le volume.

SOURCE

Appuyez sur la touche pour basculer entre le mode CD, RADIO et AUX.

TIMER

Appuyez sur la touche de manière répétée pour régler l'heure.

TUNING

Utilisez cette commande pour régler la station radio AM ou FM en mode RADIO.

PILE DE SECOURS

Nécessite 2 piles AAA (non fournies)

ECRAN LCD

RANDOM

Appuyez sur la touche pour lire les pistes du CD dans l'ordre aléatoire.

REPEAT

Appuyez sur la touche pour répéter la lecture de la piste du CD sélectionnée ou l'album entier.

PLAY/PAUSE

Appuyez sur la touche pour lire ou mettre en pause la lecture du CD chargé.

SKIP/SEARCH

Appuyez sur la touche lire une autre piste du CD chargé. Pressez et maintenez enfoncée la touche pour effectuer une recherche sur une piste du CD.

STOP/AM/FM

En cours de lecture, appuyez sur la touche pour arrêter la lecture du CD. Appuyez sur la touche pour basculer entre le mode RADIO AM et FM.

PROG/CLKSET

Appuyez sur la touche pour programmer la lecture d'un CD et lire les pistes dans l'ordre de votre choix. Pressez et maintenez enfoncée la touche lorsque l'unité est éteinte pour régler l'horloge.

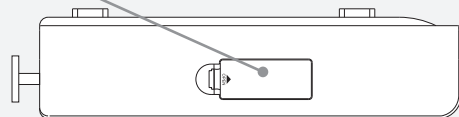
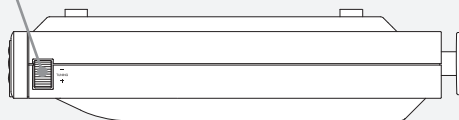
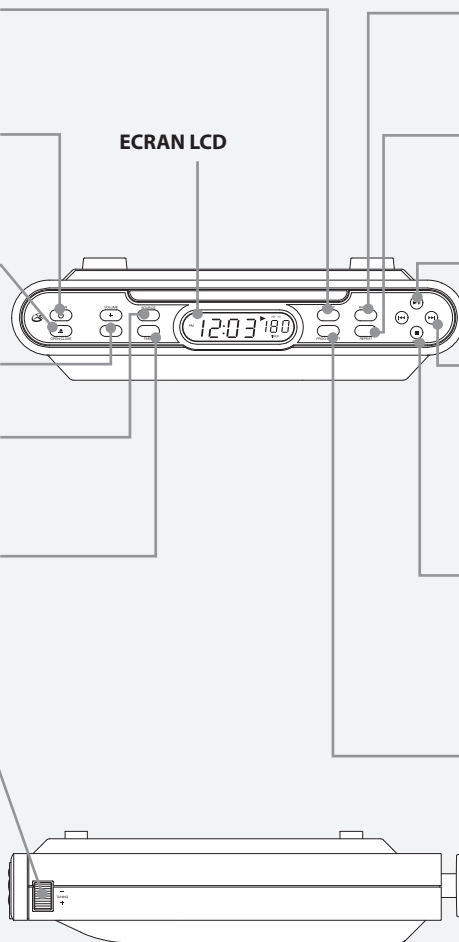

ALIMENTATION

Appuyez sur la touche pour mettre en marche/éteindre le système audio de dessous d'élément.

DISPLAY

Appuyez sur la touche pour basculer entre l'horloge et station radio en mode RADIO.

SOURCE

Appuyez sur la touche pour basculer entre le mode CD, RADIO et AUX.

OPEN/CLOSE

Appuyez sur la touche pour ouvrir ou fermer le tiroir CD.

TIMER

Appuyez sur la touche de manière répétée pour régler l'heure.

STOP/AM/FM

En cours de lecture, appuyez sur la touche pour arrêter la lecture du CD
Appuyez sur la touche pour basculer entre le mode RADIO AM et FM.

VOLUME

Appuyez sur la touche pour régler le volume.

RANDOM

Appuyez sur la touche pour lire les pistes du CD dans l'ordre aléatoire.

PLAY/PAUSE

Appuyez sur la touche pour lire ou mettre en pause le CD chargé.

SKIP/SEARCH

Appuyez sur la touche pour lire une autre piste du CD chargé.
Pressez et maintenez enfoncée la touche pour effectuer une recherche sur une piste du CD.

REPEAT

Appuyez sur la touche pour répéter la lecture de la piste du CD sélectionnée ou l'album entier.

PROG/CLKSET

Appuyez sur la touche pour programmer la lecture d'un CD et lire les pistes dans l'ordre de votre choix.
Pressez et maintenez enfoncée la touche lorsque l'unité est éteinte pour régler l'horloge.

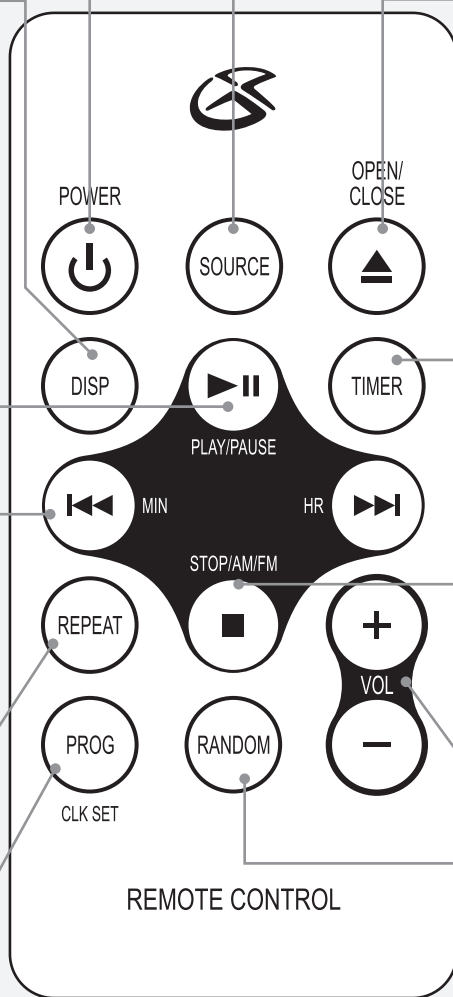

CONFIGURATION

Alimentation

Raccordez le cordon d'alimentation CA à une prise de courant standard CA pour alimenter le système audio de dessous d'élément.

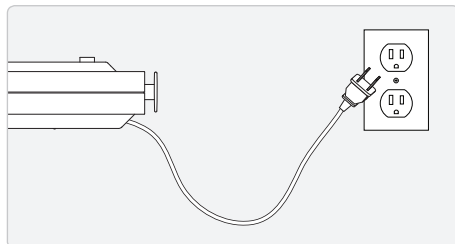

Télécommande

Nécessite 1 pile CR2025 (préinstallée)

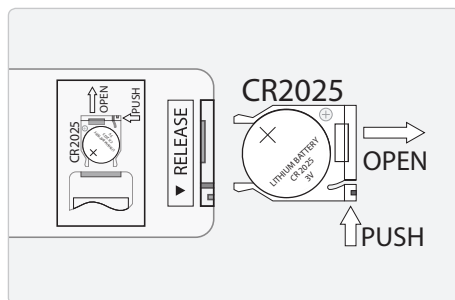

Montage sous une étagère

Un guide de montage, contenant les instructions de montage est inclus dans l'emballage.

IMPORTANT: vous devez seulement utiliser les accessoires inclus avec ce système audio de dessous d'élément lors du montage de cette unité sous une étagère. L'utilisation d'accessoires non recommandés non spécifiquement conçus pour cette unité peut mener à des risques.

Réglage de l'horloge

- 1 Appuyez sur la touche alimentation pour éteindre le système audio de dessous d'élément.
- 2 Pressez et maintenez enfoncée la touche PROG/CLKSET pendant 3 secondes, relâchez-la ensuite.
"CLOCK SET" clignote.
- 3 Appuyez sur la touche SKIP/SEARCH (⏮) pour régler les minutes.
Appuyez sur la touche SKIP/SEARCH (⏭) pour régler les heures.
- 4 Appuyez sur la touche PROG/CLKSET pour terminer le réglage de l'horloge.

Réglage de la minuterie

- 1 Lorsque le système audio de dessous d'élément est en marche ou éteint, appuyez sur la touche TIMER de manière répétée pour régler la minuterie par incréments de 10. (180 max, 10 min)
- 2 Appuyez sur la touche SKIP/SEARCH pour régler la minuterie par incréments de 1. (ex. 1-9 ou 31-39)
- 3 Une fois la minuterie expirée, le système audio de dessous d'élément émet une alarme.
- 4 Pour annuler l'alarme après que celle-ci ait retenti, appuyez sur la touche ALIMENTATION .
- 5 TPour annuler la minuterie avant expiration de celle-ci, appuyez sur la touche TIMER de manière répétée jusqu'à ce que "- -" s'affiche.

CD ET RADIO

Chargement de CD

- 1 Appuyez sur la touche ALIMENTATION pour mettre en marche le système audio de dessous d'élément.
- 2 Appuyez sur la touche SOURCE pour activer le mode CD.

Le mode CD est indiqué par deux tirets clignotants "- -", et éventuellement par un numéro de piste.

- 3 Appuyez sur la touche OPEN/CLOSE pour ouvrir le tiroir CD.
- 4 Chargez un CD dans le tiroir CD en dirigeant l'étiquette vers le haut.

Lecture de CD

- 1 Suivez les instructions de la section CHARGER UN CD.
- 2 Une fois l'unité en marche, le mode CD s'active, le CD est chargé, appuyez sur la touche ARRÊTER/PAUSE pour démarrer la lecture du CD chargé.

Programmer un CD

- 1 Suivez les instructions de la section CHARGEMENT D'UN CD.
- 2 Une fois l'unité en marche, le mode CD s'active, et le chargement du CD démarre, appuyez sur la touche STOP.
- 3 Appuyez sur la touche PROG/CLKSET. "01", indiquant la piste sélectionnée, clignote.
- 4 Appuyez sur la touche SKIP/SEARCH pour sélectionner la piste du CD que vous souhaitez programmer.
- 5 Appuyez sur la touche PROG/CLKSET.
- 6 Répétez les étapes 3, 4, et 5 pour continuer la programmation des pistes du CD.
Jusqu'à 20 pistes peuvent être programmées.
- 7 Appuyez sur la touche PLAY/PAUSE pour démarrer la lecture du CD programmé.
- 8 Pour annuler le programme, appuyez deux fois sur la touche STOP.

Ecouter la radio

- 1 Appuyez sur la touche ALIMENTATION pour mettre en marche le système audio de dessous d'élément.
- 2 Appuyez sur la touche SOURCE pour activer le mode RADIO.
Le mode RADIO est indiqué par "AM" ou "FM".
- 3 Appuyez sur la touche ARRÊTER pour changer entre la radio AM ou FM.
- 4 Utilisez la commande TUNING située sur le côté du système audio de dessous d'élément pour régler la radio AM ou FM.

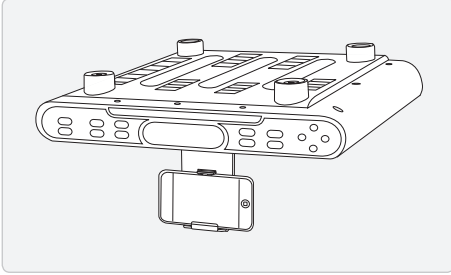

Ecouter de la musique à partir du connecteur Line in

- 1 Suivez les instructions de la section RACCORDEMENT D'UN EQUIPEMENT AU CONNECTEUR LINE IN.
- 2 Appuyez sur la touche ALIMENTATION pour activer le connecteur Line in.
- 3 Appuyez sur la touche SOURCE pour activer le mode AUX.
- 4 Le mode AUX est indiqué par "AUX".
- 5 Utilisez les commandes de l'unité raccordée au connecteur Line in pour démarrer la lecture.
- 6 Utilisez la commande VOLUME du système audio de dessous d'élément pour contrôler le volume.

ERaccordement d'un équipement au connecteur Line In

1 Une fois le système audio de dessous d'élément monté, tirez légèrement la poignée située sur la partie inférieure du système audio.

2 Tournez la poignée de l'unité afin que celui-ci se trouve à l'extérieur de l'unité.

La poignée de l'unité n'est pas pivotante sur 360 degrés

3 Connectez un iPod ou lecteur MP3 à la poignée de l'unité.

Les iPod Touch sont les plus adaptés à l'unité.

4 Déroulez le cordon audio Line in situé sur le panneau arrière de l'unité puis raccordez-le au connecteur audio stéréo d'un iPod ou lecteur MP3.

Tout excès de force lors de la déconnexion du cordon audio Line in peut endommager le câble.

INFORMATIONS DE LA SOCIÉTÉ

INITIATIVE VERTE

L'engagement environnemental pour ' Protéger le présent et soutenir l'avenir'

L'année 2009 marque le lancement officiel de la campagne de lutte pour un monde plus vert et plus propre de DPI, Inc.'s. DPI et ses quatre marques, iLive, WeatherX, Capri et GPX, se fondent sur des initiatives environnementales introduites dans l'ensemble de leurs sites pour aider à formuler et à soutenir les efforts importants et significatifs faits en matière de protection dans leurs sites de fabrication et de commercialisation. En plus du ciblage et de la sélection de fonctions des produits efficaces en termes d'énergie et de la mise en place de procédures « bureau vert », d'autres activités du programme initial incluent :

- Réduction des dimensions de tous les emballages.
- Plastiques recyclables pour des emballages avec bulles d'air, avec un plan pour remplacer à terme le plastique par du papier recyclable.
- Utilisation de carton recyclable à la place des emballages polymousse.
- Plastiques recyclés utilisés à la place de produits vierges dans la fabrication des produits.

ASSISTANCE INTERNATIONALE

To download this User's Guide in English, Spanish, or French, visit the support section at www.gpx.com.

Para transferir esta guía de usuario en inglés, español, o francés, visite la sección de la ayuda en www.gpx.com.

Pour télécharger ce guide de l'utilisateur en anglais, espagnol, ou français, visitez la section de soutien chez www.gpx.com.

INFORMATIONS SUR NOTRE SERVICE CLIENT

Adresse: 2116 Carr Street, St. Louis MO, 63106

Téléphone: 1-314-621-2881

Fax: 1-314-588-1805

Email: prodinfo@gpx.com

Adresse email de demande de composants:
partsinfo@dpi-global.com

Site Internet: www.gpx.com