



# KC318S    KC318W

## MANUEL D'UTILISATION

### Table des matières

- Avertissements & Précautions générales
- Consignes de sécurité importantes
- Contenu de l'emballage & Fonctionnalités
- Montage de l'appareil & Mise sous tension
- Réglage de l'horloge et de la minuterie cuisine
- Réglage de la radio & Piles de secours
- Écouter un CD
- Programmer un CD
- Entrées auxiliaires
- Emplacement & présentation des commandes
- Informations sur le service client

# KC318W

---

## **Avertissements & précautions générales**

POUR ÉVITER LES RISQUES D'INCENDIE OU D'ÉLECTROCUTION, NE PAS LAISSER CET APPAREIL SOUS LA PLUIE OU A L'HUMIDITÉ.



Le symbole de l'éclair fléché dans un triangle a pour but d'informer l'utilisateur de la présence d'une "dangereuse tension" non isolée à l'intérieur de l'unité, d'une magnitude suffisante pour constituer un risque d'électrocution.



Le point d'exclamation dans le triangle a pour but d'alerter l'utilisateur de la présence d'importantes instructions d'utilisation et d'entretien (réparation) dans la documentation accompagnant l'appareil.



Ce produit utilise un émetteur laser de classe 1 pour lire les disques compact. Ce lecteur de disque compact laser est équipé de commutateurs de sécurité permettant d'éviter toute exposition au laser lorsque le tiroir CD est ouvert ou lorsque les verrous de sécurité sont mal enclenchés. Des radiations laser invisibles sont présentes lorsque le couvercle est ouvert et que le système de fermeture est entravé. Il est très important d'éviter toute exposition directe au rayon laser. Veuillez ne pas essayer de défaire les commutateurs de sécurité.

**ATTENTION:** AFIN D'ÉVITER DES RISQUES D'ÉLECTROCUTION, INSÉREZ TOTALEMENT LA LARGE BROCHE DANS LA PLUS GROSSE FENTE.

Afin de réduire les risques d'électrocution, ne pas retirer le couvercle (ou le dos). Il n'y a pas de pièces réparables par l'utilisateur dans l'unité. Référez-vous à du personnel qualifié pour toute réparation.

**AVERTISSEMENT:** Les changements ou modifications de cette unité non expressément approuvés par le constructeur peuvent annuler le droit de l'utilisateur d'utiliser cet équipement.

**AVERTISSEMENT:** Il y a risque d'explosion lorsque les piles sont mal installées. Remplacez les piles par des piles de même type uniquement.

**AVERTISSEMENT:** Les piles de la télécommande contiennent du mercure. Ne pas jeter les piles dans la corbeille, jetez-les avec les déchets dangereux.

**AVERTISSEMENT:** L'utilisation de cet appareil près de sources de lumière fluorescentes peut causer des interférences lorsque vous utilisez la télécommande. Lorsque vous rencontrez des problèmes en utilisant l'appareil, installez celui-ci loin des sources de lumière fluorescentes.

**REMARQUE:** Cet équipement a été testé et déclaré conforme aux limites des appareils numériques de Classe B; en accord avec les règles de la FCC, chapitre 15. Ces limites ont pour objectif de fournir une protection raisonnable contre les interférences nuisibles dans une installation résidentielle.

## KC318W

---

Cet équipement génère, utilise et rayonne de l'énergie de fréquence radio et peut nuire aux communications radio s'il n'est pas installé et utilisé en accord avec le mode d'emploi. Cependant, il n'est pas garanti que des interférences surviendront dans une installation particulière. Si l'équipement cause des interférences nuisibles à la réception radio ou télévision, qui peuvent être localisées en allumant ou en éteignant l'équipement, l'utilisateur est encouragé à corriger les interférences en employant une ou plusieurs des mesures suivantes:

- \* Réorienter ou déplacer l'antenne de réception.
- \* Séparer davantage l'équipement et le récepteur.
- \* Connecter l'équipement à une prise de courant située sur un circuit différent de celui du récepteur.
- \* Demandez assistance à un revendeur ou un technicien expérimenté dans le domaine radio/TV.

### **Consignes de sécurité importantes**

1. Lisez ces instructions. Vous devez prendre connaissance de toutes les consignes de sécurité et d'utilisation avant d'utiliser ce produit.
2. Conservez ces instructions. Les consignes de sécurité et d'utilisation doivent être conservées pour référence ultérieure.
3. Observez tous les avertissements. Respectez tous les avertissements apposés sur le produit et sur le manuel d'utilisation.
4. Suivez ces instructions. Respectez toutes les consignes de fonctionnement et d'utilisation.
5. Eau et humidité: N'utilisez pas cet appareil près de points d'eau, par exemple, à proximité d'une baignoire, d'un évier de cuisine, d'une cuve de buanderie, dans un sous-sol humide, près d'une piscine ou autre environnement de ce type. L'appareil ne doit pas être exposé à des gouttes d'eau ou des éclaboussures, et aucun objet rempli de liquide, tel qu'un vase, ne doit être placé sur l'appareil.
6. Essuyez l'appareil uniquement avec un tissu sec. Débranchez ce produit de la prise de courant avant de nettoyer. Ne pas utiliser de nettoyeurs liquides ou d'aérosols.
7. Ne bloquez pas les orifices de ventilation. Installez selon les instructions du fabricant. Les fentes et ouvertures de l'appareil ont pour but de le ventiler et d'assurer une utilisation fiable du produit, ainsi que de le protéger de la surchauffe. Ces ouvertures ne doivent donc pas être obstruées. Les ouvertures ne doivent pas être bloquées en plaçant le produit sur un lit, canapé, tapis ou autres surfaces similaires.
8. Chaleur – Le produit doit être placé loin des sources de chaleur telles que des radiateurs, fours, ou autres produits (amplificateurs inclus) produisant de la chaleur.
9. Mise à la terre ou polarisation: ne défaites pas la troisième broche de la fiche polarisée. Une prise polarisée possède deux broches, une étant plus large que les deux autres. Cette troisième broche permet la mise à la terre. Cette troisième broche permet votre sécurité. Si la fiche fournie ne s'adapte pas à votre prise de courant, consultez un électricien pour le remplacement de la prise de courant obsolète.
11. Accessoires: Ne pas utiliser d'accessoires non recommandés par le fabricant du produit. Ne placez pas l'appareil sur un pied, un trépied, un support ou une table instable. L'appareil pourrait tomber et blesser sérieusement quelqu'un et/ou s'endommager. N'utilisez qu'un pied, trépied ou support recommandé par le fabricant ou vendu avec l'appareil. Les fixations de l'appareil devraient être réalisées en conformité les instructions du fabricant et ne devraient être réalisées

## KC318W

---

qu'avec des accessoires de montage recommandés par le fabricant.

12. Le déplacement de l'appareil et de son support devrait être fait avec précaution. N'utilisez qu'un pied, trépied ou support recommandé par le fabricant ou vendu avec l'appareil. Les arrêts brutaux, la force excessive ou les surfaces inégales peuvent provoquer la chute de l'appareil et de son support.



13. Orages: Pour une protection supplémentaire pendant un orage ou lorsque l'appareil est sans surveillance ou non utilisé pendant une longue période, débranchez-le de la prise de courant et déconnectez l'antenne ou le câble. Cela permettra de prévenir tout dommage lié aux orages et aux surtensions.

14. Réparation : Ne pas essayer de réparer ce produit soi-même, d'ouvrir ou retirer les couvercles, car vous pourriez vous exposer à de dangereuses tensions et autres risques. Confiez l'entretien de votre appareil à du personnel qualifié.

15. Sources d'alimentation: Raccordez l'appareil uniquement à un type d'alimentation électrique comme indiqué dans le manuel d'utilisation et sur la plaque signalétique de l'appareil. Si vous n'êtes pas sûr du type de tension de votre installation secteur, consultez votre revendeur ou compagnie électrique locale. Pour les produits qui doivent être utilisés avec une batterie ou autre source d'alimentation, référez-vous aux instructions d'utilisation.

16. Surcharge: Ne pas surcharger les prises murales, les rallonges ou les réceptacles, ceci pouvant se résulter par un incendie ou une électrocution.

17. Insertion d'objets et de liquides: N'introduisez aucun objet étranger à travers les orifices de ventilation de cet appareil. Ceux-ci pourraient en effet entrer en contact avec de dangereux points de tension et créer un court-circuit et se résulter par une électrocution ou un incendie.

18. Réparation et vérification: Lorsque le remplacement de certaines pièces est nécessaire, assurez-vous que le technicien de maintenance a utilisé des pièces de rechange spécifiées par le constructeur ou des pièces qui ont les mêmes caractéristiques que les pièces originales. Demandez au technicien d'effectuer des tests de sécurité afin d'assurer une utilisation sûre et de prévenir tout risque lié aux incendies, électrocutions et autres dangers.

19. Mise à la terre de l'antenne extérieure: Lorsqu'un système d'antenne ou câble extérieur est relié à ce produit, soyez sûr que le système d'antenne ou de câble est relié à la terre pour assurer une certaine protection contre des montées subites de tension et des accumulations de charge statique. L'article 810 du Code National Électrique, ANSI/NFPA 70, fournit des informations sur la mise en terre correcte ainsi que sa structure, la mise à la terre des câbles vers l'unité de décharge de l'antenne, les connexions aux électrodes de mise à la terre et les conditions pour mettre les électrodes en terre.

## KC318W

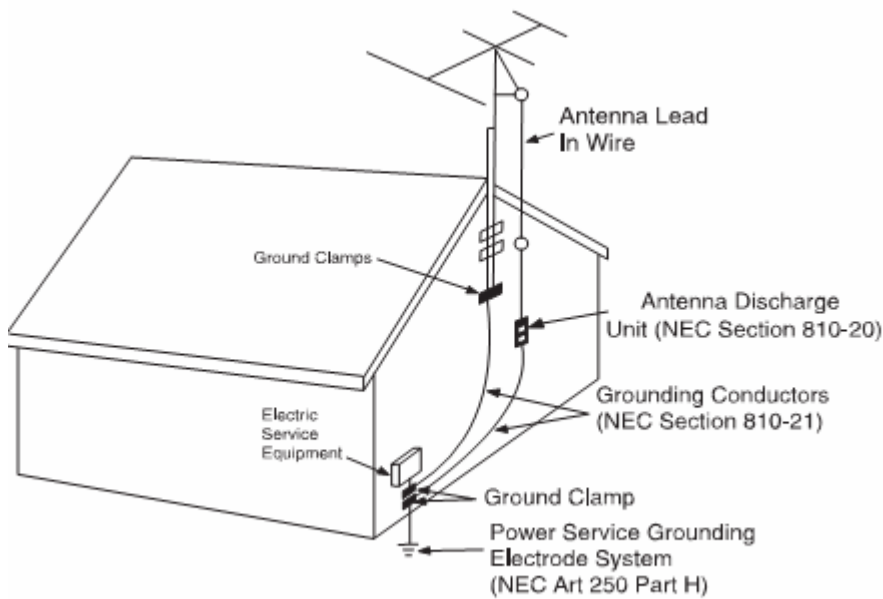

20. Montage au mur ou au plafond: L'appareil doit être fixé au mur ou au plafond selon les recommandations du constructeur.

21. Lorsque la prise AC ou le coupleur de l'appareil est utilisé comme dispositif de déconnexion, le dispositif de déconnexion doit rester accessible.

22. Fiche de protection: Le produit est équipé d'une prise possédant une protection contre la surcharge. Ceci est une fonction de sécurité. Référez-vous au mode d'emploi pour le remplacement de la prise ou pour sa réinitialisation. Assurez-vous que le technicien ait utilisé une prise de remplacement spécifiée par le fabricant et qui possède la même protection de surcharge que la prise originale.

23. Lignes électriques: Une antenne extérieure ne devrait pas être installée près des fils électriques aériens ou autres circuits de lumière électrique ou de puissance, dans lesquels elle pourrait tomber. Employez une précaution extrême lorsque vous installez une antenne extérieure, car tout contact avec câbles et circuits pourrait être fatal.

# KC318W

## Contenu de l'emballage

Lecteur CD - Radio à installer sous une armoire

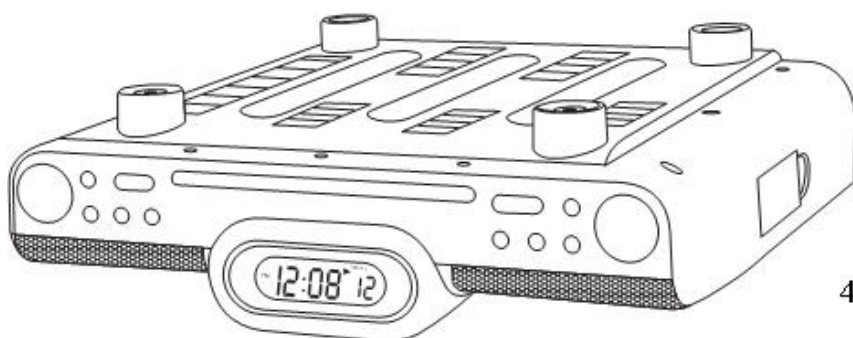

**Télécommande**

4 cales d'espacement et 4 vis



- \* Lecteur CD - Radio à installer sous une armoire
- \* Télécommande
- \* 4 cales d'espacement & 4 vis
- \* Modèle d'installation
- \* Documentation

## Fonctionnalités

- \* Lecteur CD/CD-R/RW fin avec fonctions de programmation de pistes, lecture répétée & Saut/Recherche
- \* Radio AM/FM avec affichage numérique
- \* Écran LCD numérique rétro éclairé
- \* Minuterie cuisine réglable
- \* Antenne FM avec fil
- \* Haut-parleurs avant
- \* S'installe sous une armoire afin d'économiser l'espace dans la cuisine
- \* Modèle d'installation sous une armoire (Vis & cales d'espacement fournies)
- \* Alimentation C.A. (Cordon d'alimentation C.A. intégré)
- \* Pile de secours permettant de maintenir l'affichage de l'horloge en cas de panne de courant (nécessite 3 piles AAA, non fournies)
- \* Télécommande fine permettant de commander le lecteur CD

# KC318W

## **Montage de l'appareil**

Pour installer l'appareil sous une armoire, suivez les consignes du Modèle d'installation fourni.

### Mise sous tension de l'appareil

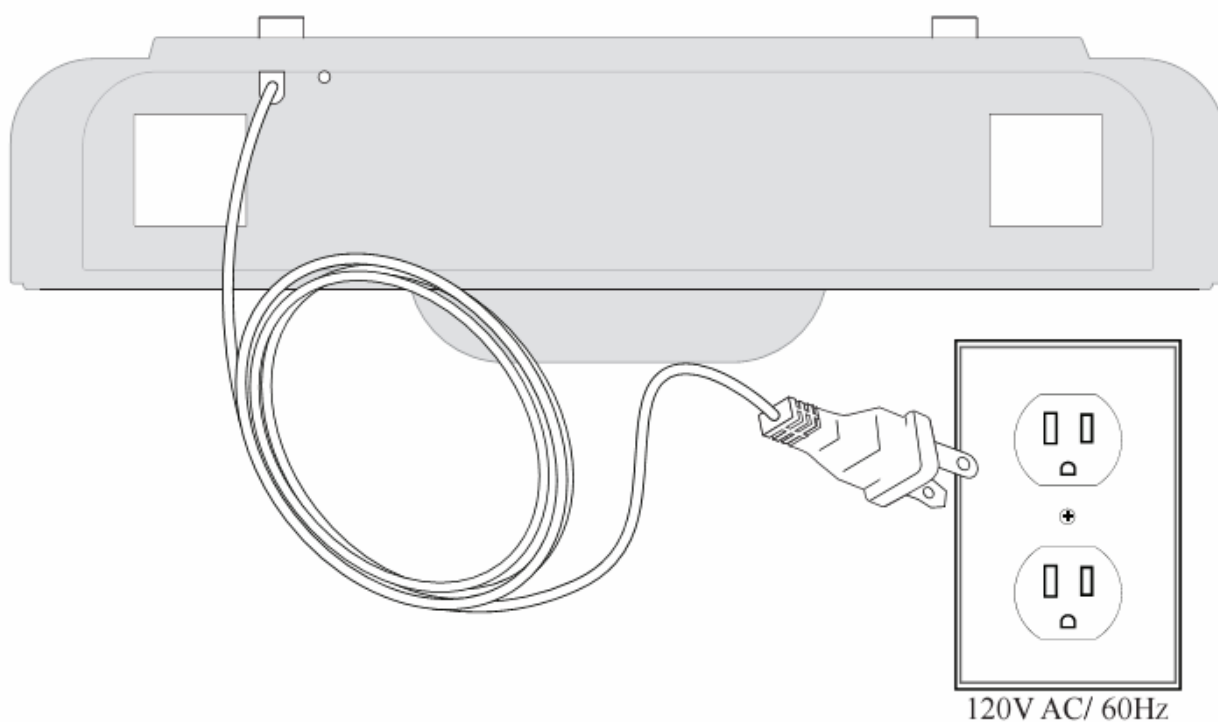

1. Pour mettre l'appareil en marche, raccordez simplement son cordon d'alimentation C.A. à une prise murale.
2. Les supports en plastique situés à l'arrière de l'appareil permettent de recevoir le cordon d'alimentation.

# KC318W

## Réglage de l'horloge

1. Raccordez l'appareil à une prise secteur 120V. Référez-vous à la section "Mise sous tension de l'appareil".
2. Lorsque l'appareil est éteint, appuyez et maintenez enfoncée la touche PROG/CLK Set pendant 4 secondes.
3. Appuyez sur les touches Skip/Search pour régler l'heure et les minutes de l'horloge.
4. Une fois l'heure réglée, appuyez sur la touche PROG/CLK Set pour confirmer l'heure entrée.
5. En mode Radio, appuyez sur la touche Display pour afficher l'heure.



## Réglage de la minuterie cuisine

1. Appuyez plusieurs fois sur la touche Timer pour sélectionner une durée allant de 10 à 180 minutes par incrément de 10 minutes. Appuyez sur les touches Skip/Search pour régler la minuterie par incrément d'une minute.
2. Relâchez la touche lorsque la durée désirée est affichée à l'écran.  
Pour réinitialiser la minuterie, appuyez et maintenez enfoncée la touche Timer.
3. L'alarme retenti une fois la durée de la minuterie écoulée.
4. Appuyez sur la touche Power pour arrêter l'alarme.



# KC318W

## Réglage de la radio AM & FM

1. Mettez l'appareil en marche en appuyant sur la touche Power.
2. Appuyez sur la touche Fonction pour basculer en mode Radio.
3. Appuyez sur la touche Band pour sélectionner la bande de fréquences radio AM ou FM.
4. Tournez la commande de réglage du Tuning pour régler la fréquence radio.
5. En mode Radio, appuyez sur la touche Display pour afficher l'heure.

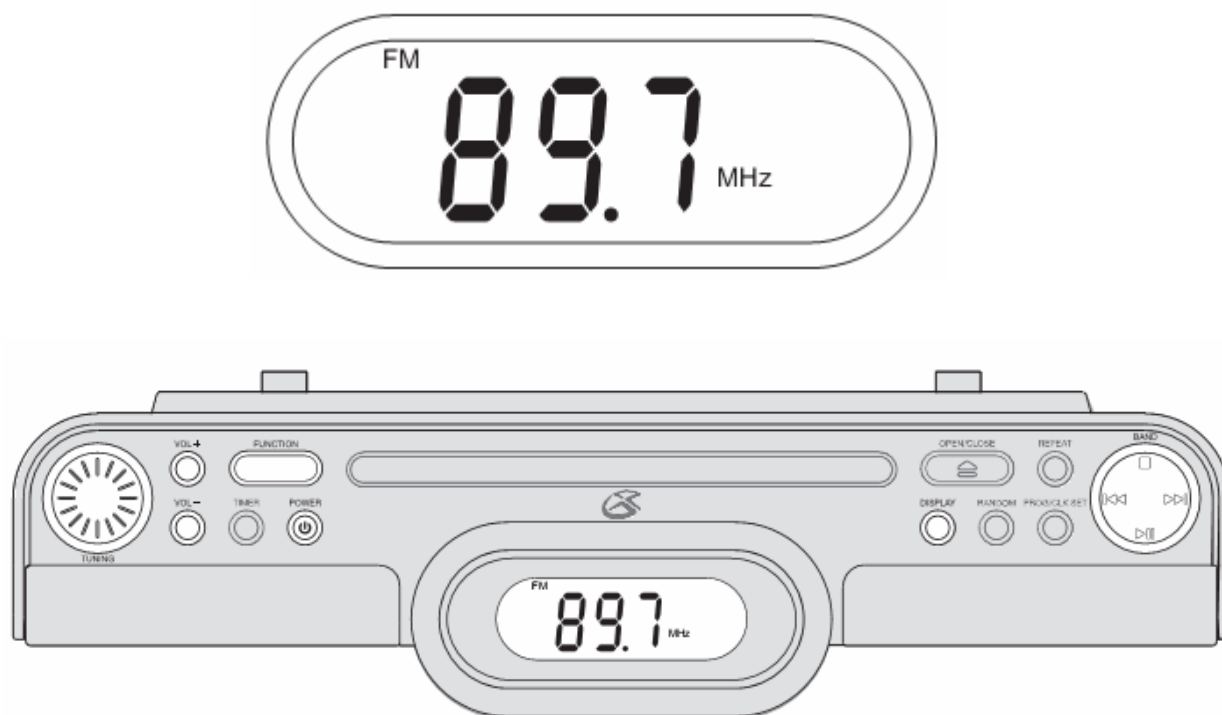

## Piles de secours

Utilisez 3 piles AAA pour conserver les réglages de l'horloge lors de pannes de courant. (Piles non fournies)

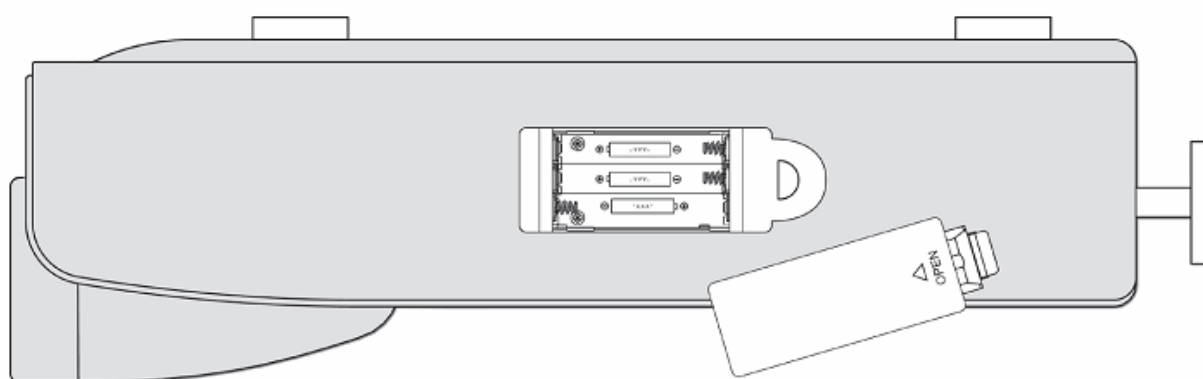

## KC318W

### Écouter un CD

1. Raccordez l'appareil à une prise de courant standard 120V. Voir la section "Mise sous tension de l'appareil".
2. Appuyez sur la touche Power pour mettre en marche l'appareil.
3. Appuyez sur la touche Function pour basculer en mode CD.
4. Appuyez sur la touche Open/Close pour ouvrir le tiroir CD. Placez un CD ou CD-R/RW dans le tiroir du lecteur CD.
5. Appuyez sur la touche Play pour lire le CD inséré dans le lecteur. En cours de lecture, appuyez sur la touche Pause pour mettre la lecture du CD en pause.
6. Appuyez sur les touches Skip/Search pour choisir une piste d'un album. Appuyez et maintenez enfoncées les touches Skip/Search pour effectuer une avance rapide/rembobinage sur une piste.
7. Appuyez sur la touche Random pour activer la lecture aléatoire des pistes du CD.
8. Appuyez une fois sur la touche Repeat pour répéter une piste. Appuyez deux fois sur la touche Repeat pour répéter un album entier.
9. Appuyez sur la touche PROG/CLK Set pour lire certaines pistes d'un CD dans un ordre spécifique. Voir la section "Programmer un CD".

Aléatoire



Répéter 1



Tout répéter



## KC318W

### Programmer un CD

1. Une fois le CD chargé, appuyez sur la touche Function pour basculer en mode CD.
2. Appuyez sur la touche PROG/CLK Set.
  - \* Le chiffre "01" apparaît sur l'écran LCD. Cela indique que la piste à sélectionner sera la première à être lue.
3. Appuyez sur les touches Skip/Search pour sélectionner une piste du CD.
4. Appuyez sur la touche PROG/CLK Set pour ajouter la piste sélectionnée au programme.
  - \* Le chiffre "02" apparaît maintenant sur l'écran LCD. Cela indique que la piste à sélectionner sera la deuxième à être lue.
5. Continuez votre sélection en utilisant les touches Skip/Search et ajoutez-les au programme en utilisant la Touche PROG/CLK Set jusqu'à ce que toutes les pistes désirées soient ajoutées au programme.
  - \* Jusqu'à 20 pistes peuvent être programmées.
6. Appuyez sur la touche Play pour démarrer la lecture du programme.

### Mode Programme



### Mode lecture de programme



## KC318W

### **Entrée auxiliaire: à partir d'un lecteur MP3 ou autre périphérique audio source**

Lorsque vous raccordez deux produits avec un câble RCA, reliez les fiches aux connecteurs en respectant le code des couleurs. (Rouge à rouge, blanc à blanc, jaune à jaune)

1. Raccordez une extrémité du câble RCA aux entrées auxiliaires de l'appareil et l'autre extrémité du câble aux sorties audio/vidéo du lecteur MP3/autre périphérique audio source. (Câble RCA non fourni)
2. Mettez l'appareil en marche en appuyant sur la touche Power.
3. Appuyez sur la touche Fonction pour sélectionner le mode Aux.
4. Le son lu sur le lecteur MP3 sera désormais diffusé sur les haut-parleurs de l'appareil.

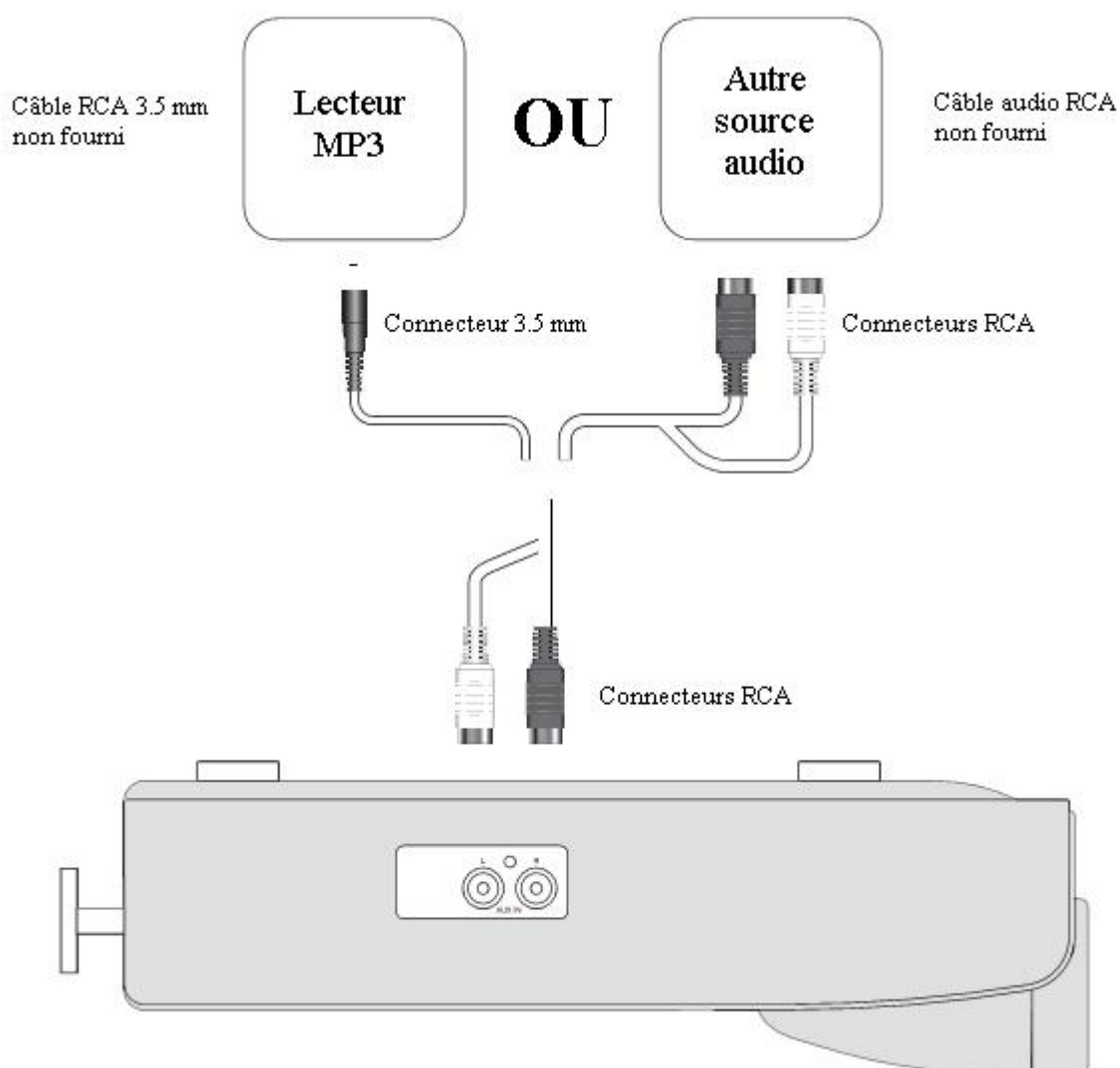

# KC318W

## Emplacement des commandes: Vue avant

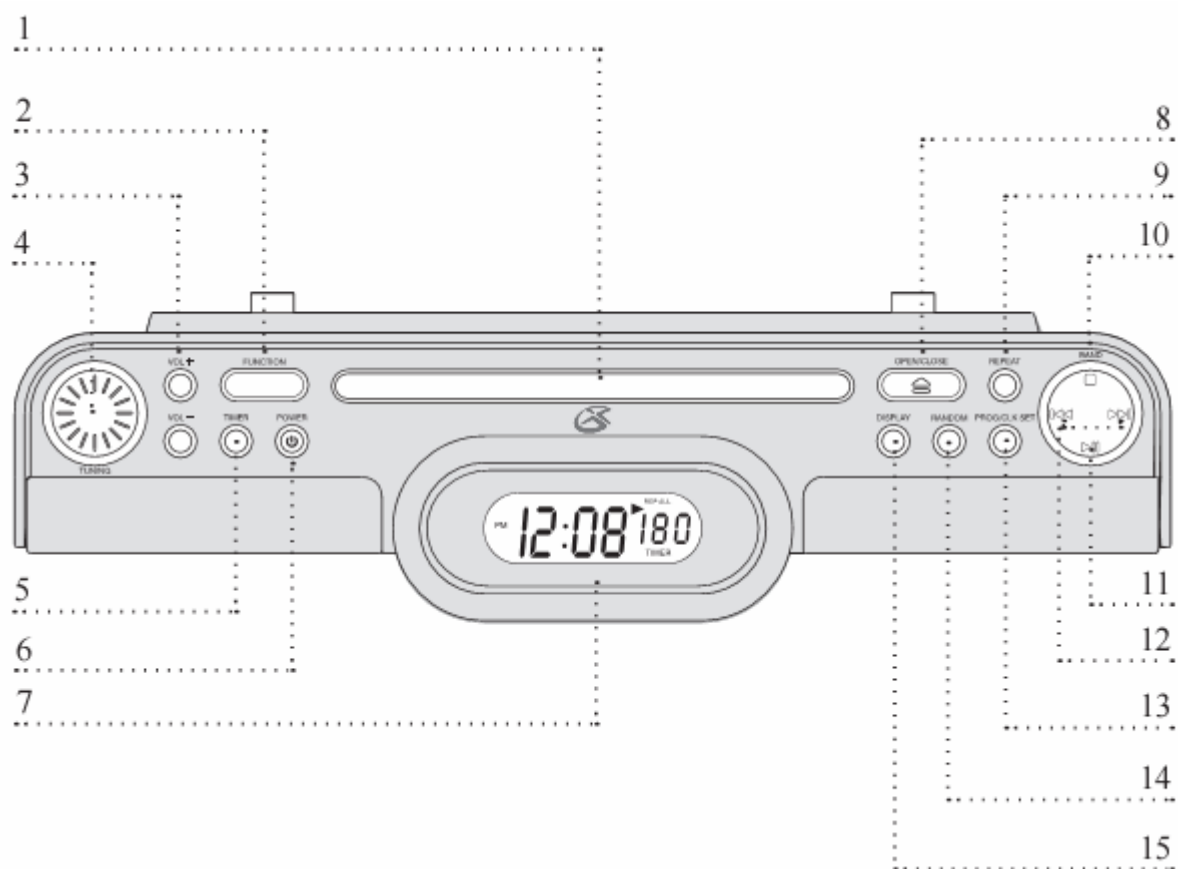

# KC318W

## Emplacement des commandes: Vues arrière et de côté

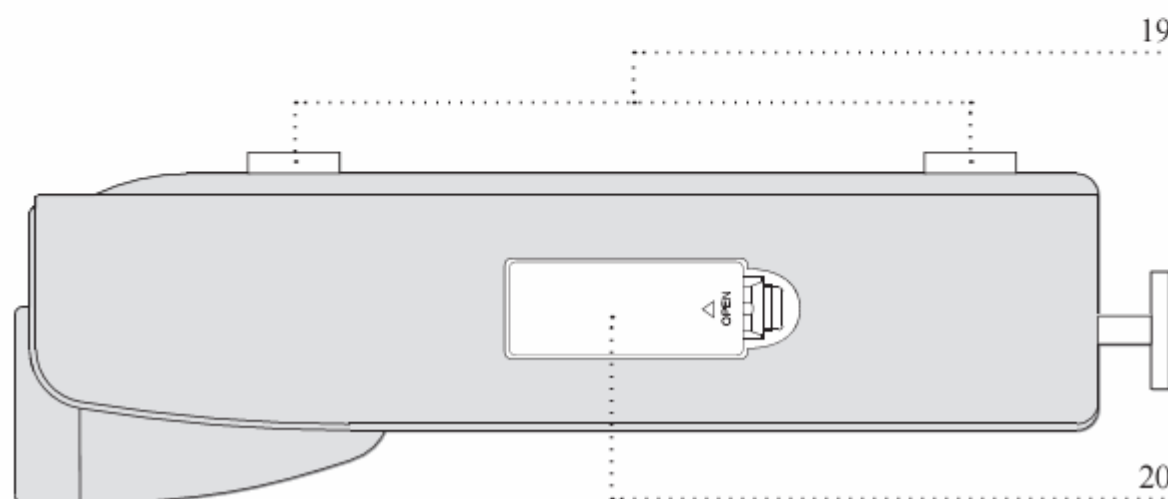
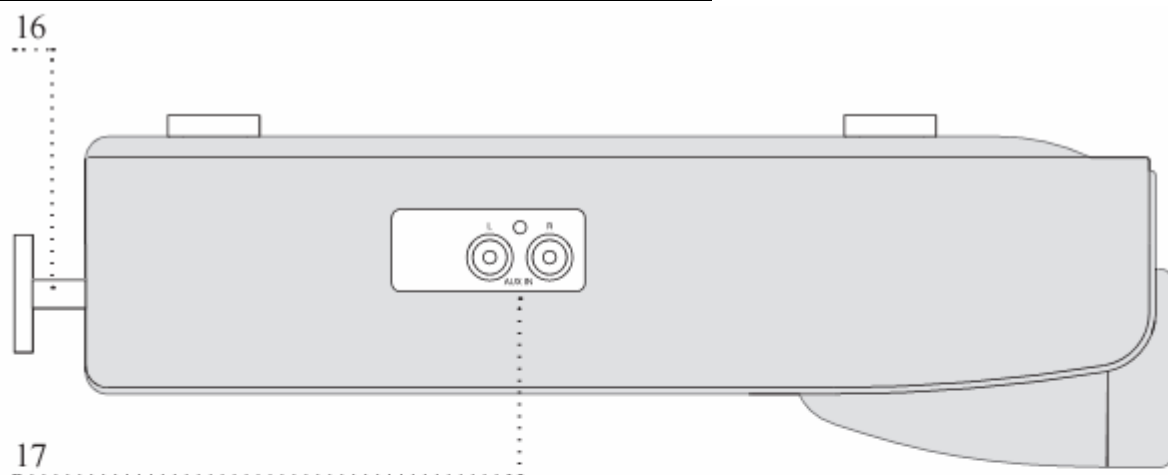

# KC318W

---

## **Présentation des commandes: panneaux avant, latéraux et arrière**

### 1 Tiroir CD

Le tiroir CD permet de charger des disques CD ou CD-R/RW.

### 2 Touche Function

Appuyez sur la touche Function pour basculer entre les modes Radio, CD et Aux.

### 3 Touches Volume

Appuyez sur les touches Volume pour régler le volume de l'appareil.

### 4 Commande de réglage du Tuning

En mode Radio, tournez la commande de réglage du Tuning pour régler la fréquence radio AM ou FM.

### 5 Touche Timer

Appuyez sur la touche Timer pour régler la minuterie.

### 6 Touche Power

Appuyez sur la touche Power pour mettre en marche/arrêter l'appareil.

### 7 Écran LCD

L'écran LCD affiche l'horloge, la radio, et les informations concernant le lecteur CD.

### 8 Touche Open/Close

Appuyez sur la touche Open/Close pour ouvrir/fermer le tiroir CD.

### 9 Touche Repeat

Appuyez une fois sur la touche Repeat pour répéter une piste (indiqué par le symbole "REP" sur l'écran LCD). Appuyez deux fois sur la touche Repeat pour répéter toutes les pistes d'un CD (indiqué par le symbole "REP ALL" sur l'écran LCD).

### 10 Touche Stop/Band

Durant la lecture d'un CD, appuyez sur la touche Stop pour arrêter la lecture. Appuyez sur la touche Band pour basculer entre les modes radio AM et FM.

### 11 Touche Play/Pause

Appuyez sur la touche Play & Pause pour lire et mettre en pause la lecture d'un CD.

### 11 Touches Skip/Search/Minute/Hour

Appuyez sur les touches Skip/Minute/Hour pour sélectionner une piste du CD ou modifier les heures et les minutes lorsque vous réglez l'horloge. Appuyez et maintenez enfoncée la touche Search pour effectuer une avance rapide/rembobinage sur une piste du CD.

### 13 Touche PROG/CLK Set

En mode CD, appuyez sur la touche PROG (Programme) pour lire les pistes du CD désirées dans un ordre spécifique. Lorsque l'appareil est éteint, appuyez sur la touche CLK (Horloge) set pour régler l'heure.

### 14 Touche Random

En mode CD, appuyez sur la touche Random pour écouter aléatoirement les pistes du CD inséré dans le lecteur.

### 15 Touche Display

En mode Radio, appuyez sur la touche Display pour afficher l'heure.

### 16 Extensions de rangement du cordon C.A.

Utilisez ces crochets pour enrouler le cordon d'alimentation C.A. autour de l'appareil.

### 17 Entrées AUX

Utilisez les entrées AUX (auxiliaires) pour écouter le son lu sur un lecteur MP3 ou autre

## KC318W

---

périphérique audio source.

18 Cordon d'alimentation C.A. intégré

Raccordez le cordon d'alimentation C.A. intégré à une prise de courant standard **120V** pour alimenter l'appareil.

19 Support de fixation

Les supports de fixation permettent de recevoir les vis de montage lorsque vous fixez l'appareil sous une armoire.

20 Compartiment des piles de secours

Le compartiment des piles de secours permet de recevoir 3 piles AAA qui alimentent l'horloge en cas de coupure de courant. (Piles non fournies)

21 Antenne FM avec fil

L'antenne FM avec fil permet une meilleure réception du signal radio FM.

# KC318W

## Emplacement des commandes: Télécommande



# KC318W

---

## **Présentation des commandes; Télécommande**

### 22 Touche Power

Appuyez sur la touche Power pour mettre en marche/éteindre l'appareil.

### 23 Touche DISP

En mode Radio, appuyez sur la touche Display pour afficher l'heure.

### 24 Touche Skip/Search/MIN

Appuyez sur la touche Skip/Minute pour choisir une piste du CD ou modifier les minutes lorsque vous réglez l'horloge. Appuyez et maintenez enfoncée cette touche pour effectuer un rembobinage sur une piste du CD.

### 25 Touche Repeat

Appuyez une fois sur la touche Repeat pour répéter une piste (indiqué par le symbole "REP" sur l'écran LCD). Appuyez deux fois sur la touche Repeat pour répéter toutes les pistes d'un CD (indiqué par le symbole "REP ALL" sur l'écran LCD)

### 26 Touches Stop/Band

Durant la lecture d'un CD, appuyez sur la touche Stop pour arrêter la lecture. Appuyez sur la touche Band pour basculer entre les modes radio AM et FM.

### 27 Touche PROG/CLK Set

En mode CD, appuyez sur la touche PROG (Programme) pour lire les pistes du CD désirées dans un ordre spécifique. Lorsque l'appareil est éteint, appuyez sur la touche CLK (Horloge) set pour régler l'heure.

### 28. Touche Random

En mode CD, appuyez sur la touche Random pour écouter aléatoirement les pistes du CD inséré dans le lecteur.

### 29 Touche Function

Appuyez sur la touche Function pour basculer entre les modes Radio, CD et Aux.

### 30 Touche Open/Close

Appuyez sur la touche Open/Close pour ouvrir/fermer le tiroir CD.

### 31 Touche Play/Pause

Appuyez sur la touche Play/Pause pour lire ou mettre en pause la lecture du CD.

### 32 Touche Timer

Appuyez sur la touche Timer pour régler la minuterie.

### 33 Touche Skip/Search/HR

Appuyez sur la touche Skip/Hour pour choisir une piste du CD ou modifier les heures lorsque vous réglez l'horloge. Appuyez et maintenez enfoncée cette touche pour effectuer une avance rapide sur une piste du CD.

### 34 Touches Volume

Appuyez sur les touches Volume pour régler le volume de l'appareil.