



**PC108B**

**MANUEL D'UTILISATION**

**Sommaire**

Avertissements et précautions .....

Consignes de sécurité importantes .....

Contenu de l'emballage.....

Fonctionnalités .....

Mise sous tension de l'appareil .....

Lire un CD.....

Programmer la lecture d'un CD .....

Emplacement des commandes.....

Présentation des commandes .....

Informations sur notre service client.....

## **Avertissements et précautions**

**POUR PREVENIR TOUT RISQUE D'INCENDIE OU D'ÉLECTROCUTION, NE PAS LAISSER CET APPAREIL A LA PLUIE OU L'HUMIDITÉ.**

Ce symbole, situé à l'arrière du produit, a pour but d'informer l'utilisateur de la présence d'une "dangereuse tension" non isolée à l'intérieur de l'unité, d'une magnitude suffisante pour constituer un risque d'électrocution.

Ce symbole, situé sous ou à l'arrière du produit, a pour but d'alerter l'utilisateur de la présence d'importantes instructions d'utilisation et d'entretien (réparation) dans la documentation accompagnant l'appareil.

Ce produit utilise un laser de classe 1 pour lire les disques compact. Ce lecteur de disque compact laser est équipé de bouton de sécurité pour éviter l'exposition au laser lorsque la porte de CD est ouverte ou lors de l'échec de fermeture de sécurité. Des radiations laser invisibles sont présentes lorsque le couvercle est ouvert et que le système de fermeture est en échec ou est entravé. Il est très important d'éviter d'exposition directe au rayon laser à tout moment. Veuillez ne pas essayer d'aller à l'encontre les boutons de sécurité.

**ATTENTION: AFIN D'ÉVITER TOUT RISQUE D'ÉLECTROCUTION, INSÉREZ TOTALEMENT LA LARGE BROCHE DANS LA PLUS GROSSE FENTE.**

Afin de réduire les risques d'électrocution, ne pas retirer le couvercle (ou le dos). Il n'y a pas de pièces réparables par l'utilisateur dans l'unité. Référez-vous à du personnel qualifié pour toute réparation.

**AVERTISSEMENT:** Les changements ou modifications de cette unité non expressément approuvés par le constructeur peuvent annuler le droit de l'utilisateur d'utiliser cet équipement.

**AVERTISSEMENT:** Une pile mal installée dans la télécommande représente un risque d'explosion. Remplacez les piles par des piles de type équivalent.

**AVERTISSEMENT:** la télécommande fonctionne avec des piles boutons qui contiennent du mercure. Ne jetez pas ces piles à la poubelle, déposez-les dans un point de collecte ou dans un centre de collecte de produits dangereux

**AVERTISSEMENT:** L'utilisation de cet appareil près de sources de lumière fluorescentes peut causer des interférences lorsque vous utilisez la télécommande. Lorsque vous rencontrez des problèmes en utilisant l'appareil, installez celui-ci loin des sources de lumière fluorescentes.

Ne mélangez pas des piles neuves et usagées.

Ne mélangez pas des piles de type alcalines, standard (carbone-zinc), et rechargeables (ni-cad, ni-mh, etc).

**REMARQUE:** Cet équipement a été testé et déclaré conforme aux limites des appareils numériques de

Classe B; en accord avec les règles de la FCC, chapitre 15. Ces limites ont pour objectif de fournir une protection raisonnable contre les interférences nuisibles dans une installation résidentielle. Cet équipement génère, utilise et peut émettre des ondes radio et, et peut nuire aux communications radio lorsqu'il n'est pas installé et utilisé en conformité avec le mode d'emploi. Toutefois, il n'existe aucune garantie que des interférences ne se produiront pas dans une installation particulière. Si cet équipement venait à causer des interférences nocives à la réception radio ou télévision, qui peuvent être déterminées en l'allumant et en l'éteignant, l'utilisateur est invité à tenter de corriger ces interférences par une ou plusieurs des mesures suivantes:

- \* Réorienter ou repositionner l'antenne réceptrice.
- \* Augmenter la distance qui sépare l'équipement et le récepteur.
- \* Brancher l'équipement sur une sortie d'un circuit différent de celui auquel le récepteur est raccordé.
- \* Consulter le revendeur ou un technicien radio/télévision spécialisé pour obtenir de l'aide.

### **Consignes de sécurité importantes**

1. Lisez ces instructions. Vous devez prendre connaissance de toutes les consignes de sécurité et d'utilisation avant d'utiliser ce produit.
2. Conservez ces instructions. Les consignes de sécurité et d'utilisation doivent être conservées pour référence ultérieure.
3. Observez tous les avertissements. Respectez tous les avertissements apposés sur le produit et sur le manuel d'utilisation.
4. Suivez ces instructions. Respectez toutes les consignes de fonctionnement et d'utilisation.
5. Nettoyage : Essayez l'appareil uniquement avec un tissu sec. Débranchez ce produit de la prise de courant avant de nettoyer. Ne pas utiliser de nettoyeurs liquides ou d'aérosols. Utilisez un chiffon humide pour nettoyer l'appareil.
6. Accessoires – utilisez seulement des accessoires recommandés par le fabricant, l'utilisation d'autres accessoires non recommandés peut entraîner des risques
7. Eau et humidité: N'utilisez pas cet appareil près de points d'eau, par exemple, à proximité d'une baignoire, d'un évier de cuisine, d'une cuve de buanderie, dans un sous-sol humide, près d'une piscine ou autre environnement de ce type.
8. Accessoires: Ne placez pas l'appareil sur un pied, un trépied, un support ou une table instable. L'appareil pourrait tomber et blesser sérieusement quelqu'un et/ou s'endommager. N'utilisez qu'un pied, trépied ou support recommandé par le fabricant ou vendu avec l'appareil. Les fixations de l'appareil devraient être réalisées en conformité les instructions du fabricant et ne devraient être réalisées qu'avec des accessoires de montage recommandés par le fabricant..
9. Le déplacement de l'appareil et de son support devrait être fait avec précaution. N'utilisez qu'un pied, trépied ou support recommandé par le fabricant ou vendu avec l'appareil. Les arrêts brutaux, la force

excessive ou les surfaces inégales peuvent provoquer la chute de l'appareil et de son support.



10. Ventilation : Les fentes et ouvertures de l'appareil ont pour but de le ventiler et d'assurer une utilisation fiable du produit, ainsi que de le protéger de la surchauffe. Ces ouvertures ne doivent donc pas être obstruées. Les ouvertures ne doivent pas être bloquées en plaçant le produit sur un lit, canapé, tapis ou autres surfaces similaires. Ce produit ne doit pas être installé dans un espace confiné comme une bibliothèque ou une étagère à moins qu'une ventilation correcte soit possible ou que l'installation soit en conformité avec les consignes d'installation du fabricant.

11. Sources d'alimentation: Raccordez l'appareil uniquement à un type d'alimentation électrique comme indiqué dans le manuel d'utilisation et sur la plaque signalétique de l'appareil. Si vous n'êtes pas sûr du type de tension de votre installation secteur, consultez votre revendeur ou compagnie électrique locale. Pour les produits qui doivent être utilisés avec une batterie ou autre source d'alimentation, référez-vous aux instructions d'utilisation.

12. Mise à la terre ou polarisation: ce produit peut être équipé d'une fiche polarisée (une prise polarisée possède deux broches, une étant plus large que les deux autres). Il est possible d'insérer cette fiche uniquement dans un sens. Il s'agit d'un dispositif de sécurité. Si la fiche fournie ne s'adapte pas à votre prise de courant, consultez un électricien pour le remplacement de la prise de courant obsolète. Ne désassemblez pas le dispositif de sécurité de la fiche polarisée.

Avertissements : le cordon d'alimentation de ce produit est équipé d'une fiche à trois broches mise à la terre, il s'agit d'une fiche disposant d'une troisième broche (pour la mise à la terre). Cette troisième broche permet votre sécurité. Cette fiche s'adapte seulement à une prise de courant mise à la terre. Si la fiche fournie ne s'adapte pas à votre prise de courant, consultez un électricien pour le remplacement de la prise de courant obsolète. Ne désassemblez pas le dispositif de sécurité de la fiche mise à la terre.

13. Protection du cordon d'alimentation: Les cordons électriques doivent être disposés de manière à ce que l'on ne marche pas dessus, notamment au niveau des fiches, prises de courant, et aux points de sortie de l'appareil.

14. Fiche de protection: Le produit est équipé d'une prise possédant une protection contre la surcharge. Ceci est une fonction de sécurité. Référez-vous au mode d'emploi pour le remplacement de la prise ou pour sa réinitialisation. Assurez-vous que le technicien ait utilisé une prise de remplacement spécifiée par le fabricant et qui possède la même protection de surcharge que la prise originale.

15. Mise à la terre de l'antenne extérieure: Lorsqu'un système d'antenne ou câble extérieur est relié à ce produit, soyez sûr que le système d'antenne ou de câble est relié à la terre pour assurer une certaine protection contre des montées subites de tension et des accumulations de charge statique.

L'article 810 du Code National Électrique, ANSI/NFPA 70, fournit des informations sur la mise en terre correcte ainsi que sa structure, la mise à la terre des câbles vers l'unité de décharge de l'antenne, les connexions aux électrodes de mise à la terre et les conditions pour mettre les électrodes en terre..

Voir le schéma:

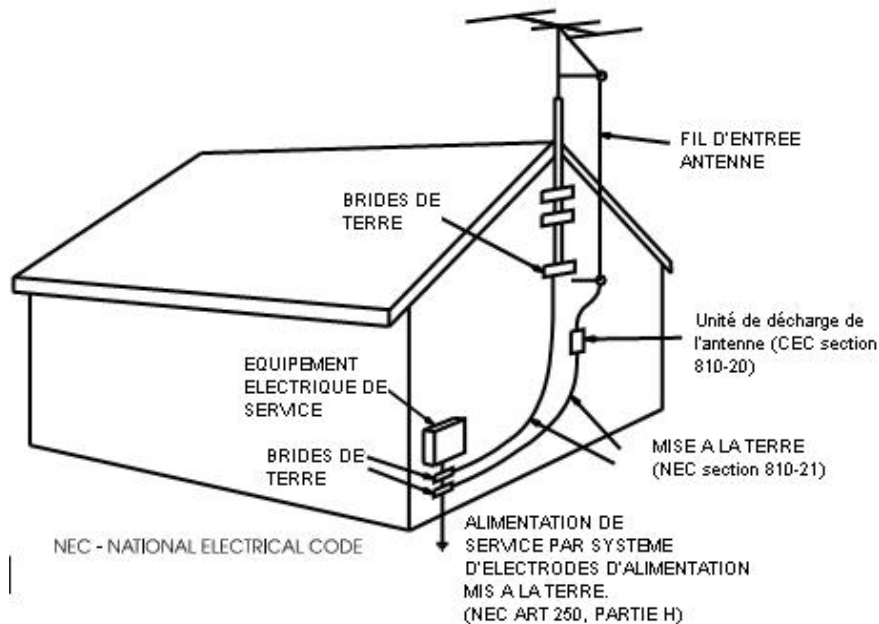

16. Orages: Pour une protection additionnelle pendant un orage ou lorsque l'appareil est sans surveillance ou non utilisé pendant une longue période, débranchez-le de la prise de courant et déconnectez l'antenne ou le câble. Cela permettra de prévenir tout dommage lié aux orages et aux surtensions.

17. Lignes électriques: Une antenne extérieure ne devrait pas être installée près des fils électriques aériens ou autres circuits de lumière électrique ou de puissance, dans lesquels elle pourrait tomber. Employez une précaution extrême lorsque vous installez une antenne extérieure, car tout contact avec câbles et circuits pourrait être fatal.

18. Surcharge: Ne pas surcharger les prises murales, les rallonges ou les réceptacles, ceci pouvant se résulter par un incendie ou une électrocution.

19. Insertion d'objets et de liquides: N'introduisez aucun objet étranger à travers les orifices de ventilation de cet appareil. Ceux-ci pourraient en effet entrer en contact avec de dangereux points de tension et créer un court-circuit et se résulter par une électrocution ou un incendie.

20. Réparation : ne pas essayer de réparer ce produit soi-même, d'ouvrir ou retirer les couvercles, car vous pourriez vous exposer à de dangereuses tensions et autres risques. Confiez l'entretien de votre appareil à du personnel qualifié.

21. Dommages exigeant une réparation

Débranchez l'appareil de la prise murale et faites faire la réparation par du personnel qualifié dans les cas suivants :

- a. Lorsque le cordon ou la fiche d'alimentation est endommagé.
- b. Si l'appareil a été exposé à l'eau ou à la pluie.
- c. Si un liquide a été renversé ou si un objet est tombé dans l'appareil.
- d. Si l'appareil ne fonctionne pas normalement lorsque vous suivez les instructions d'utilisation. Ne réglez que les commandes couvertes par les instructions d'utilisation, car un mauvais réglage d'autres commandes risque d'endommager l'appareil, ce qui demande souvent un travail de réparation important par un technicien qualifié pour rétablir un fonctionnement normal.
- e. Si l'appareil est tombé ou si son boîtier est endommagé.

- f. Lorsque la performance de l'appareil est manifestement différente, indiquant qu'il a besoin d'être réparé.
22. Pièces de rechange: Lorsque le remplacement de certaines pièces est nécessaire, assurez-vous que le technicien de maintenance a utilisé des pièces de rechange spécifiées par le constructeur ou des pièces qui ont les mêmes caractéristiques que les pièces originales. Toute pièce non recommandée par le fabricant peut entraîner un incendie, électrocution ou autres risques.
23. Vérification – une fois la réparation achevée, demandez au technicien d'effectuer des tests de sécurité afin d'assurer une utilisation sûre et de prévenir tout risque lié aux incendies, électrocutions et autres dangers.
24. Montage au mur ou au plafond: L'appareil doit être fixé au mur ou au plafond selon les recommandations du constructeur.
25. Chaleur – Le produit doit être placé loin des sources de chaleur telles que des radiateurs, fours, ou autres produits (amplificateurs inclus) produisant de la chaleur.
26. Le cordon d'alimentation permet de mettre l'appareil hors tension et doit rester facilement accessible en cours d'utilisation. Afin de mettre l'appareil complètement hors tension, la fiche du cordon d'alimentation doit être déconnectée de la prise de courant.
27. Une pression acoustique excessive des écouteurs ou casque d'écoute peut entraîner la perte de l'ouïe.

## Contenu de l'emballage

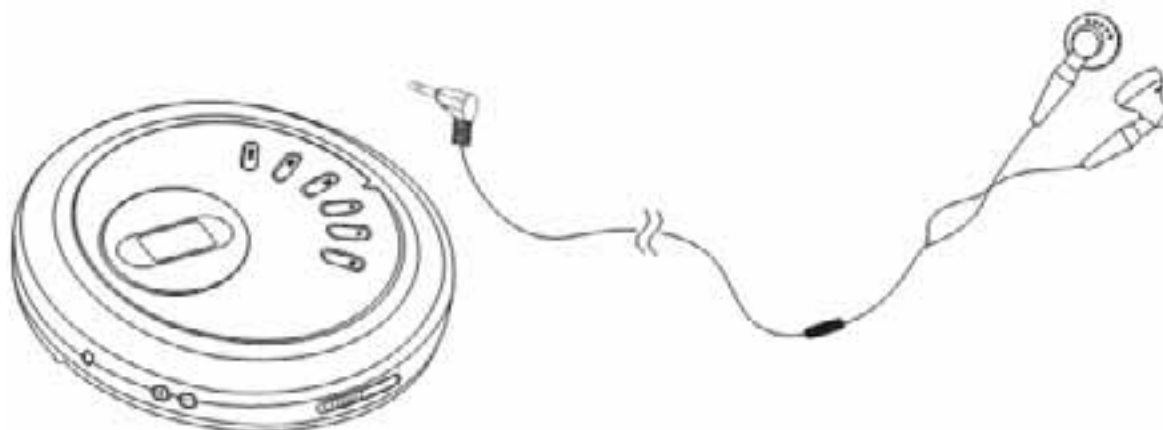

- \* PC108B
- \* Ecouteurs intra auriculaires (une paire)
- \* Documentation

## Fonctionnalités

- \* Lecteur CD / CD-R/RW Compact Disc
- \* Ecran LCD
  - Indicateur de niveau de charge des piles faible
- \* Fonctions de lecture
  - Répétition
  - Programmation de pistes
  - Saut/recherche de musiques
  - Commande de réglage du volume électronique
  - Système automatique d'accélération des basses
- \* Alimentation
  - Nécessite 2 piles "AA", (non fournies)
- \* Inclus
  - Ecouteurs

### Mise sous tension de l'appareil

Pour fonctionner, l'appareil nécessite 2 piles AA, non fournies, ou un adaptateur de courant CA (120V / 60Hz), non fourni.

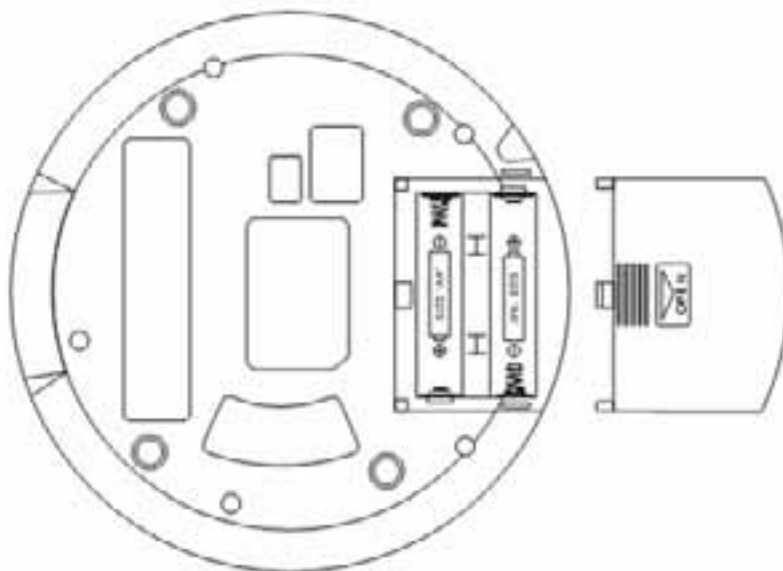

### Lire un CD

1. Faites glisser le commutateur d'ouverture pour ouvrir le couvercle du compartiment CD.
2. Insérez un CD.
3. Une fois le couvercle refermé, la lecture du CD commence immédiatement. Si la lecture du CD ne se lance pas, appuyez sur la touche Play/Pause pour lancer la lecture du CD chargé.

### Programmer la lecture d'un CD

1. Faites glisser le commutateur d'ouverture pour couvrir le couvercle du compartiment CD.
2. Insérez un CD.
3. Une fois le CD chargé, appuyez sur la touche Program.
4. Appuyez sur les touches Skip/Search pour sélectionner un numéro de piste.
5. Appuyez sur la touche Program pour définir la piste sélectionnée en tant que première piste du programme. Répétez les étapes 4 et 5 pour programmer les pistes restantes.  
Jusqu'à 20 pistes peuvent être programmées en une fois.
6. Appuyez sur la touche Play/Pause pour lancer la lecture du programme.

# Emplacement des commandes

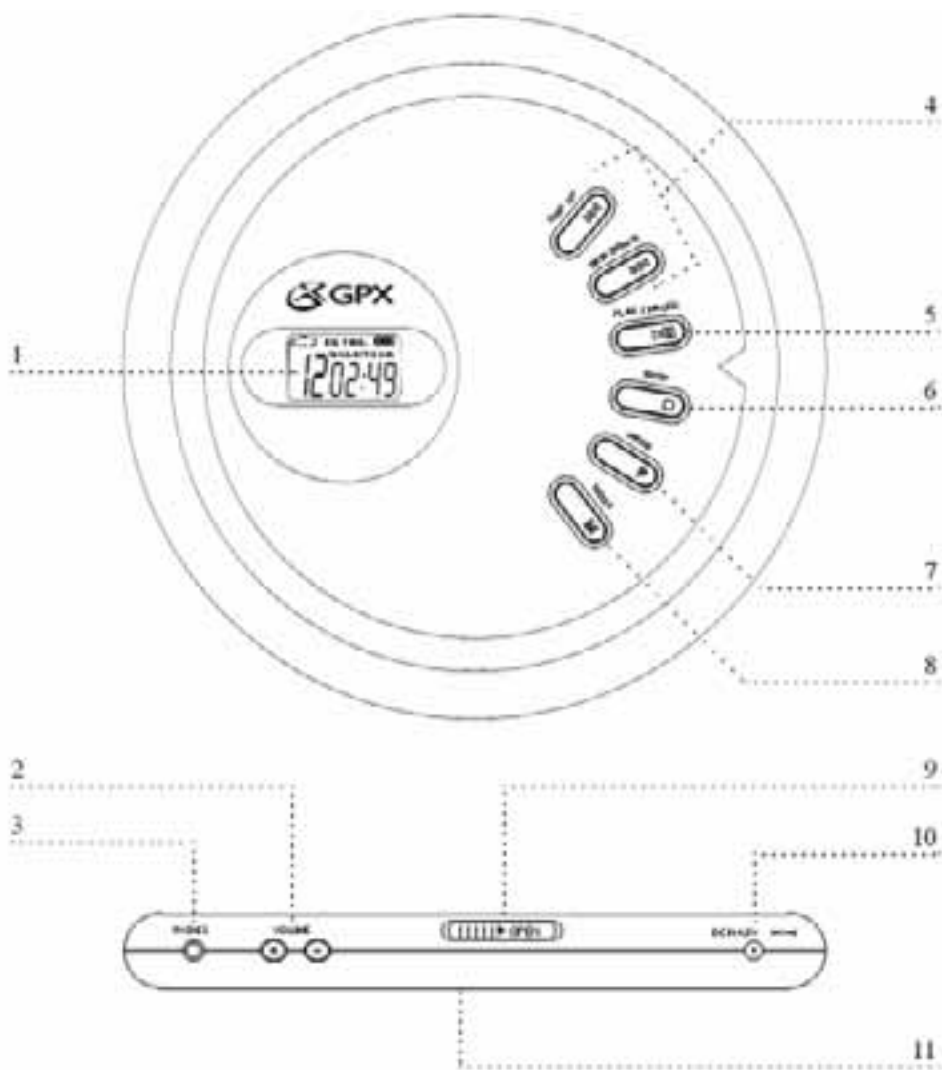

## **Présentation des commandes**

### **1 Ecran LCD**

L'écran LCD permet d'afficher les informations du CD chargé ainsi que des piles.

### **2 Touches Volume**

Appuyez sur les touches Volume pour régler le volume.

### **3 Connecteur Ecouteurs**

Utilisez le connecteur Ecouteurs pour raccorder une paire d'écouteurs intra auriculaires ou casque d'écoute à l'appareil.

### **4 Touches Skip/Search**

Appuyez sur les touches Skip/Search pour sélectionner la piste suivante/précédente.

Appuyez et maintenez enfoncées les touches Skip/Search pour effectuer une avance rapide/rembobinage sur une des pistes du CD.

### **5 Touche Play/Pause**

Appuyez sur la touche Play/Pause pour lancer/mettre en pause la lecture d'un CD.

### **6 Touche Stop**

En cours de lecture, appuyez sur la touche Stop pour arrêter la lecture du CD chargé.

### **7 Touche Program**

Appuyez sur la touche Program pour programmer la lecture d'un CD chargé et écouter les pistes sélectionnées dans un ordre spécifique.

### **8 Touche Mode**

Appuyez sur la touche Mode pour changer de mode de lecture : Aléatoire, Répétition, Répéter tout et Intro.

### **9 Commutateur d'ouverture**

Utilisez le commutateur d'ouverture pour ouvrir le compartiment CD et charger/retirer un CD.

### **10 Connecteur DC In 4.5V (nécessite un adaptateur de courant CA, non fourni)**

Utilisez le connecteur DC In pour raccorder l'appareil à une prise de courant standard CA.

### **11 Compartiment à piles (nécessite 2 piles AA, non fournies)**

**Informations sur notre service client**

Adresse 2116 Carr Street, St. Louis MO, 63106

Téléphone 1-314-621-2881

Fax 1-314-588-1805

E-mail [prodinfo@gpx.com](mailto:prodinfo@gpx.com)

Site Internet [www.gpx.com](http://www.gpx.com)

Pour télécharger ce manuel d'utilisation en Anglais, en Espagnol ou en Français, visitez la section Support de notre site Internet à l'adresse [www.gpx.com](http://www.gpx.com).