

AVERTISSEMENTS ET PRECAUTIONS

- ATTENTION: AFIN D'ÉVITER TOUT RISQUE D'ÉLECTROCUTION, INSÉREZ TOTALEMENT LA LARGE BROCHE DANS LA PLUS GROSSE FENTE.
- AVERTISSEMENT:** afin de prévenir toute électrocution ou incendie, n'exposez pas cette unité à la pluie ou l'humidité.
- ATTENTION:** l'utilisation de commandes ou d'optimisations autres que celles spécifiées dans ce manuel peut causer une dangereuse exposition aux radiations.
- AVERTISSEMENT:** Les changements ou modifications de cette unité non expressément approuvés par le constructeur peuvent annuler le droit de l'utilisateur d'utiliser cet équipement.
- AVERTISSEMENT:** n'installez pas l'unité sur une surface molle, poreuse ou sensible, afin de ne pas endommager la surface. Utilisez une protection entre l'unité et la surface afin de protéger celle-ci.
- AVERTISSEMENT:** l'utilisation de cette unité en présence de lumières fluorescentes peut causer des interférences lors de l'utilisation de la télécommande. En cas de dysfonctionnements, éteignez les sources de lumière fluorescentes, car ceci pourrait en être la cause.
- ATTENTION:** Danger d'explosion si les piles sont remplacées de façon incorrecte. Remplacez les piles seulement par le même type de pile ou l'équivalent.
- AVERTISSEMENT:** charger des piles alcalines dans l'unité peut créer une explosion. Utilisez seulement des piles rechargeables NiMH.
- AVERTISSEMENT:** les piles boutons de la télécommande contiennent du mercure. Ne les jetez pas à la corbeille, recyclez-les ou disposez-les comme des déchets dangereux.
- AVERTISSEMENT:** les piles Lithium ion, comme toutes les piles rechargeables, sont recyclables et doivent être recyclées ou disposées avec vos déchets ménagers. Contactez votre municipalité pour obtenir des conseils sur les moyens de disposition et le recyclage dans votre zone. N'incinerez pas vos piles, car celles-ci peuvent exploser.

La fiche du cordon d'alimentation permet de mettre l'unité hors tension, celui-ci doit rester facilement accessible en cours d'utilisation.

Ne mélangez pas des piles neuves et usagées.
Ne mélangez pas des piles alcalines, standards (carbone-zinc) et rechargeables (ni-cad, ni-mh, etc).

CONSIGNES DE SECURITE IMPORTANTES

- Lisez ces instructions.
- Conservez ces instructions.
- Observez tous les avertissements.
- Suivez ces instructions.
- N'utilisez pas cet appareil près de points d'eau.
- Essuyez l'appareil uniquement avec un tissu sec.
- Les ouvertures ne doivent pas être obstruées. Installez l'unité conformément aux instructions du fabricant.
- Le produit doit être placé loin des sources de chaleur telles que des radiateurs, fours, ou autres produits (amplificateurs inclus) produisant de la chaleur.
- Ne désassemblez pas le dispositif de sécurité de la fiche polarisée ou de mise à la terre. Une prise polarisée possède deux broches, une étant plus large que les deux autres. Une fiche de mise à la terre possède une troisième broche. Cette troisième broche permet votre sécurité. Si la fiche fournie ne s'adapte pas à votre prise de courant, consultez un électricien pour le remplacement de la prise de courant obsolète.
- Les cordons électriques doivent être disposés de manière à ce que l'on ne marche pas dessus, notamment au niveau des fiches, prises de courant, et aux points de sortie de l'appareil.
- Utilisez seulement les pièces/accessoires du fabricant.
- N'utilisez qu'un pied, trépied ou support recommandé par le fabricant ou vendu avec l'appareil. Les arrêts brutaux, la force excessive ou les surfaces inégales peuvent provoquer la chute de l'appareil et de son support.
- Débranchez l'unité lors d'orages et de longues périodes de non-utilisation.
- Confiez l'entretien de l'appareil à du personnel qualifié.
- Une réparation est nécessaire lorsque l'unité est endommagée, lorsque le cordon ou la fiche d'alimentation est endommagé, si un liquide a été renversé ou si un objet est tombé dans l'appareil, si l'appareil a été exposé à l'eau ou à la pluie, si l'appareil ne fonctionne pas normalement ou a subi une chute.



Déclaration de la FCC

REMARQUE: cet équipement a été testé et déclaré conforme aux limites des appareils numériques de Classe B, en accord avec les règles de la FCC, chapitre 15. Ces limites ont pour objectif de fournir une protection raisonnable contre les interférences nuisibles dans une installation résidentielle. Cet équipement génère, utilise et rayonne de l'énergie de fréquence radio et peut nuire aux communications radio s'il n'est pas installé et utilisé en accord avec le mode d'emploi. Cependant, il n'est pas garanti que des interférences surviennent dans une installation particulière. Si l'équipement cause des interférences nuisibles à la réception radio ou télévision, qui peuvent être localisées en allumant ou en éteignant l'équipement, l'utilisateur est encouragé à corriger les interférences en employant une ou plusieurs des mesures suivantes:

- Réorienter ou déplacer l'antenne de réception.
- Séparer davantage l'équipement et le récepteur.
- Connecter l'équipement à une prise de courant située sur un circuit différent de celui du récepteur.
- Demandez assistance à un revendeur ou un technicien expérimenté dans le domaine radio/TV.

Avertissements supplémentaires

- L'appareil ne doit pas être exposé aux égouttements et éclaboussures, aucun objet rempli de liquide, tel qu'un vase, ne doit être posé sur l'unité.
- La fiche du cordon permet de mettre l'unité hors tension et doit rester facilement accessible en cours d'utilisation. Pour totalement mettre l'unité hors tension, déconnectez la fiche du cordon de la prise de courant murale.
- N'exposez pas la batterie aux rayons de soleil, au feu et autres sources de chaleur.



USER'S GUIDE
V:1111-0201-10

SA210B

Haut-parleur pour lecteur audio MP3

Pour obtenir la dernière version de ce manuel d'utilisation, visitez www.gpx.com

INTRODUCTION

CONNECTEUR D'ENTREE DE TYPE HP
Permet de raccorder un lecteur MP3 ou tout autre équipement audio.

TEMOIN DE FONCTIONNEMENT
S'allume lorsque l'unité est en marche.

COMMUTATEUR D'ALIMENTATION
Appuyez sur cette touche pour mettre en marche/éteindre l'unité.

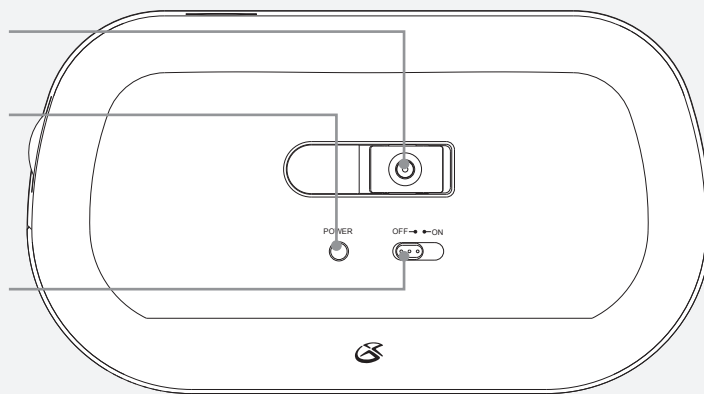

VOLUME
Utilisez la commande de réglage du volume pour régler le volume.

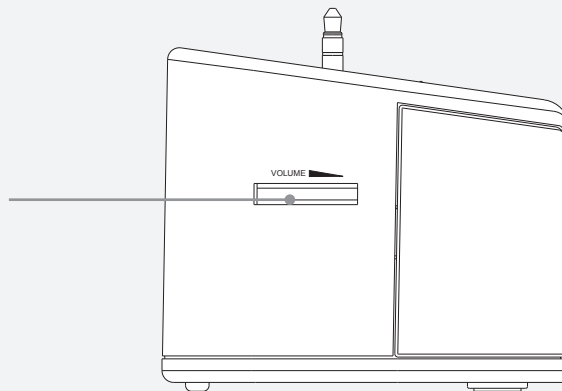

RADIO-REVEIL

Fonctionnalités

- Connecteur d'entrée audio 3.5 mm de type HP pliable.
- Raccordez votre iPhone/iPod, Shuffle ou tout autre lecteur audio disposant d'un connecteur Ecouteurs.
- Amplificateur numérique intégré.
- 2 haut-parleurs intégrés.

Inclus

- SA210B

CONFIGURATION

Mise sous tension

Nécessite un adaptateur de courant CA/CC 6V (non fourni).

Raccordez l'adaptateur de courant CA/CC au connecteur d'alimentation CC de l'unité et à une prise de courant standard CA pour mettre l'unité sous tension.

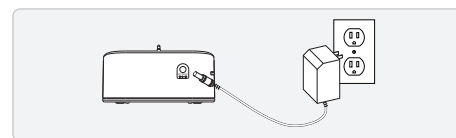

ALIMENTATION PAR DES PILES

Nécessite 4 piles AA (non fournies).

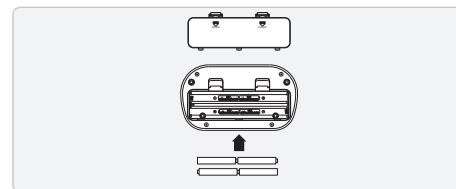

Raccordement d'un lecteur MP3

- 1 Dépliez le connecteur d'entrée audio de type **HP**.
- 2 Raccordez le connecteur d'entrée audio de type **HP** au connecteur Ecouteurs du lecteur MP3.
- 3 Positionnez le **COMMUTATEUR D'ALIMENTATION** sur ON.
- 4 Utilisez les commandes du lecteur MP3 raccordé pour lire et contrôler la lecture de la musique.
- 5 Utilisez la commande **VOLUME** du haut-parleur portable pour régler le volume.

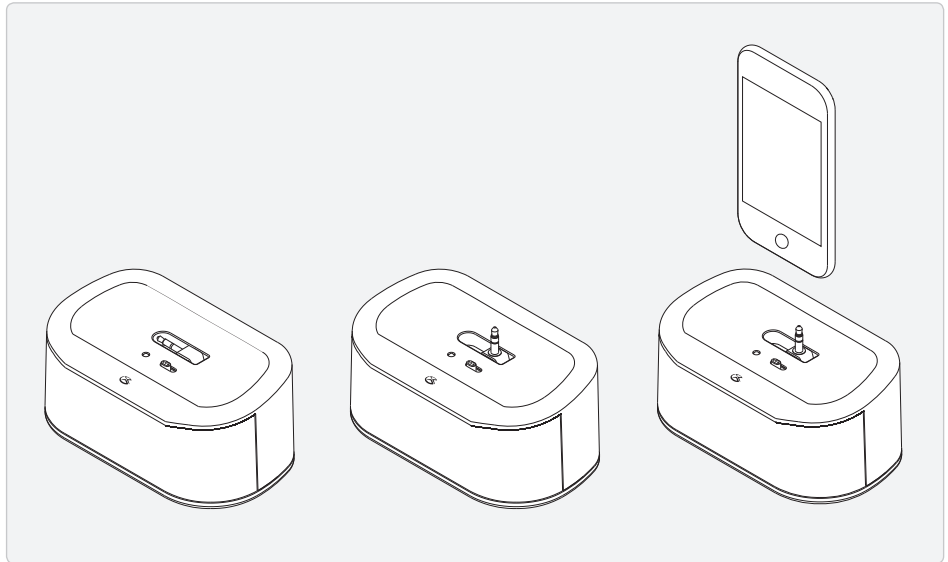

LIMITED 90 DAY WARRANTY

The Manufacturer warrants this product to the original purchaser to be free from defects in material and workmanship, under normal conditions, for a period of 90 days from date of original purchase.

The Manufacturer agrees, at its option during the warranty period, to repair any defect in material or workmanship or to furnish an equal product in exchange without charge. Such repair or replacement is subject to verification of the defect or malfunction and proof of purchase as confirmed by showing a copy of the original dated sales receipt.

To obtain service, return the unit insured and freight PREPAID to:

GPX, a brand of DPI, Inc. Consumer Service
2116 CARR STREET, ST. LOUIS, MO 63106

- Pack the unit in a well-padded, sturdy carton.
- Enclose a copy of your sales receipt to verify the date of purchase.
- Include your name, address and phone number.

The Manufacturer will elect to repair or replace properly warranted product free of charge.

- **NOTE:** This warranty does not cover any product which has been subject to damage due to an act of God, misuse, neglect, accident, abuse, commercial use, or modification of, or to, any part of the product, including the antenna. Damage to external media such as DVD, CD, LP, tape and/or memory devices are not covered nor is the cost incurred in shipping the unit for warranty repair. Under no circumstances shall the Manufacturer be liable for any loss (direct, indirect, incidental, foreseen, unforeseen, special or consequential) or for any damage arising out of, or in connection with, the use of this product.
- iPods are not covered under this warranty.
- This warranty does not cover damage due to improper operation or maintenance, connection to improper voltage supply, or attempted repair by anyone other than the Manufacturer.
- This warranty does not cover re-manufactured units, product sold AS IS or closeout product.
- This warranty is valid only in the United States and grants specific legal rights. You may also have other rights which vary from state to state.
- **NOTE:** For products that contain internal memory for storage of music, data, etc., the amount of memory your operating system reports may vary from the stated memory of this device.
- **IMPORTANT NOTICE: DO NOT RETURN THIS UNIT TO THE RETAIL STORE FOR SERVICE. INSTEAD, FOLLOW THE ABOVE WARRANTY SERVICE INSTRUCTIONS.**

2116 CARR STREET • ST. LOUIS, MO 63106 • TEL: 314-621-2881 • FAX: 314-588-1805

Garantía Limitada de 1 año

The Manufacturer garantiza este producto al comprador inicial contra todo defecto de material y de fabricación, bajo condiciones normales, por un periodo de 90 días a partir de la fecha de compra inicial. Un año en partes comenzando del día de compra. The Manufacturer le proporcionará partes sólo a los productos reparados en el Departamento de Servicios de GPX en St. Louis, MO y costos de envío tienen que ser pagados por el cliente en anticipo después de 90 días.

The Manufacturer acepta, a su discreción durante el periodo de vigencia de esta garantía, reparar todo defecto de material o de fabricación o reemplazar el producto defectuoso por el mismo producto sin costo adicional. Esta reparación o reemplazo está sujeta a la verificación del defecto o del mal funcionamiento del aparato y prueba mostrando el número de modelo de GPX en el recibo original de compras con la fecha.

Para obtener este servicio, envíe su unidad asegurada y con el transporte PAGADO POR ADELANTADO a:

GPX Consumer Service
2116 CARR STREET, ST. LOUIS, MO 63106

- Embale la unidad en una caja de cartón resistente, con relleno protector.
- Adjunte una copia de su recibo de venta para verificar la fecha de compra del producto.
- Incluya su nombre, dirección y número de teléfono.

The Manufacturer decidirá reparar o reemplazar el producto garantizado sin costo adicional.

- **NOTA:** Esta garantía no cubre ningún producto dañado por causas de fuerza mayor, mala utilización, negligencia, accidente, abuso, uso comercial o modificación de o a cualquier parte del producto, incluyendo la antena. Esta garantía no cubre tampoco los daños causados a medios externos como DVD, discos compactos, discos de larga duración, cintas y/o aparatos de memoria ni tampoco el costo de envío del producto para su reparación. The Manufacturer no es responsable, bajo ninguna circunstancia, de pérdidas (directas, indirectas, secundarias, previstas, imprevistas, especiales) o de daños que resulten de o por el uso de este producto.
- Esta garantía no cubre los daños que resulten de la utilización o del mantenimiento incorrecto, de la conexión a una fuente de voltaje inapropiada o de un intento de reparación realizado por personal no autorizado por el Manufacturer . St. Louis, MO.
- Esta garantía no cubre las unidades fabricadas nuevamente, los productos vendidos TAL CUAL o productos de liquidación.
- Esta garantía es válida únicamente en Estados Unidos y confiere derechos legales específicos. Usted puede tener otros derechos que varían de Estado a Estado.
- **NOTA:** Para los productos que contienen memoria interna para almacenar música, información, etc., la cantidad de memoria que su sistema operativo reporta puede variar según la memoria que este aparato indica.
- **IMPORTANTE:** NO ENVÍE ESTE PRODUCTO AL NEGOCIO EN QUE LO COMPRÓ PARA REPARACIÓN. CONSULTE ESTA GARANTÍA PARA OBTENER INFORMACIONES AL RESPECTO.

Garantie Limitée de 1 año

The Manufacturer garantit ce produit à l'acheteur initial contre tout défaut de matériel et de fabrication, en conditions normales, pour une période de 90 jours à compter de la date d'achat initial du produit. Un an sur des parties de jour d'achat. The Manufacturer fournira des pièces seulement pour @ le centre commercial service par produits de GPX à St. Louis, MOIS. Le travail et les honoraires de S&H doivent être payés par le client après 90-jours, à l'avance.

The Manufacturer accepte à son choix, pendant la durée de cette garantie, de réparer tout défaut de matériel et de fabrication ou de remplacer le produit défectueux par le même produit sans frais. Cette réparation ou ce remplacement sera effectué moyennant la vérification du défaut ou du mauvais fonctionnement de l'appareil et la présentation d'une preuve d'achat dans la forme d'un reçu de vente original daté en montrant le numéro de type de GPX.

Pour obtenir ce service, envoyez le produit assuré, avec fret PAYÉ D'AVANCE à:

GPX Consumer Service
2116 CARR STREET, ST. LOUIS, MO 63106

- Emballez votre produit dans une boîte de carton rembourrée.
- Joignez une copie de votre reçu de ventes pour vérification de la date d'achat du produit.
- Indiquez votre nom, adresse et numéro de téléphone.

The Manufacturer choisira de réparer ou de remplacer tout produit garanti, sans frais.

- **REMARQUE:** Cette garantie ne couvre pas les produits endommagés par cause de force majeure, mauvaise utilisation, négligence, accident, mauvais traitement, utilisation commerciale ou modification de ou à quelque part que ce soit de ces produits, y compris l'antenne. Cette garantie ne couvre pas non plus les dommages causés aux médias extérieurs tels que des DVD, disques compactes, albums, cassettes et/ou appareils de mémoire ni le coût d'envoi du produit pour sa réparation. En aucun cas, the Manufacturer ne sera pas tenu responsable des pertes (directes, indirectes, secondaires, prévues, imprévues, spéciales) ou des dommages qui découlent de ou en raison de l'utilisation de ce produit.
- Sont exclus de cette garantie les défauts pouvant survenir par la suite de l'utilisation et de l'entretien anormaux, du raccordement à une source de tension inadéquate ou des réparations effectuées par du personnel non autorisé par the Manufacturer, St. Louis, MO.
- Cette garantie ne couvre pas les produits fabriqués à nouveau ou les produits vendus TEL QUELS ou produits liquidés.
- Cette garantie n'est valable qu'aux États-Unis et vous confère des droits légaux spécifiques. Vous pouvez avoir d'autres droits en vertu des lois étatiques.
- **REMARQUE:** Pour les produits qui contiennent mémoire interne pour stocker de la musique, information, etc., la quantité de mémoire que votre système d'exploitation rapporte peut varier selon la mémoire que cet appareil indique.
- **IMPORTANT: N'ENVOYEZ PAS CE PRODUIT AU DÉTAILLANT POUR RÉPARATION. LISEZ CETTE GARANTIE POUR OBTENIR DES INFORMATIONS SUR LES SERVICES FOURNIS.**

INFORMATIONS DE LA SOCIÉTÉ

ASSISTANCE INTERNATIONALE

Pour télécharger ce manuel en Anglais, Espagnol ou Français, visitez la section Assistance à l'adresse www.gpx.com.

INFORMATIONS SUR NOTRE SERVICE CLIENT

Adresse : 2116 Carr Street, St. Louis MO, 63106

Téléphone : 1-314-621-2881

Fax : 1-314-588-1805

Email: prodinfo@gpx.com

Adresse email de demande de composants :

partsinfo@dpi-global.com

Site Internet : www.gpx.com