



# MANUEL D'UTILISATION

V:1443-0518-09

TL709

Téléviseur compact

## SOMMAIRE

WARNINGS AND PRÉCAUTIONS	2
INFORMATIONS GENERALES SUR LE PRODUIT	4
CONTENU DE L'EMBALLAGE .....	4
MISE SOUS TENSION DE L'UNITE ET DE LA TELECOMMANDE	5
ADAPTATEUR DE COURANT CA/CC .....	5
ADAPTATEUR DE COURANT CC.....	5
BATTERIE RECHARGEABLE .....	5
PILES DE LA TELECOMMANDE .....	5
RACCORDEMENTS	6
RACCORDEMENT DE L'UNITE A UN CABLE ANALOGIQUE .....	6
RACCORDEMENT DES ANTENNES FOURNIES .....	6
RECHERCHE AUTOMATIQUE DE CHAINES .....	6
RACCORDEMENTS	7
RACCORDEMENT DE L'UNITE A UN LECTEUR DVD .....	7
RACCORDEMENT DE L'UNITE A UN RECEPTEUR SATELLITE, CONSOLE DE JEUX OU TELEVISEUR.....	7
COMMANDES	8
GLOSSAIRE DES COMMANDES	9
COMMANDES	10
GLOSSAIRE DES COMMANDES	11
INFORMATIONS SUR LA SOCIETE	12
INITIATIVE VERTE .....	12
ASSISTANCE INTERNATIONALE.....	12
INFORMATIONS SUR NOTRE SERVICE CLIENT .....	12

## AVERTISSEMENTS ET PRECAUTIONS

**ATTENTION** : AFIN D'ÉVITER TOUT RISQUE D'ÉLECTROCUTION, INSÉREZ TOTALEMENT LA LARGE BROCHE DANS LA PLUS GROSSE FENTE.

\*AVERTISSEMENT : afin de prévenir toute électrocution ou incendie, n'exposez pas cette unité à la pluie ou l'humidité.

\*ATTENTION : l'utilisation de commandes ou d'optimisations autres que celles spécifiées dans ce manuel peut causer une dangereuse exposition aux radiations.

\*AVERTISSEMENT : Les changements ou modifications de cette unité non expressément approuvés par le constructeur peuvent annuler le droit de l'utilisateur d'utiliser cet équipement.

\*AVERTISSEMENT : n'installez pas l'unité sur une surface molle, poreuse ou sensible, afin de ne pas endommager la surface. Utilisez une protection entre l'unité et la surface afin de protéger celle-ci.

\*AVERTISSEMENT : l'utilisation de cette unité en présence de lumières fluorescentes peut causer des interférences lors de l'utilisation de la télécommande.

En cas de dysfonctionnements, éteignez les sources de lumière fluorescentes, car ceci pourrait en être la cause.

\*PRECAUTION : Danger d'explosion si les piles sont remplacées de façon incorrecte. Remplacer les piles seulement par le même type de pile ou l'équivalent.

\*AVERTISSEMENT : charger des piles Alcalines dans l'unité peut créer une explosion. Utilisez seulement des piles rechargeables NiMH.

\*AVERTISSEMENT : les piles boutons de la télécommande contiennent du mercure. Ne les jetez pas à la corbeille, recyclez-les ou disposez-les comme des déchets dangereux

\*AVERTISSEMENT : les piles Lithium ion, comme toutes les piles rechargeables, sont recyclables et doivent être recyclées ou disposées avec vos déchets ménagers. Contactez votre municipalité pour obtenir des conseils sur les moyens de disposition et le recyclage dans votre zone. N'incinerez pas vos piles car celles-ci peuvent exploser.

Ne mélangez pas des piles neuves et usagées. Ne mélangez pas des piles alcalines, standards (carbone-zinc) et rechargeables (ni-cad, ni-mh, etc).



L'éclair en pointe de flèche a pour but d'informer l'utilisateur de la présence d'une dangereuse tension non isolée à l'intérieur de l'unité, d'une magnitude suffisante pour constituer un risque d'électrocution.

### CAUTION

RISK OF ELECTRIC SHOCK  
DO NOT OPEN

POUR EVITER TOUT RISQUE D'ÉLECTROCUTION, NE PAS OUVRIR LE BOITIER DE L'UNITÉ NI DEMONTER LE PANNEAU ARRIERE.  
L'UNITÉ NE POSSEDE AUCUN ELEMENT REPARABLE PAR L'UTILISATEUR. LAISSER TOUTE REPARATION A UN PROFESSIONNEL QUALIFIE.



Le point d'exclamation a pour but d'alerter l'utilisateur de la présence d'importantes instructions d'utilisation et d'entretien à observer.

## CONSIGNES DE SECURITE IMPORTANTES

1. Lisez ces instructions.
2. Conservez ces instructions.
3. Observez tous les avertissements.
4. Suivez ces instructions.
5. N'utilisez pas cet appareil près de points d'eau.
6. Essayez l'appareil uniquement avec un tissu sec.
7. Les ouvertures ne doivent pas être obstruées. Installez l'unité conformément aux instructions du fabricant.
8. Le produit doit être placé loin des sources de chaleur telles que des radiateurs, fours, ou autres produits (amplificateurs inclus) produisant de la chaleur.
9. Ne désassemblez pas le dispositif de sécurité de la fiche polarisée ou de mise à la terre. Une prise polarisée possède deux broches, une étant plus large que les deux autres. Une fiche de mise à la terre possède une troisième broche. Cette troisième broche permet votre sécurité. Si la fiche fournie ne s'adapte pas à votre prise de courant, consultez un électricien pour le remplacement de la prise de courant obsolète.
10. Les cordons électriques doivent être disposés de manière à ce que l'on ne marche pas dessus, notamment au niveau des fiches, prises de courant, et aux points de sortie de l'appareil.
11. Utilisez seulement les pièces/accessoires du fabricant.
12. N'utilisez qu'un pied, trépied ou support recommandé par le fabricant ou vendu avec l'appareil. Les arrêts brutaux, la force excessive ou les surfaces inégales peuvent provoquer la chute de l'appareil et de son support.



13. Débranchez l'unité lors d'orages et de longues périodes de non-utilisation.
14. Confiez l'entretien de l'appareil à du personnel qualifié.

Une réparation est nécessaire lorsque l'unité est endommagée, lorsque le cordon ou la fiche d'alimentation est endommagé, si un liquide a été renversé ou si un objet est tombé dans l'appareil, si l'appareil a été exposé à l'eau ou à la pluie, si l'appareil ne fonctionne pas normalement ou a subi une chute.

### Avertissements supplémentaires

- \* L'unité ne doit pas être exposée à des éclaboussures et égouttements et aucun objet rempli de liquide, tel qu'un vase, ne doit être posé sur l'unité.
- \* La fiche du cordon d'alimentation permet de mettre l'unité hors tension et doit donc rester facilement accessible. Pour totalement mettre l'unité hors tension, débranchez le cordon d'alimentation de la prise murale.
- \* N'exposez pas la batterie aux rayons du soleil, le feu et source de chaleur similaire.
- \* Le symbole Attention est situé sur la partie inférieure de l'appareil.
- \* Les avertissements figurent sur la partie inférieure de l'unité.

### Déclaration de la FCC

REMARQUE: Cet équipement a été testé et déclaré conforme aux limites des appareils numériques de Classe B; en accord avec les règles de la FCC, chapitre 15. Ces limites ont pour objectif de fournir une protection raisonnable contre les interférences nuisibles dans une installation résidentielle. Cet équipement génère, utilise et rayonne de l'énergie de fréquence radio et peut nuire aux communications radio s'il n'est pas installé et utilisé en accord avec le mode d'emploi. Cependant, il n'est pas garanti que des interférences surviennent dans une installation particulière. Si l'équipement cause des interférences nuisibles à la réception radio ou télévision, qui peuvent être localisées en allumant ou en éteignant l'équipement, l'utilisateur est encouragé à corriger les interférences en employant une ou plusieurs des mesures suivantes:

- \* Réorienter ou déplacer l'antenne de réception.
- \* Séparer davantage l'équipement et le récepteur.
- \* Connecter l'équipement à une prise de courant située sur un circuit différent de celui du récepteur.
- \* Demandez assistance à un revendeur ou un technicien expérimenté dans le domaine radio/TV.

# INFORMACIÓN GENERAL DEL PRODUCTO

## CONTENU DE L'EMBALLAGE

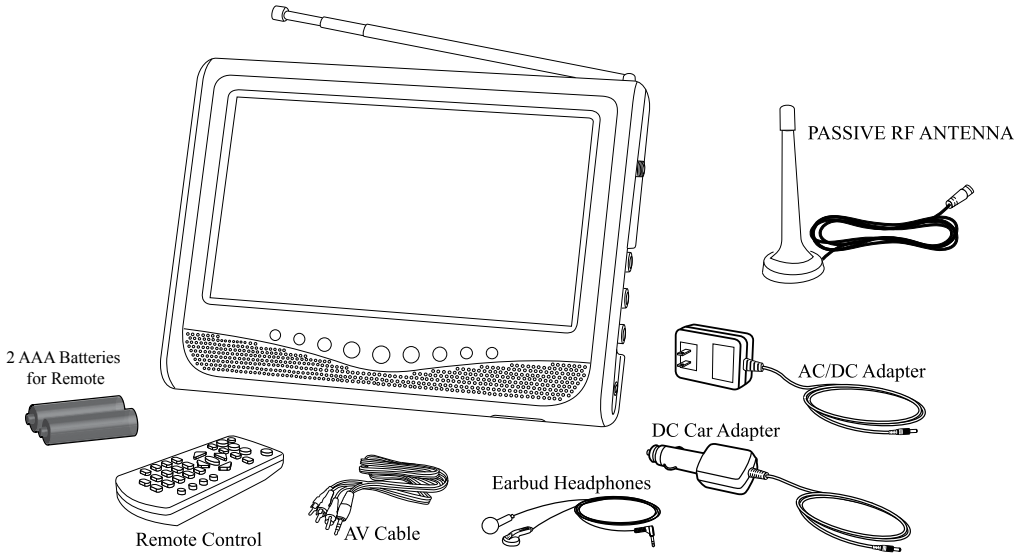

## MISE SOUS TENSION DE L'UNITE ET DE LA TELECOMMANDE

### ■ ADAPTATEUR DE COURANT CA/CC

L'unité peut être alimentée en connectant l'adaptateur de courant CA/CC fourni au connecteur d'alimentation DC et à une prise de courant CA.

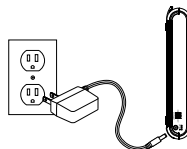

### ■ ADAPTATEUR DE COURANT CC

L'unité peut être alimentée en connectant l'adaptateur auto CA/CC fourni au connecteur d'alimentation CC de l'unité et au connecteur d'allume cigare/source d'alimentation CC du véhicule.

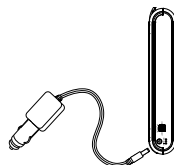

### ■ BATTERIE RECHARGEABLE

La batterie rechargeable pré installée peut être utilisée pour alimenter l'unité lorsque aucune autre source d'alimentation n'est disponible. La batterie rechargeable se charge lorsque l'unité est raccordée à une source d'alimentation CA ou CC, telle qu'une prise de courant CA ou la batterie d'un véhicule.

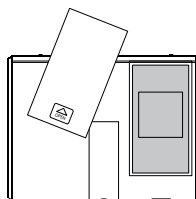

### ■ PILES DE LA TELECOMMANDE

La télécommande nécessite 2 piles AAA, fournies.

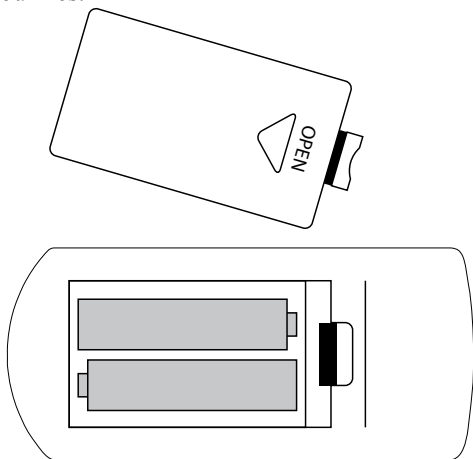

## RACCORDEMENTS

### RACCORDEMENT DE L'UNITÉ A UN CÂBLE ANALOGIQUE

1. Connectez un câble TV coaxial au connecteur d'entrée RF de l'unité.
2. Connectez l'autre extrémité du câble TV coaxial à la sortie Antenne d'un lecteur DVD, console de jeux, téléviseur, récepteur satellite ou câble analogique.
3. Appuyez sur la touche TV/AV, mettez en surbrillance "TV" puis appuyez sur la touche Enter.
4. Le signal TV analogique entrant sera désormais affiché sur l'unité.

Raccordement à un lecteur DVD, console de jeux, téléviseur ou récepteur satellite

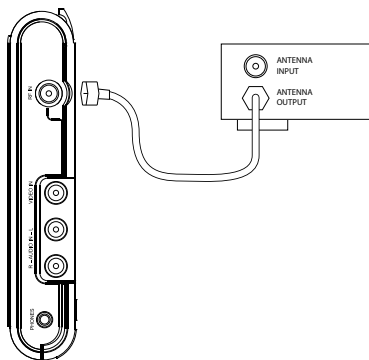

Raccordement à un câble analogique.

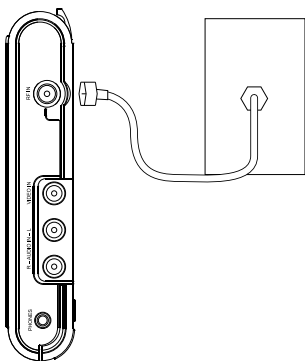

### RACCORDEMENT DES ANTENNES FOURNIES

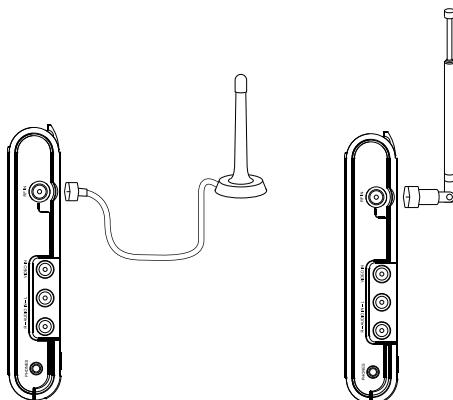

### RECHERCHE AUTOMATIQUE DE CHAINES

1. Connectez l'unité à un téléviseur ou une des antennes fournies.
2. Appuyez sur la touche TV/AV, mettez en surbrillance TV et appuyez sur la touche Enter.
3. Appuyez sur la touche Menu puis naviguez dans les options du téléviseur en appuyant sur les touches Volume de l'unité.
4. Appuyez sur la touche Channel de l'unité pour mettre en surbrillance l'option "Auto Scan".
5. Appuyez sur la touche Enter.
6. Appuyez sur les touches Channel de l'unité pour mettre en surbrillance l'option "Recherche auto".
7. Appuyez sur la touche Enter pour lancer la recherche des chaînes disponibles.

## RACCORDEMENTS

### RACCORDEMENT DE L'UNITÉ A UN LECTEUR DVD

1. Connectez un câble RCA audio stéréo/vidéo composite aux connecteurs d'entrée audio D/G stéréo et au connecteur vidéo composite de l'unité.
2. Raccordez l'autre extrémité du câble RCA aux connecteurs audio stéréo et au connecteur vidéo composite d'un lecteur DVD.
3. Appuyez sur la touche TV/AV, mettez en surbrillance l'option "AV In", appuyez sur la touche Enter.
4. Le contenu du lecteur DVD est lu par l'unité.

### RACCORDEMENT DE L'UNITÉ A UN RECEPTEUR SATELLITE, CONSOLE DE JEUX OU TELEVISEUR

Les équipements suivants peuvent être raccordés à l'unité de la même manière que le lecteur DVD. Suivez les instructions de la section Raccordement de l'unité à un lecteur DVD pour raccorder un de ces équipements listés ci-dessus.

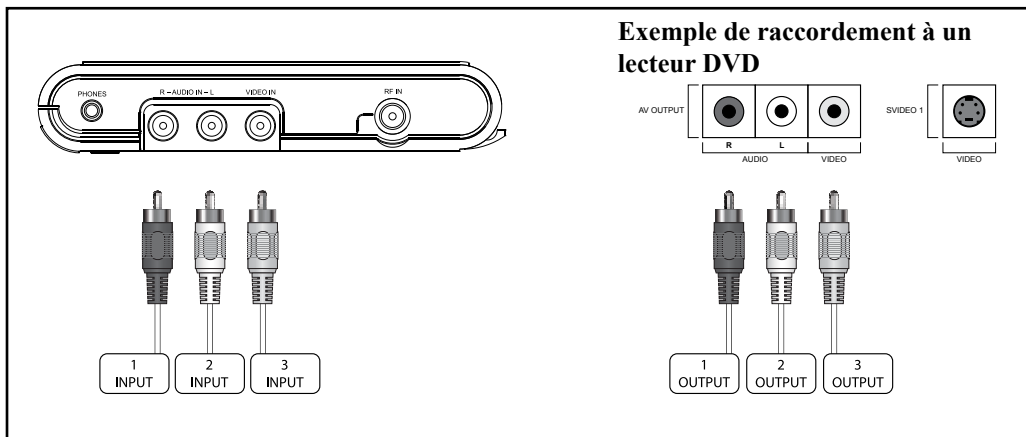

# COMMANDES

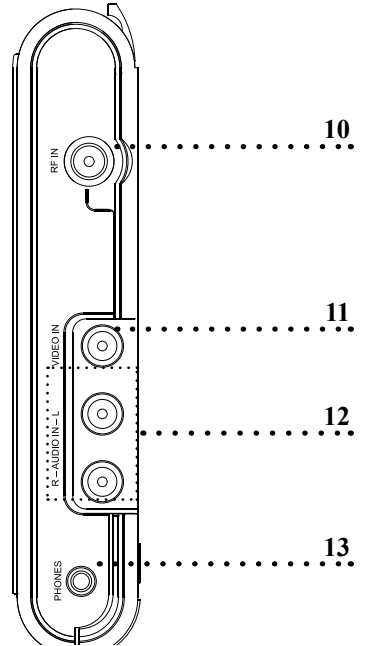
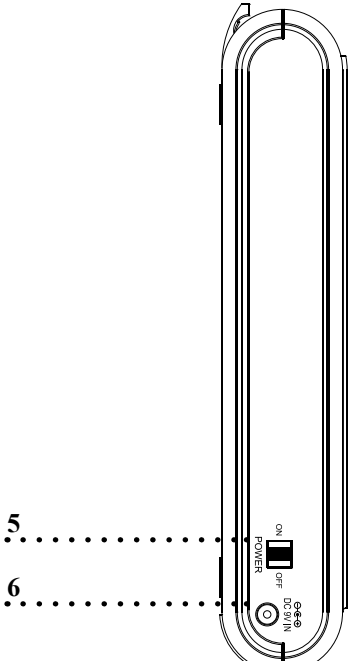
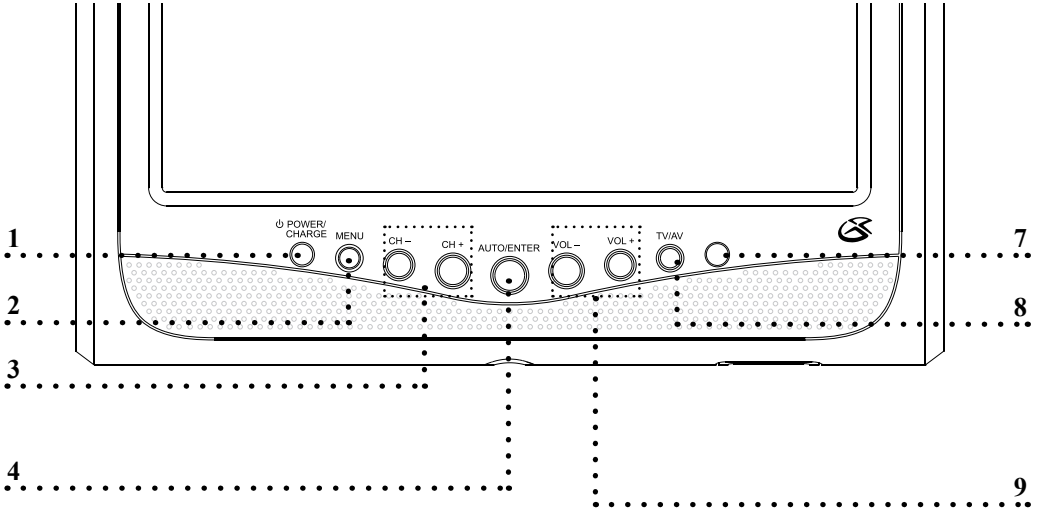

## GLOSSAIRE DES COMMANDES

### 01. Indicateur d'alimentation/de charge

Rouge : batterie faible

Vert : batterie chargée ou en cours de charge

Eteint : l'unité est éteinte

### 02. Touche Menu

Appuyez sur la touche Menu pour accéder au menu configuration de l'unité.

### 03. Touches Channel +/-

Appuyez sur les touches Channel +/- pour sélectionner une chaîne.

### 04. Touche Auto/Enter

Appuyez sur la touche Auto/Enter pour effectuer des sélections.

### 05. Commutateur d'alimentation

Utilisez le commutateur d'alimentation pour mettre en marche/éteindre l'unité.

### 06. Connecteur d'alimentation CC

Utilisez le connecteur d'alimentation CC pour raccorder l'unité à une source d'alimentation.

### 07. Récepteur infrarouge de la télécommande

### 08. Touche TV/AV

Appuyez sur la touche TV/AV pour basculer entre l'entrée antenne TV et les entrées AV.

### 09. Touches Volume

### 10. Connecteur d'entrée RF

Utilisez le connecteur d'entrée RF pour recevoir des chaînes TV hertziennes.

Utilisez le connecteur d'entrée RF pour raccorder un câble.

### 11. Connecteur d'entrée vidéo composite

Utilisez le connecteur d'entrée vidéo composite pour recevoir des signaux vidéo depuis un lecteur DVD ou autre source vidéo.

### 12. Connecteurs d'entrée audio R/L stéréo

Utilisez les connecteurs d'entrée audio R/L stéréo pour recevoir des signaux audio depuis un lecteur DVD ou autre source audio.

### 13. Connecteur Ecouteurs

Utilisez le connecteur Ecouteurs pour raccorder une paire d'écouteurs ou casque d'écoute à l'unité.

COMMANDES

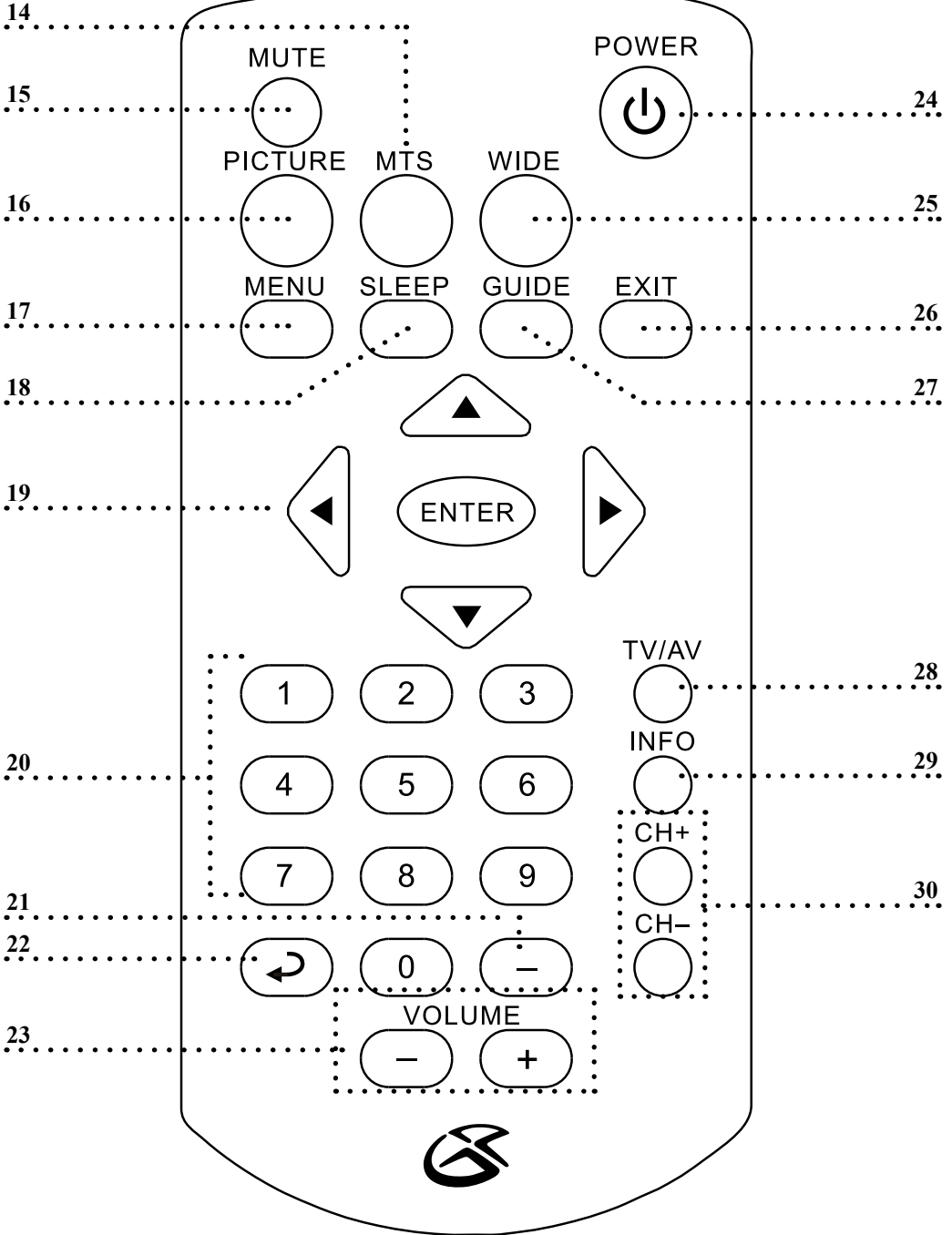

## GLOSSAIRE DES COMMANDES

### 14. Touche MTS

Appuyez sur la touche MTS pour sélectionner une langue de doublage.

### 15. Touche Mute

Appuyez sur la touche Mute pour couper le son.

### 16. Touche Picture

Appuyez sur la touche Picture pour régler le mode d'image.

### 17. Touche Menu

Appuyez sur la touche Menu pour accéder au menu configuration de l'unité.

### 18. Touche Sleep

Appuyez sur la touche Sleep pour régler la minuterie sommeil de l'unité. (Désactivée, 5, 10 15, 30, 60, 90, ou 120 minutes)

### 19. Touches directionnelles

Appuyez sur les touches directionnelles pour naviguer dans le menu de l'unité.

### Touche Enter

Appuyez sur la touche Enter pour effectuer des sélections dans le menu de l'unité.

### 20. Clavier numérique

### 21. Touche -

Utilisez la touche - pour sélectionner une chaîne.

### 22. Touche Back

Appuyez sur la touche Back pour sélectionner la chaîne précédemment visionnée.

### 23. Touches Volume

Appuyez sur la touche Volume pour régler le volume.

### 24. Touche Power

Appuyez sur la touche Power pour mettre en marche/éteindre l'unité.

### 25. Touche Wide

Appuyez sur la touche Wide pour régler le format d'affichage.

### 26. Touche Exit

Appuyez sur la touche Exit pour quitter le menu de l'unité.

### 27. Touche Guide

Appuyez sur la touche Guide pour accéder au guide du signal TV entrant.

### 28. Touche TV/AV

Appuyez sur la touche TV/AV pour basculer entre l'entrée Antenne TV et les entrées AV.

### 29. Touche Info

Appuyez sur la touche Info pour afficher les informations de la chaîne que vous visionnez depuis un signal TV entrant.

### 30. Touches Channel +/-

Appuyez sur les touches Channel +/- pour sélectionner une chaîne disponible.

## COMPANY INFORMATION

### INITIATIVE VERTE

#### L'engagement environnemental pour 'Protéger aujourd'hui et supporter demain'

2009 marque le lancement officiel de la campagne de lutte pour un monde plus vert et plus propre de DPI, Inc.'s. DPI et ses quatre marques, iLive, WeatherX, Capri et GPX, se fondent sur des initiatives environnementales présentées à l'ensemble de leurs installations pour aider à formuler et à soutenir les importants et significatifs efforts de conservation dans la ses communautés de fabrication et de commercialisation. En plus du ciblage et de la sélection des caractéristiques d'efficacité énergétique et de la structuration des procédures "bureau vert", d'autres activités du programme initial incluent :

- Réduction des dimensions de tous les emballages
- Plastiques recyclables pour des emballages avec bulles d'air, avec un plan éventuel de remplacement du plastique par du papier recyclable
- Planches de fibre recyclables à la place des emballages polymousse
- Plastiques recyclables pour les matériaux vierges dans la construction de produits

### ASSISTANCE INTERNATIONALE

To download this User's Guide in English, Spanish, or French, visit the support section at [www.gpx.com](http://www.gpx.com).

Para transferir esta guía de usuario en inglés, español, o francés, visite la sección de la ayuda en [www.gpx.com](http://www.gpx.com).

Pour télécharger ce guide de l'utilisateur en anglais, espagnol, ou français, visitez la section de soutien chez [www.gpx.com](http://www.gpx.com).

### INFORMATIONS SUR NOTRE SERVICE CLIENTS

Adresse: 2116 Carr Street, St. louis Mo, 63106

Téléphone: 1-314-621-2881

Fax: 1-314-588-1805

Adresse email: [prodinfo@gpx.com](mailto:prodinfo@gpx.com)

Adresse email de composants: [partinfo@dpi-global.com](mailto:partinfo@dpi-global.com)

Site Internet: [www.gpx.com](http://www.gpx.com)