

BC119B

Lecteur CD portable avec radio AM/FM



SOMMAIRE

Avertissement et précautions	2
Consignes de sécurité importantes	3
Fonctionnalités	4
Mise sous tension de l'unité.....	4
Contenu de l'emballage	4
Réglage de la radio AM/FM	5
Lecture de CD	5
Programmation de CD	5
Fonctionnement de l'entrée auxiliaire	5
Emplacement des commandes	6
Présentation des commandes	7
Commande de composants	8
Informations sur notre service client	8

Avertissement et précautions



Ce symbole, situé à l'arrière de l'appareil, a pour but d'informer l'utilisateur de la présence d'une "dangereuse tension" non isolée à l'intérieur de l'unité, d'une magnitude suffisante pour constituer un risque d'électrocution aux personnes.

ATTENTION: AFIN D'ÉVITER TOUT RISQUE D'ÉLECTROCUTION, INSÉREZ TOTALEMENT LA LARGE BROCHE DANS LA PLUS GROSSE FENTE.

Afin de réduire les risques d'électrocution, ne pas retirer le couvercle (ou le dos) de l'appareil. Il n'y a pas de pièces réparables par l'utilisateur dans l'unité. Référez-vous à du personnel qualifié pour toute réparation.



Ce symbole, situé à l'arrière de l'appareil, a pour but d'alerter l'utilisateur de la présence d'importantes instructions d'utilisation et d'entretien (réparation) dans la documentation accompagnant l'appareil.



Ce produit emploie un émetteur laser de classe 1 pour lire les disques compacts. Ce lecteur laser compact disque est équipé de verrous de sécurité afin de prévenir toute exposition aux rayons laser lors de l'ouverture du tiroir CD et des verrous de sécurité. Une radiation laser invisible est présente lorsque les verrous de sécurité sont défaits ou le couvercle du lecteur est ouvert. Il est très important que vous vous teniez à l'écart de ce rayon laser. Ne tentez pas de démonter ou contourner les verrous de sécurité.

AVERTISSEMENT: Les changements ou modifications de cette unité non expressément approuvés par le constructeur peuvent annuler le droit de l'utilisateur d'utiliser cet équipement.

AVERTISSEMENT: afin de prévenir tout risque d'incendie et d'électrocution, n'exposez pas cette unité à la pluie ou l'humidité.

AVERTISSEMENT: Une pile mal installée dans la télécommande représente un risque d'explosion. Remplacez les piles par des piles de type équivalent.

PRÉCAUTION: Danger d'explosion si les piles sont remplacées de façon incorrect. Remplacer les piles seulement par le même type de pile ou l'équivalent.

Ne mélangez pas des piles neuves et usagées.

Ne mélangez pas des piles de type alcalines, standards (carbone zinc) ou rechargeables (ni-cad, ni-mh, etc.).

REMARQUE: Cet équipement a été testé et déclaré conforme aux limites des appareils numériques de Classe B; en accord avec les règles de la FCC, chapitre 15. Ces limites ont pour objectif de fournir une protection raisonnable contre les interférences nuisibles dans une installation résidentielle. Cet équipement génère, utilise et rayonne de l'énergie de fréquence radio et peut nuire aux communications radio s'il n'est pas installé et utilisé en accord avec le mode d'emploi. Cependant, il n'est pas garanti que des interférences surviendront dans une installation particulière. Si l'équipement cause des interférences nuisibles à la réception radio ou télévision, qui peuvent être localisées en allumant ou en éteignant l'équipement, l'utilisateur est encouragé à corriger les interférences en employant une ou plusieurs des mesures suivantes:

- Réorienter ou déplacer l'antenne de réception.
- Séparer davantage l'équipement et le récepteur.
- Connecter l'équipement à une prise de courant située sur un circuit différent de celui du récepteur.
- Demandez assistance à un revendeur ou un technicien expérimenté dans le domaine radio/TV.

Consignes de sécurité importantes

- Lisez ces instructions** - Vous devez prendre connaissance de toutes les consignes de sécurité et d'utilisation avant d'utiliser ce produit.
- Conservez ces instructions** - Les consignes de sécurité et d'utilisation doivent être conservées pour référence ultérieure.
- Observez tous les avertissements** - Respectez tous les avertissements apposés sur le produit et sur le manuel d'utilisation.
- Suivez ces instructions** - Respectez toutes les consignes de fonctionnement et d'utilisation.

- Nettoyage** - Essayez l'appareil uniquement avec un tissu sec. Débranchez ce produit de la prise de courant avant de nettoyer. Ne pas utiliser de nettoyants liquides ou d'aérosols. Utilisez un chiffon humide pour nettoyer l'appareil.
- Accessoires** - Utilisez seulement des accessoires recommandés par le fabricant, l'utilisation d'autres accessoires non recommandés peut entraîner des risques.
- Eau et humidité** - N'utilisez pas cet appareil près de points d'eau, par exemple, à proximité d'une baignoire, d'un évier de cuisine, d'une cuve de buanderie, dans un sous-sol humide, près d'une piscine ou autre environnement de ce type.

L'appareil ne doit pas être exposé aux écoulements ou aux éclaboussures et aucun objet ne contenant de liquide, tel qu'un vase, ne doit être placé sur l'objet.

- Accessoires** - Ne placez pas l'appareil sur un pied, un trépied, un support ou une table instable. L'appareil pourrait tomber et blesser sérieusement quelqu'un et/ou s'endommager. N'utilisez qu'un pied, trépied ou support recommandé par le fabricant ou vendu avec l'appareil. Les fixations de l'appareil devraient être réalisées en conformité des instructions du fabricant et ne devraient être réalisées qu'avec des accessoires de montage recommandés par le fabricant.
- Le déplacement de l'appareil et de son support devrait être fait avec précaution. N'utilisez qu'un pied, trépied ou support recommandé par le fabricant ou vendu avec l'appareil. Les arrêts brutaux, la force excessive ou les surfaces inégales peuvent provoquer la chute de l'appareil et de son support.

See figure:

- Ventilation** - Les fentes et ouvertures de l'appareil ont pour but de le ventiler et d'assurer une utilisation fiable du produit, ainsi que de le protéger de la



surchauffe. Ces ouvertures ne doivent donc pas être obstruées. Les ouvertures ne doivent pas être bloquées en plaçant le produit sur un lit, canapé, tapis ou autres surfaces similaires. Ce produit ne doit pas être installé dans un espace confiné comme une bibliothèque ou une étagère à moins qu'une ventilation correcte soit possible ou que l'installation soit en conformité avec les consignes d'installation du fabricant.

- Sources d'alimentation** - Raccordez l'appareil uniquement à un type d'alimentation électrique comme indiqué dans le manuel d'utilisation et sur la plaque signalétique de l'appareil. Si vous n'êtes pas sûr du type de tension de votre installation secteur, consultez votre revendeur ou compagnie électrique locale. Pour les produits qui doivent être utilisés avec une batterie ou autre source d'alimentation, référez-vous aux instructions d'utilisation.
- Mise à la terre ou polarisation** - ce produit peut être équipé d'une fiche polarisée (une prise polarisée possède deux broches, une étant plus large que les deux autres). Il est possible d'insérer cette fiche uniquement dans un sens. Il s'agit d'un dispositif de sécurité. Si la fiche fournie ne s'adapte pas à votre prise de courant, consultez un électricien pour le remplacement de la prise de courant obsolète. Ne désassemblez pas le dispositif de sécurité de la fiche

polarisée.

Avertissements - le cordon d'alimentation de ce produit est équipé d'une fiche à trois broches mise à la terre, il s'agit d'une fiche disposant d'une troisième broche (pour la mise à la terre). Cette troisième broche permet votre sécurité. Cette fiche s'adapte seulement à une prise de courant mise à la terre. Si la fiche fournie ne s'adapte pas à votre prise de courant, consultez un électricien pour le remplacement de la prise de courant obsolète. Ne désassemblez pas le dispositif de sécurité de la fiche mise à la terre.

- Protection du cordon d'alimentation** - Les cordons électriques doivent être disposés de manière à ce que l'on ne marche pas dessus, notamment au niveau des fiches, prises de courant, et aux points de sortie de l'appareil.
- Fiche de protection** - Le produit est équipé d'une prise possédant une protection contre la surcharge. Ceci est une fonction de sécurité. Référez-vous au mode d'emploi pour le remplacement de la prise ou pour sa réinitialisation. Assurez-vous que le technicien ait utilisé une prise de remplacement spécifiée par le fabricant et qui possède la même protection de surcharge que la prise originale.
- Mise à la terre de l'antenne extérieure** - Lorsqu'un système d'antenne ou câble extérieur est relié à ce produit, soyez sûr que le système d'antenne ou de câble est relié à la terre pour assurer une certaine protection contre des montées subites de tension et des accumulations de charge statique. L'article 810 du Code National Électrique, ANSI/NFPA 70, fournit des informations sur la mise en terre correcte ainsi que sa structure, la mise à la terre des câbles vers l'unité de décharge de l'antenne, les connexions aux électrodes de mise à la terre et les conditions pour mettre les électrodes en terre.

Voir le schéma:

- Orages** - Pour une protection supplémentaire pendant un orage ou lorsque l'appareil est sans surveillance ou non utilisé pendant une longue période, débranchez-le de la prise de courant et déconnectez l'antenne ou le câble. Cela permettra de prévenir tout dommage lié aux orages et aux surtensions.
- Lignes électriques** - Une antenne extérieure ne

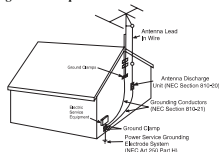

devrait pas être installée près des fils électriques aériens ou autres circuits de lumière électrique ou de puissance, dans lesquels elle pourrait tomber. Employez une précaution extrême lorsque vous installez une antenne extérieure, car tout contact avec câbles et circuits pourrait être fatal.

- Surcharge** - Ne pas surcharger les prises murales, les rallonges ou les réceptacles, ceci pouvant se résulter par un incendie ou une électrocution.
- Insertion d'objets et de liquides** - N'introduisez aucun objet étranger à travers les orifices de ventilation de cet appareil. Ceux-ci pourraient en effet entrer en contact avec de dangereux points de tension et créer un court-circuit et se résulter par une électrocution ou un incendie.
- Réparation** - ne pas essayer de réparer ce produit soi-même, d'ouvrir ou retirer les couvercles, car vous pourriez vous exposer à de dangereuses tensions et autres risques. Confiez l'entretien de votre appareil à du personnel qualifié.
- Dommages exigeant une réparation** - Débranchez l'appareil de la prise murale et faites faire la réparation par du personnel qualifié dans les cas suivants:
 - Lorsque le cordon ou la fiche d'alimentation est endommagé,

- Si l'appareil a été exposé à l'eau ou à la pluie,
 - Si un liquide a été renversé ou si un objet est tombé dans l'appareil.
 - Si l'appareil ne fonctionne pas normalement lorsque vous suivez les instructions d'utilisation. Ne réglez que les commandes couvertes par les instructions d'utilisation, car un mauvais réglage d'autres commandes risque d'endommager l'appareil, ce qui demande souvent un travail de réparation important par un technicien qualifié pour rétablir un fonctionnement normal.
 - Si l'appareil est tombé ou si son boîtier est endommagé, and
 - Lorsque la performance de l'appareil est manifestement différente, indiquant qu'il a besoin d'être réparé.
- Pièces de rechange** - Lorsque le remplacement de certaines pièces est nécessaire, assurez-vous que le technicien de maintenance a utilisé des pièces de rechange spécifiées par le constructeur ou des pièces qui ont les mêmes caractéristiques que les pièces originales. Toute pièce non recommandée par le fabricant peut entraîner un incendie, électrocution ou autres risques.
 - Vérification** - une fois la réparation achevée, demandez au technicien d'effectuer des tests de sécurité afin d'assurer une utilisation sûre et de prévenir tout risque lié aux incendies, électrocutions et autres dangers.
 - Montage au mur ou au plafond** - L'appareil doit être fixé au mur ou au plafond selon les recommandations du constructeur.
 - Chaleur** - Le produit doit être placé loin des sources de chaleur telles que des radiateurs, fours, ou autres produits (amplificateurs inclus) produisant de la chaleur.

Les piles ne doivent pas être exposées à de forte chaleur, tel qu'à la lumière du soleil, au feu ou autres choses de semblable.

- La fiche du cordon permet de mettre l'unité hors tension et doit rester facilement accessible durant l'utilisation. Afin de complètement mettre l'unité hors tension, la fiche du cordon doit complètement être débranchée de la prise murale.

La prise du secteur ne doit pas être obstruée ou doit être facilement accessible pendant son utilisation. Pour être complètement déconnecté de l'alimentation d'entrée, la prise doit être débranchée du secteur.

- Une pression acoustique excessive provenant d'écouteurs ou d'un casque d'écoute peut entraîner la perte de l'audition.

Des pressions acoustiques excessives provenant d'écouteurs ou de casques peuvent provoquer des pertes de l'audition.
- Afin de prévenir tout risque d'incendie et d'électrocution, n'utilisez pas cette fiche avec une rallonge, multiprise ou autre prise à moins que les broches puissent être entièrement insérées et prévenir toute exposition.

29. Ce symbole indique qu'un composant spécifique doit être uniquement remplacé par un composant spécifié dans cette documentation.



30. Ce symbole indique que ce produit est doté d'une double isolation.



31. Caution marking is located at the bottom of apparatus.

Les précautions d'emploi sont inscrites en bas de l'appareil.

32. The marking information is located at the bottom of apparatus.

Les marquages sont inscrits en bas de l'appareil.

Fonctionnalité

- Lecteur CD : CD, CD-R/RW
- Radio AM/FM
- Entrée Auxiliaire
- Pistes CD programmables
- Ecran DEL 2 lignes
- Haut-parleurs intégrés
- Alimentation CA : cordon d'alimentation CA amovible
- Alimentation CC : nécessite 7 piles C, non fournies

Contenu de l'emballage

- BC119B
- Cordon d'alimentation CA amovible
- Documentation

Mise sous tension de l'unité

Alimentation CA

Raccordez le cordon d'alimentation CA amovible à une prise de courant standard CA (120V~60Hz)

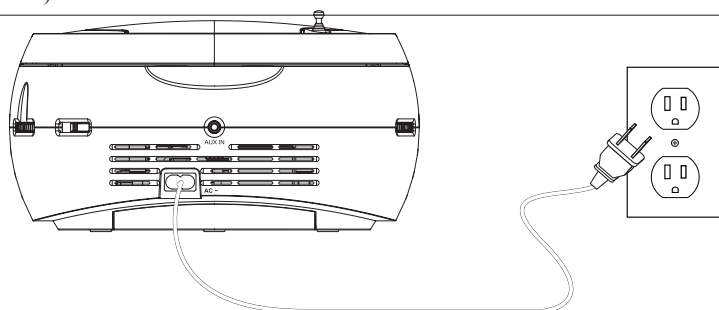

Alimentation par des piles

Nécessite 7 piles C, non fournies.

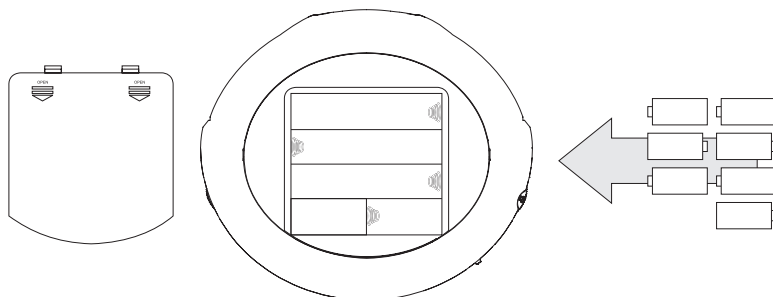

Réglage de la radio AM/FM

Etape 1: Positionnez le commutateur d'alimentation sur le mode AM ou FM.

- *Etendez l'antenne FM pour améliorer la réception radio FM. Une antenne AM est intégrée à l'unité. Ajustez la position de l'unité pour améliorer la réception AM.*

Etape 2: Utilisez la commande de réglage Tuning pour sélectionner la station radio AM/FM désirée.

Lecture de CD

Etape 1: Ouvrez le couvercle du lecteur CD, puis insérez un CD/CD-R/RW dans le lecteur.

Etape 2: Positionnez le commutateur d'alimentation sur Mode CD.

Etape 3: Appuyez sur la touche Play/Pause pour lancer la lecture du CD chargé.

Programmation de CD

Etape 1: Ouvrez le couvercle du lecteur CD, puis insérez un CD/CD-R/RW dans le lecteur.

Etape 2: Positionnez le commutateur d'alimentation sur le mode CD.

Etape 3: Appuyez sur la touche Program.

Etape 4: Appuyez sur la touche Skip/Search pour sélectionner la piste du CD à lire.

Etape 5: Appuyez sur la touche Program.

Etape 6: Répétez les étapes 4-5 pour programmer jusqu'à 20 pistes CD.

Fonctionnement de l'entrée auxiliaire

Source audio	Connecteur requis
Lecteur MP3	Cordon mini-phono 3,5mm (non fourni)

Etape 1: Connectez un cordon mini-phono 3.5 mm (non fourni) à l'entrée Auxiliaire de l'unité et à la sortie audio d'un lecteur MP3.

Etape 2: Positionnez le commutateur d'alimentation sur le mode CD.

- *Le son du lecteur MP3 raccordé est désormais diffusé sur les haut-parleurs de l'unité.*

Emplacement des commandes

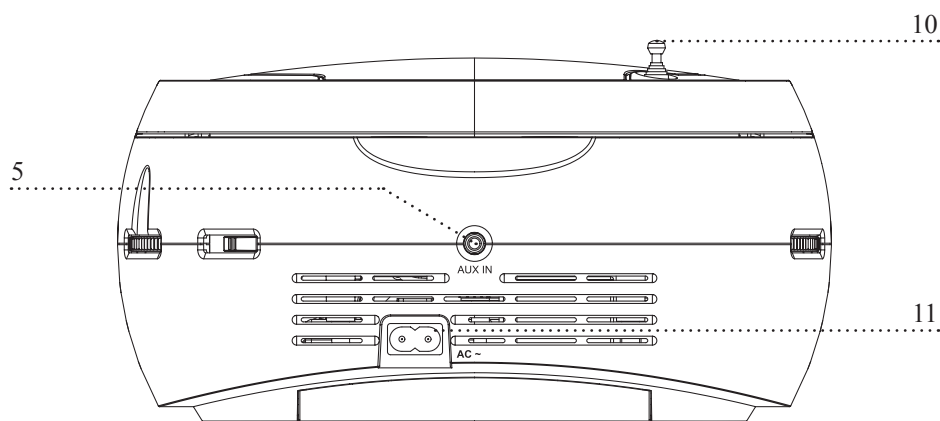
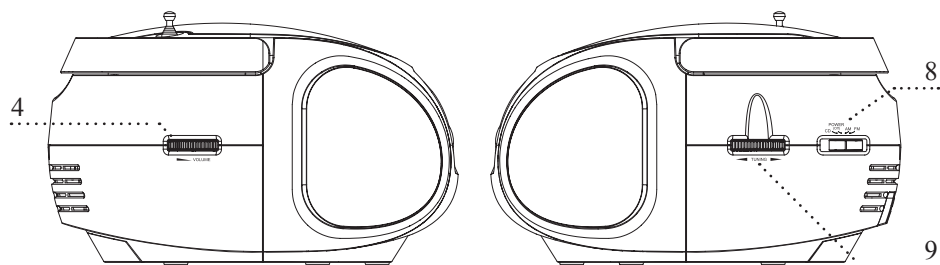
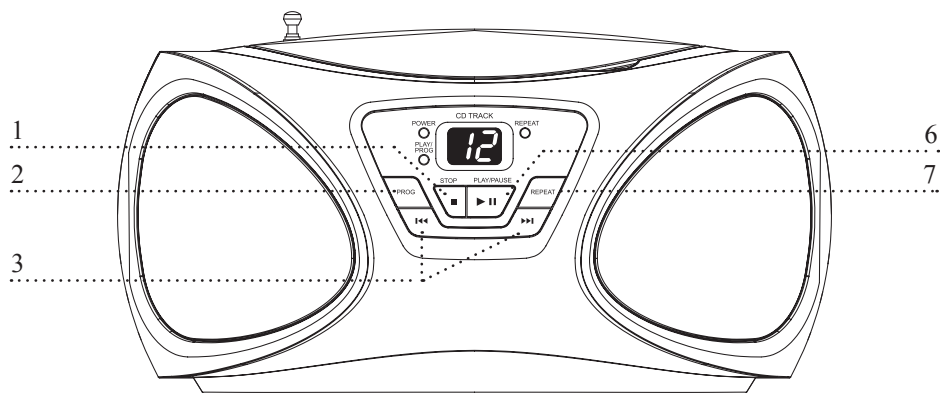

Présentation des commandes

1. Touche Stop

Appuyez sur la touche stop pour arrêter la lecture du CD en cours de lecture.

2. Touche Program

En mode CD, appuyez sur la touche Program pour programmer jusqu'à 20 pistes de CD.

3. Touches Skip/Search

Appuyez sur les touches Skip/Search pour sélectionner une piste du CD.

Appuyez et maintenez enfoncées les touches Skip/Search pour effectuer une recherche sur une piste du CD.

4. Commande de réglage Volume

Utilisez la commande de réglage Volume pour régler le volume.

5. Entrée Auxiliaire

Utilisez l'entrée auxiliaire pour raccorder une source audio externe (lecteur MP3) à l'unité.

6. Touche Play/Pause

Appuyez sur la touche Play/Pause pour lancer la lecture/mettre en pause le CD chargé.

7. Touche Repeat

Appuyez une fois sur la touche Repeat pour répéter la piste du CD sélectionnée.

Appuyez deux fois sur la touche Repeat pour répéter l'album entier.

8. Commutateur d'alimentation (CD, Off, AM, FM)

Utilisez le commutateur d'alimentation pour sélectionner le mode CD, Off, AM ou FM.

9. Commande de réglage Tuning

Utilisez la commande de réglage Tuning pour sélectionner une station radio AM ou FM.

10. Antenne FM

Etendez l'antenne FM pour améliorer la réception radio FM.

Une antenne AM est intégrée à l'unité. Ajustez la position de l'unité pour améliorer la réception AM.

11. Connecteur d'alimentation CA

Utilisez le connecteur d'alimentation CA pour raccorder l'unité à une source d'alimentation CA.



Commande de composants

Adresse: 2116 Carr Street, St. Louis MO, 63106
Téléphone: 1-314-621-2881
Fax: 1-314-588-1805
Email: partsinfo@dpi-global.com

Informations sur notre service client

Adresse: 2116 Carr Street, St. Louis MO, 63106
Téléphone: 1-314-621-2881
Fax: 1-314-588-1805
Email: prodinfo@gpx.com
Site Internet: www.gpx.com
Version: v. 010809

To download this Instruction Manual in English, Spanish, or French visit the Support section at www.gpx.com.

Para descargar este manual de instrucción en inglés, español, o francés visite la sección de la ayuda en www.gpx.com.

Pour télécharger ce manuel d'instruction en anglais, espagnol, ou le Français visitez la section de soutien à www.gpx.com.