



BI300B

Chaîne hi-fi portable avec station d'accueil pour iPod

AVERTISSEMENTS ET PRÉCAUTIONS

- **ATTENTION:** AFIN DE PRÉVENIR TOUT RISQUE D'ÉLECTROCUTION, INSÉREZ TOTALEMENT LA LARGE BROCHE DANS LA PLUS GROSSE FENTE.
- **AVERTISSEMENT:** Pour réduire le risque d'incendie ou de choc électrique, ne pas exposer cet appareil sous la pluie et l'humidité.
- **ATTENTION:** L'utilisation de commandes ou d'optimisations autres que celles spécifiées dans ce manuel peut causer une dangereuse exposition aux radiations.
- **AVERTISSEMENT:** Tout changement ou modification apporté à cette unité et non expressément approuvé par le fabricant peut annuler le droit de l'utilisateur d'utiliser cet équipement.
- **AVERTISSEMENT:** N'installez pas l'unité sur une surface molle, poreuse ou sensible, afin de ne pas endommager cette surface. Installez un tissu entre l'unité et la surface afin de protéger celle-ci.
- **AVERTISSEMENT:** L'utilisation de cette unité en présence de lumières fluorescentes peut causer des interférences lors de l'utilisation de la télécommande. En cas de dysfonctionnement, éteignez les sources de lumière fluorescentes, car celles-ci pourraient en être la cause.
- **PRÉCAUTION:** Danger d'explosion si les piles sont remplacées de façon incorrect. Remplacer les piles seulement par le même type de pile ou l'équivalent.
- **AVERTISSEMENT:** Charger des piles alcalines dans l'unité peut causer une explosion. Utilisez seulement des piles rechargeables NiMH.
- **AVERTISSEMENT:** Les piles boutons de la télécommande contiennent du mercure. Ne les jetez pas à la corbeille, recyclez-les ou disposez-les comme des déchets dangereux.
- **AVERTISSEMENT:** Les piles Lithium ion, comme toutes les autres piles rechargeables, sont recyclables et doivent être jetés avec vos déchets ménagers. Contactez votre municipalité pour obtenir des conseils sur les moyens de disposition et de recyclage dans votre région. N'incinerez pas vos piles, car celles-ci peuvent exploser.

La fiche du cordon d'alimentation permet de mettre l'unité hors tension, celui-ci doit rester facilement accessible en cours d'utilisation.

No mezcle baterias viejas y nuevas.

No mezcle baterias alcalinas, estándar (carbono-zinc) o recargables (ni-cad, ni-mh, etc.).

CAUTION
RISK OF ELECTRIC SHOCK
DO NOT OPEN

AVERTISSEMENT - AFIN DE RÉDUIRE LES RISQUES D'ÉLECTROCUTION, NE RETIREZ PAS LE COUVERCLE (OU LE PANNEAU ARRIÈRE) DE L'UNITÉ. AUCUN COMPOSANT RÉPARABLE PAR L'UTILISATEUR N'EST PRÉSENT DANS L'UNITÉ. CONFIEZ TOUTRE RÉPARATION À DU PERSONNEL QUALIFIÉ.



Le symbole de l'éclair fléché dans un triangle équilatéral est utilisé pour alerter l'utilisateur de la présence d'une « tension dangereuse » non isolée à l'intérieur du boîtier du produit, et qui peut être suffisamment importante pour constituer un risque d'électrocution.



Le symbole du point d'exclamation dans un triangle équilatéral est utilisé pour alerter l'utilisateur de la présence d'instructions importantes de maintenance et de réparation dans la documentation jointe au produit.



Ce produit emploie un émetteur laser de Classe I pour lire les disques compacts. Ce lecteur laser de disques compacts est équipé de verrous de sécurité permettant de prévenir toute exposition au laser lorsque le couvercle du lecteur CD est ouvert et les verrous de sécurité défauts. Une radiation laser invisible est présente lorsque le couvercle du lecteur CD est ouvert et les verrous de sécurité défauts ou endommagés. Il est important de prévenir toute exposition au rayon laser. N'essayez pas de désassembler ou de contourner ces verrous de sécurité.

CONSIGNES DE SÉCURITÉ IMPORTANTES

1. Lisez ces instructions.
2. Conservez ces instructions.
3. Observez tous les avertissements.
4. Suivez toutes les instructions.
5. N'utilisez pas cet appareil près de points d'eau.
6. Nettoyez seulement l'unité avec un chiffon sec.
7. N'obstruez aucun orifice de ventilation. Installez l'unité conformément aux instructions du fabricant.
8. Le produit doit être placé loin des sources de chaleur telles que des radiateurs, fours ou autres appareils (amplificateurs inclus) produisant de la chaleur.
9. Ne désassemblez pas le dispositif de sécurité de la fiche polarisée ou de mise à la terre. Une prise polarisée possède deux broches, une étant plus large que l'autre. Une fiche de mise à la terre possède une troisième broche de mise à la terre. Cette troisième broche permet de garantir votre sécurité. Si la fiche fournie ne s'adapte pas à votre prise de courant, consultez un électricien pour le remplacement de la prise de courant obsolète.
10. Les cordons électriques doivent être disposés de manière à ce que l'on ne marche pas dessus, notamment au niveau des fiches, prises de courant et aux points de sortie de l'appareil.
11. Utilisez seulement les pièces/accessoires du fabricant.
12. N'utilisez qu'un pied, trépied ou support recommandé par le fabricant ou vendu avec l'appareil. Les arrêts brutaux, la force excessive ou les surfaces inégales peuvent provoquer la chute de l'appareil et de son support.
13. Débranchez l'unité lors d'orages et de périodes de non-utilisation prolongées.
14. Confiez l'entretien de l'appareil à du personnel spécialisé. Une réparation est nécessaire lorsque l'unité est endommagée, le cordon ou la fiche d'alimentation est endommagé, un liquide a été renversé sur l'unité ou un objet est tombé à l'intérieur de l'unité, l'unité a été exposée à l'eau ou à la pluie, l'unité ne fonctionne pas normalement ou a subi une chute.



Avertissements de la FCC

REMARQUE : cet équipement a été testé et déclaré conforme aux limites des appareils numériques de Classe B ; en accord avec le chapitre 15 du règlement de la FCC. Ces limites ont pour objectif de fournir une protection raisonnable contre les interférences nuisibles dans une installation résidentielle. Cet équipement génère, utilise et rayonne de l'énergie de fréquence radio et peut nuire aux communications radio s'il n'est pas installé et utilisé en accord avec les instructions du mode d'emploi. Cependant, il n'est pas garanti que des interférences surviennent dans une installation particulière. Si l'équipement cause des interférences nuisibles à la réception radio ou télévision, qui peuvent être localisées en allumant ou en éteignant l'équipement, l'utilisateur est encouragé à corriger les interférences en employant une ou plusieurs des mesures suivantes :

- Réorienter ou déplacer l'antenne de réception.
- Séparer davantage l'équipement et le récepteur.
- Connecter l'équipement à une prise de courant située sur un circuit différent de celui du récepteur.
- Demandez assistance à un revendeur ou un technicien expérimenté dans le domaine radio/TV.

Avertissements Supplémentaires

- L'appareil ne doit pas être exposé aux écoulements ou aux éclaboussures et aucun objet ne contenant de liquide, tel qu'un vase, ne doit être placé sur l'objet.
- La prise du secteur ne doit pas être obstruée ou doit être facilement accessible pendant son utilisation. Pour être complètement déconnecté de l'alimentation d'entrée, la prise doit être débranchée du secteur.
- Les piles ne doivent pas être exposées à de forte chaleur, tel qu'à la lumière du soleil, au feu ou autres choses de semblable.
- Les marquages sont inscrits en bas de l'appareil.
- Les précautions d'emploi sont inscrites de derrière de l'appareil.

CHAÎNE HI-FI PORTABLE AVEC STATION D'ACCUEIL POUR IPOD

Fonctionnalites

- Lecteur CD : supporte les disques CD, CD-R/RW.
- Conçu pour l'iPod.
- Commandes de lecture basiques permettant de contrôler le contenu de l'iPod.
- Programmation de la lecture du CD (20 pistes).
- Radio AM/FM.
- Antenne FM télescopique.
- Haut-parleurs stéréo intégrés.
- Connecteur audio Entrée ligne (3,5 mm).
- Alimentation CC : nécessite 6 piles C (non fournies).
- Alimentation CA : nécessite un adaptateur de courant CA (fourni).

Inclus

- BI300B
- Cordon d'alimentation CA.
- Adaptateurs de connexion pour iPod (4)

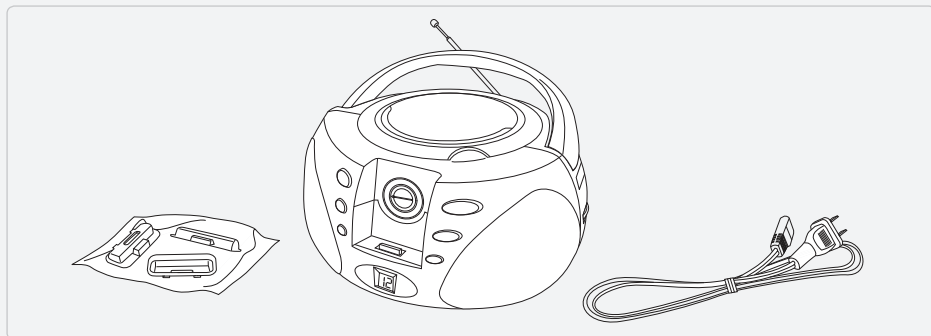

SOMMAIRE

INTRODUCTION	6
CONFIGURATION	8
MODE OPÉRATOIRE DU MODE IPOD	9
MODE OPÉRATOIRE DU MODE CD	10
MODE OPERATOIRE DE LA RADIO ET DU CONNECTEUR D'ENTREE AUDIO AUXILIAIRE	11
INFORMATIONS SUR LA SOCIÉTÉ	12

INTRODUCTION

COUVERCLE DU LECTEUR CD

SAUT AVANT/ SAUT ARRIERE

Utilisez les touches pour sélectionner une piste contenue dans l'iPod ou le CD chargé. Pressez et maintenez enfoncées ces touches pour effectuer une recherche sur une piste contenue dans l'iPod ou le CD chargé.

PROGRAMATION

Appuyez sur cette touche pour programmer la lecture des pistes du disque dans l'ordre de votre choix.

AFFICHAGE DE LA PISTE DU CD SELECTIONNEE

REGLAGE

Utilisez cette touche pour régler la fréquence radio FM ou AM.

COMMANDE DE REGLAGE DE LA STATION D'ACCUEIL

Permet de modifier la profondeur du connecteur de la station d'accueil pour iPod.

LECTURE/PAUSE

Appuyez sur cette touche pour lancer/mettre en pause la lecture du CD ou du contenu de l'iPod docké.

ARRET

En cours de lecture, appuyez sur cette touche pour arrêter la lecture du disque.

REPETITION

Appuyez sur cette touche pour activer la répétition d'une piste ou d'un album entier du CD.

STATION D'ACCUEIL POUR IPOD

AM/FM

En mode Radio, permet de basculer entre le mode AM et FM.

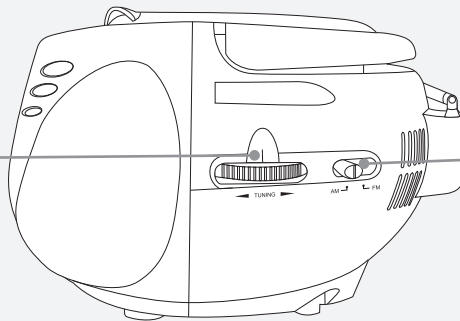
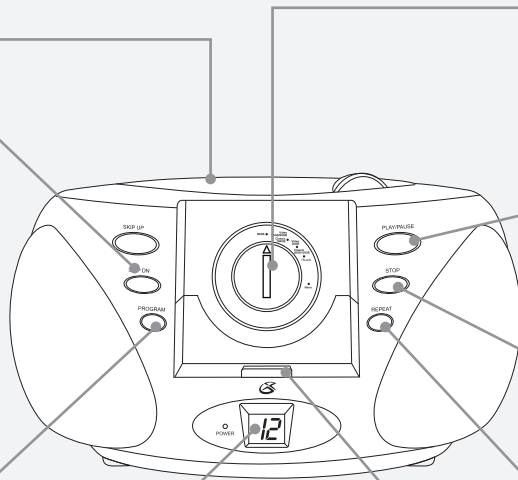

ETEINDRE/AUXILIAIRE/iPod/CD/RADIO

Appuyez sur cette touche pour basculer entre le mode Eteint, AUXILIAIRE, Radio, CD et iPod.

VOLUME

Utilisez cette commande pour régler le volume.

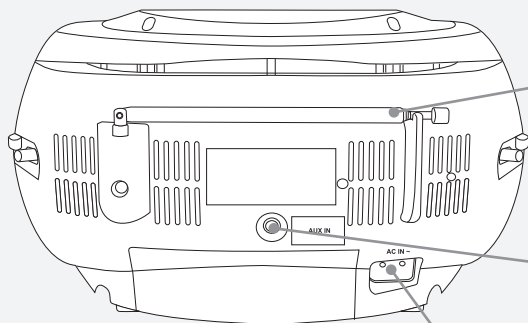
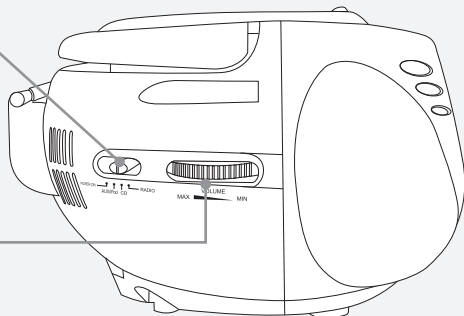

ANTENNE RADIO FM TELESCOPIQUE

REMARQUE : Une antenne radio AM est intégrée à l'unité.

CONNECTEUR D'ENTREE AUDIO AUXILIAIRE

Raccorder un équipement audio au connecteur d'entrée AUXILIAIRE de l'unité désactive le mode iPod.

CONNECTEUR D'ALIMENTATION CA

CONFIGURATION

Alimentation CA

Alimentation CA : nécessite un adaptateur de courant CA (fourni)

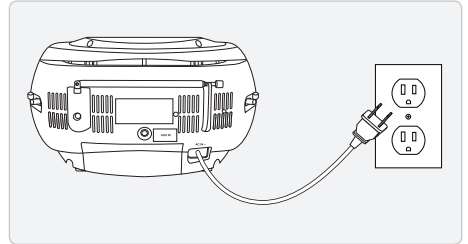

Alimentation CC par des piles

Alimentation CC par des piles : nécessite 6 piles C (non fournies)

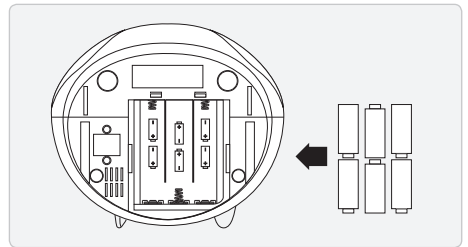

MODE OPÉRATEUR DU MODE IPOD

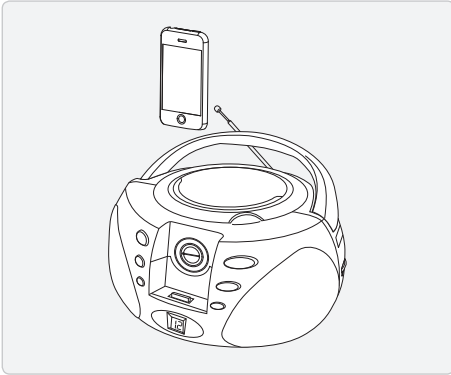

Connecter un iPod

- 1 Prenez l'adaptateur correspondant au modèle d'iPod à connecter.
Chaque adaptateur possède un numéro, indiquant le modèle d'iPod compatible. Voir le tableau des adaptateurs de ce manuel afin d'identifier l'adaptateur dont vous avez besoin.

- 2 Installez l'adaptateur sur le connecteur iPod situé à l'intérieur de la station d'accueil.

- 3 Tournez la **COMMANDE DE REGLAGE DE LA STATION D'ACCUEIL** jusqu'à ce que la flèche de la commande soit dirigée sur le modèle d'iPod à connecter.

Les modèles d'iPod et les capacités ne figurant pas sur la commande de réglage de la station d'accueil peuvent être manuellement connectés en réglant la profondeur du connecteur de la station d'accueil.

- 4 Connectez l'iPod au connecteur situé à l'intérieur de la station d'accueil pour iPod.

Lorsque l'unité est raccordée à une source d'alimentation CA, l'iPod docké se met en charge. Lorsque l'unité fonctionne sur piles, la charge de l'iPod connecté est désactivée.

Lecture du contenu de l'iPod

- 1 Suivez les instructions de la section Connecter un iPod.
- 2 Positionnez le commutateur **ETEINT/AUXILIAIRE/iPod/CD/RADIO** sur « AUXILIAIRE/iPod ».
- 3 Appuyez sur la touche **LECTURE/PAUSE** pour démarrer la lecture de la musique contenue dans l'iPod connecté.

MODE OPÉRATOIRE DU MODE CD

Chargement de Disques

- 1 Ouvrez le couvercle du lecteur CD.
- 2 Chargez un CD dans l'unité en dirigeant la face imprimée du disque vers le haut.

Lecture de CD

- 1 Suivez les instructions de la section CHARGEMENT DE DISQUES.
- 2 Positionnez le commutateur **ETEINT/AUXILIAIRE/iPod/CD/RADIO** sur « CD ».
- 3 Appuyez sur la touche **LECTURE/PAUSE** pour démarrer la lecture du disque.

Programmation de la lecture d'un CD

- 1 Suivez les instructions de la section CHARGEMENT DE DISQUES.
- 2 Positionnez le commutateur **ETEINT/AUXILIAIRE/iPod/CD/RADIO** sur « CD ».
- 3 Appuyez sur la touche **PROGRAMMATION**.
"01", indiquant le numéro de la piste sélectionnée, clignote à l'écran.
- 4 Utilisez les touches **SAUT AVANT** et **SAUT ARRIERE** pour sélectionner la piste CD que vous souhaitez ajouter au programme.
- 5 Appuyez sur la touche **PROGRAMMATION**.
- 6 Répétez les étapes 3, 4 et 5 pour programmer d'autres pistes du CD.
Jusqu'à 20 pistes peuvent être programmées.
- 7 Appuyez sur la touche **LECTURE/PAUSE** pour démarrer la lecture programmée.
- 8 Appuyez deux fois sur la touche **PROGRAMMATION** pour annuler le programme.

MODE OPÉRATOIRE DE LA RADIO ET DU CONNECTEUR AUDIO ENTRÉE LIGNE

Réglage de la Radio AM/FM

- 1 Positionnez le commutateur **ETEINT/AUXILIAIRE/iPod/CD/RADIO** sur « RADIO ».
- 2 Positionnez le commutateur **AM/FM** sur la position AM ou FM.
- 3 Ajustez la position de l'antenne FM télescopique pour améliorer la réception radio FM. Une antenne radio AM est intégrée à l'unité. Repositionnez l'unité pour améliorer la réception radio AM.
- 4 Tournez la commande **REGLAGE** pour régler la fréquence radio AM ou FM.

Mode opératoire du connecteur d'entrée audio Auxiliaire

- 1 Nécessite un cordon audio 3,5 mm (non fourni)
- 2 Connectez un lecteur MP3 au **CONNECTEUR AUDIO D'ENTREE AUXILIAIRE** via le cordon audio Entrée ligne.
- 3 Positionnez le commutateur **ETEINT/AUXILIAIRE/iPod/CD/RADIO** sur « AUXILIAIRE/iPod ».
- 4 Utilisez les commandes de l'équipement raccordé pour contrôler la lecture.

Raccorder un équipement audio au connecteur d'entrée AUXILIAIRE de l'unité désactive le mode iPod.

INFORMATIONS SUR LA SOCIÉTÉ

Assistance Internationale

To download this User's Guide in English, Spanish, or French, visit the support section at www.gpx.com.

Para transferir esta guía de usuario en inglés, español, o francés, visite la sección de la ayuda en www.gpx.com.

Pour télécharger ce guide de l'utilisateur en anglais, espagnol, ou français, visitez la section de soutien chez www.gpx.com.

Informations sur notre société

Adresse: 2116 Carr Street, St. Louis MO, 63106

Téléphone: 1-314-621-2881

Fax: 1-314-588-1805

Courriel: prodinfo@gpx.com

Adresse e-mail de commande de composants:
partsinfo@dpi-global.com

Site Internet: www.gpx.com