



KL1008S

MANUEL D'UTILISATION

Sommaire

Avertissements & précautions.....
Consignes de sécurité importantes.....
Contenu de l'emballage & Fonctionnalités.....
Installation de l'unité & Mise sous tension.....
Réglage de l'horloge.....
Raccordement à un signal TV.....
Réglage de la radio AM & FM & Mémorisation de stations radio.....
Réglage de la minuterie.....
Entrées audio/vidéo.....
Fonctions spéciales.....
Emplacement des commandes & Présentation des commandes.....
Informations sur notre service client.....

Avertissements et précautions

POUR PREVENIR TOUT RISQUE D'INCENDIE OU D'ÉLECTROCUTION, NE PAS LAISSER CET APPAREIL A LA PLUIE OU L'HUMIDITÉ.

Ce symbole, situé à l'arrière du produit, a pour but d'informer l'utilisateur de la présence d'une "dangereuse tension" non isolée à l'intérieur de l'unité, d'une magnitude suffisante pour constituer un risque d'électrocution.

Ce symbole, situé sous ou à l'arrière du produit, a pour but d'alerter l'utilisateur de la présence d'importantes instructions d'utilisation et d'entretien (réparation) dans la documentation accompagnant l'appareil.

ATTENTION: AFIN D'ÉVITER TOUT RISQUE D'ÉLECTROCUTION, INSÉREZ TOTALEMENT LA LARGE BROCHE DANS LA PLUS GROSSE FENTE.

Afin de réduire les risques d'électrocution, ne pas retirer le couvercle (ou le dos). Il n'y a pas de pièces réparables par l'utilisateur dans l'unité. Référez-vous à du personnel qualifié pour toute réparation.

AVERTISSEMENT: Les changements ou modifications de cette unité non expressément approuvés par le constructeur peuvent annuler le droit de l'utilisateur d'utiliser cet équipement.

AVERTISSEMENT: Une pile mal installée dans la télécommande représente un risque d'explosion. Remplacez les piles par des piles de type équivalent.

AVERTISSEMENT: la télécommande fonctionne avec des piles bouton qui contiennent du mercure. Ne jetez pas ces piles à la poubelle, déposez-les dans un point de collecte ou dans un centre de collecte de produits dangereux

AVERTISSEMENT: L'utilisation de cet appareil près de sources de lumière fluorescentes peut causer des interférences lorsque vous utilisez la télécommande. Lorsque vous rencontrez des problèmes en utilisant l'appareil, installez celui-ci loin des sources de lumière fluorescentes.

REMARQUE: Cet équipement a été testé et déclaré conforme aux limites des appareils numériques de Classe B; en accord avec les règles de la FCC, chapitre 15. Ces limites ont pour objectif de fournir une protection raisonnable contre les interférences nuisibles dans une installation résidentielle. Cet équipement génère, utilise et peut émettre des ondes radio et, et peut nuire aux communications radio lorsqu'il n'est pas installé et utilisé en conformité avec le mode d'emploi. Toutefois, il n'existe aucune garantie que des interférences ne se produiront pas dans une installation particulière. Si cet équipement venait à causer des interférences nocives à la réception radio ou télévision, qui peuvent être déterminées en l'allumant et en l'éteignant, l'utilisateur est invité à tenter de corriger ces interférences par une ou plusieurs des mesures suivantes:

- * Réorienter ou repositionner l'antenne réceptrice.
- * Augmenter la distance qui sépare l'équipement et le récepteur.
- * Brancher l'équipement sur une sortie d'un circuit différent de celui auquel le récepteur est raccordé.
- * Consulter le revendeur ou un technicien radio/télévision spécialisé pour obtenir de l'aide.

Consignes de sécurité importantes

1. Lisez ces instructions. Vous devez prendre connaissance de toutes les consignes de sécurité et d'utilisation avant d'utiliser ce produit.
2. Conservez ces instructions. Les consignes de sécurité et d'utilisation doivent être conservées pour référence ultérieure.
3. Observez tous les avertissements. Respectez tous les avertissements apposés sur le produit et sur le manuel d'utilisation.
4. Suivez ces instructions. Respectez toutes les consignes de fonctionnement et d'utilisation.
5. Eau et humidité: N'utilisez pas cet appareil près de points d'eau, par exemple, à proximité d'une baignoire, d'un évier de cuisine, d'une cuve de buanderie, dans un sous-sol humide, près d'une piscine ou autre environnement de ce type.
6. Nettoyage : Essayez l'appareil uniquement avec un tissu sec. Débranchez ce produit de la prise de courant avant de nettoyer. Ne pas utiliser de nettoyants liquides ou d'aérosols.
7. Ventilation: Les fentes et ouvertures de l'appareil ont pour but de le ventiler et d'assurer une utilisation fiable du produit, ainsi que de le protéger de la surchauffe. Ces ouvertures ne doivent donc pas être obstruées. Les ouvertures ne doivent pas être bloquées en plaçant le produit sur un lit, canapé, tapis ou autres surfaces similaires. Ce produit ne doit pas être installé dans un espace confiné comme une bibliothèque ou une étagère à moins qu'une ventilation correcte soit possible ou que l'installation soit en conformité avec les consignes d'installation du fabricant.
8. Chaleur – Le produit doit être placé loin des sources de chaleur telles que des radiateurs, fours, ou autres produits (amplificateurs inclus) produisant de la chaleur.
9. Mise à la terre ou polarisation: Ne désassemblez pas le dispositif de sécurité de la fiche de mise à la terre/polarisée. Une prise polarisée possède deux broches, une étant plus large que les deux autres. Une fiche de mise à la terre possède deux broches ainsi qu'une troisième broche de mise à la terre. Cette troisième broche permet votre sécurité. Si la fiche fournie ne s'adapte pas à votre prise de courant, consultez un électricien pour le remplacement de la prise de courant obsolète.
10. Protection du cordon d'alimentation: Protégez le cordon d'alimentation contre les piétinements et pincements, notamment au niveau des fiches, connecteurs et points de sortie de l'appareil.
11. Accessoires: Utilisez seulement des pièces/accessoires conseillés par le fabricant.
Ne placez pas l'appareil sur un pied, un trépied, un support ou une table instable. L'appareil pourrait tomber et blesser sérieusement quelqu'un et/ou s'endommager. N'utilisez qu'un pied, trépied ou support recommandé par le fabricant ou vendu avec l'appareil. Les fixations de l'appareil devraient être réalisées en conformité les instructions du fabricant et ne devraient être réalisées qu'avec des accessoires de montage recommandés par le fabricant.
12. Le déplacement de l'appareil et de son support devrait être fait avec précaution. N'utilisez qu'un pied, trépied ou support recommandé par le fabricant ou vendu avec l'appareil. Lorsque vous utilisez un chariot, déplacez l'ensemble avec précaution afin de prévenir toute blessure résultant d'une chute de l'appareil et de son support.
13. Orages: débranchez l'appareil de la prise de courant et déconnectez l'antenne ou le câble lors de périodes de non-utilisation prolongées. Cela permettra de prévenir tout dommage lié aux orages et aux surtensions.
14. Réparation : ne pas essayer de réparer ce produit soi-même, d'ouvrir ou retirer les couvercles, car vous pourriez vous exposer à de dangereuses tensions et autres risques. Confiez l'entretien de votre appareil à du personnel qualifié.
15. Sources d'alimentation: Raccordez l'appareil uniquement à un type d'alimentation électrique comme indiqué dans le manuel d'utilisation et sur la plaque signalétique de l'appareil. Si vous n'êtes pas sûr du type de tension de votre installation secteur, consultez votre revendeur ou compagnie électrique locale. Pour les produits qui doivent être utilisés avec une batterie ou autre source d'alimentation, référez-vous aux instructions d'utilisation.
16. Surcharge: Ne pas surcharger les prises murales, les rallonges ou les réceptacles, ceci pouvant se résulter par un incendie ou une électrocution.
17. Insertion d'objets et de liquides: N'introduisez aucun objet étranger à travers les orifices de ventilation de cet appareil. Ceux-ci pourraient en effet créer un court-circuit et se résulter par une électrocution ou un incendie.
18. Pièces de rechange et vérification : Lorsque le remplacement de certaines pièces est nécessaire, assurez-vous que le technicien de maintenance a utilisé des pièces de rechange spécifiées par le constructeur.
Une fois la réparation achevée, demandez au technicien d'effectuer des tests de sécurité afin d'assurer une utilisation sûre et de prévenir tout risque lié aux incendies, électrocutions et autres dangers.



19. Mise à la terre de l'antenne extérieure: Lorsqu'un système d'antenne ou câble extérieur est relié à ce produit, soyez sûr que le système d'antenne ou de câble est relié à la terre pour assurer une certaine protection contre des montées subites de tension et des accumulations de charge statique. L'article 810 du Code National Électrique, ANSI/NFPA 70, fournit des informations sur la mise en terre correcte ainsi que sa structure, la mise à la terre des câbles vers l'unité de décharge de l'antenne, les connexions aux électrodes de mise à la terre et les conditions pour mettre les électrodes en terre.

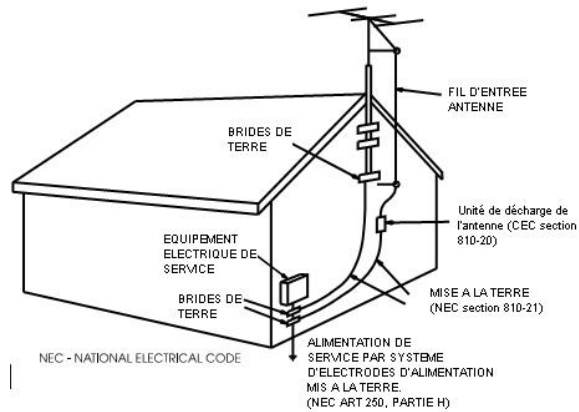

20. Montage au mur ou au plafond: L'appareil doit être fixé au mur ou au plafond selon les recommandations du constructeur.

21. Lorsque la fiche du cordon d'alimentation CA permet de mettre l'appareil hors tension, celle-ci doit rester rapidement accessible.

22. Fiche de protection: Le produit est équipé d'une prise possédant une protection contre la surcharge. Ceci est une fonction de sécurité. Référez-vous au mode d'emploi pour le remplacement de la prise ou pour sa réinitialisation. Assurez-vous que le technicien ait utilisé une prise de remplacement spécifiée par le fabricant et qui possède la même protection de surcharge que la prise originale.

23. Lignes électriques: Une antenne extérieure ne devrait pas être installée près des fils électriques aériens ou autres circuits de lumière électrique ou de puissance, dans lesquels elle pourrait tomber. Employez une précaution extrême lorsque vous installez une antenne extérieure, car tout contact avec câbles et circuits pourrait être fatal.

Ecran LCD de dessous d'élément

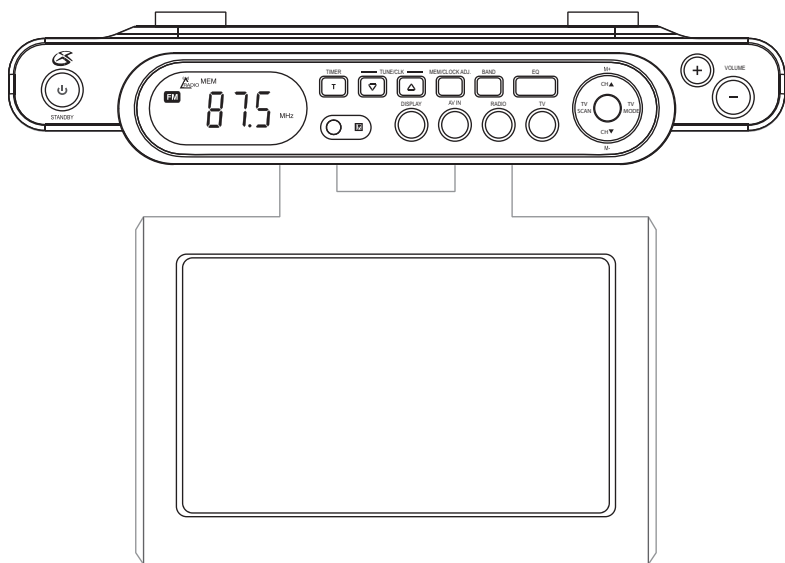

4 espaceurs et 4 vis

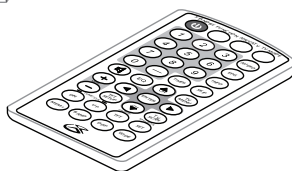
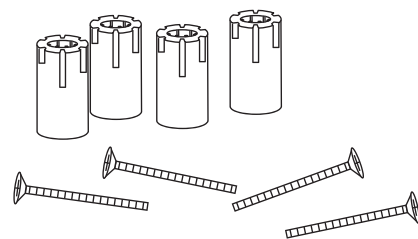

Télécommande

- Ecran LCD de dessous d'élément
- Télécommande
- Manuel de montage
- 4 vis
- 4 espaceurs
- Documentation

Fonctionnalités

- Ecran LCD réglable
- Tuner de 181 chaînes prêt pour le câble
- Tuner TV numérique
- Radio AM/FM stéréo numérique avec présélection de stations
- Ecran LCD bleu rétro éclairé
- Horloge numérique avec minuterie
- Minuterie Alarme et Radio
- Ecran LCD monté sur pivot pour un affichage sous plusieurs angles
- Télécommande ergonomique, pile pour la télécommande fournie
- 2 paires de connecteurs d'entrée audio/vidéo auxiliaires
- 2 haut-parleurs avant intégrés
- Antenne FM filaire
- Alimentation CA, cordon d'alimentation intégré
- La pile de secours pour l'horloge
- Nécessite 2 piles "AAA" de secours, (non fournies)

Installation de l'unité

Pour monter l'unité sous une étagère, suivez les instructions du guide de montage fourni.

Mise sous tension

1. Pour mettre l'unité sous tension, raccordez-la simplement à une prise de courant CA en utilisant le cordon d'alimentation CA fourni.
2. Les extensions en plastique situées à l'arrière de l'unité permettent d'enrouler le surplus de cordon.

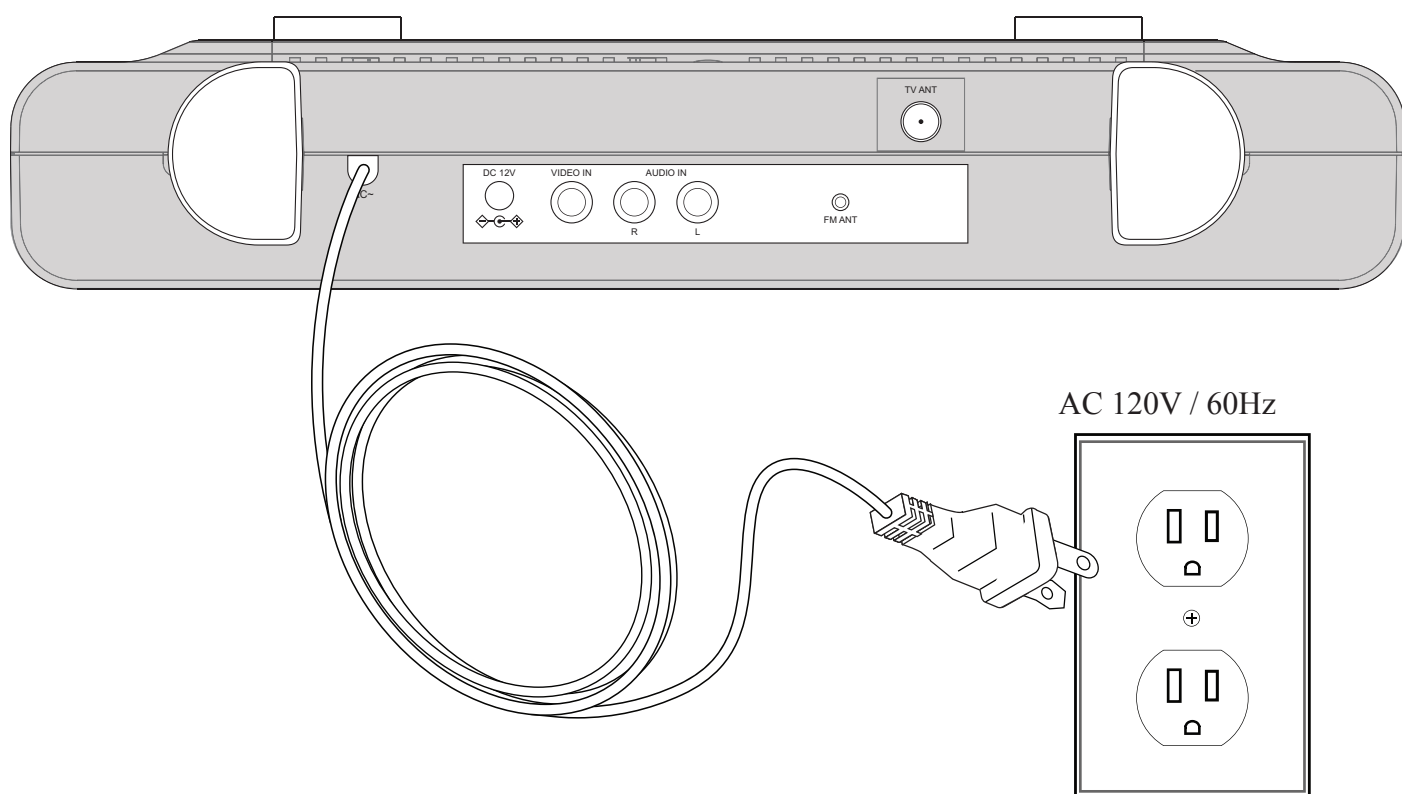

Réglage de l'horloge

1. Raccordez l'unité à une prise de courant standard 120V. Référez-vous à la section "Mise sous tension" à la page 2.

2. Avant d'appuyer sur la touche Standby, appuyez et maintenez enfoncée la touche Mem/Clock Adj. pendant 2 secondes.

3. Utilisez les touches Tune/Clk pour sélectionner parmi 12HR et 24HR. Appuyez sur la touche Mem/Clock Adj. pour effectuer une sélection.

Les chiffres de l'heure clignotent et indiquent que vous pouvez modifier ce champ.

4. Utilisez les touches CLK/Tune pour régler l'heure. Appuyez sur la touche Mem/Clock Adj. pour effectuer une sélection.

Les chiffres des minutes clignotent et indiquent que vous pouvez modifier ce champ.

5. Utilisez les touches Tune/Clk pour régler les minutes. Appuyez sur la touche Mem/Clock Adj. pour effectuer une sélection.

L'heure clignote plusieurs fois et indique que celle-ci est définie.

6. En mode Av in, Radio et TV, appuyez sur la touche Display pour afficher l'horloge.

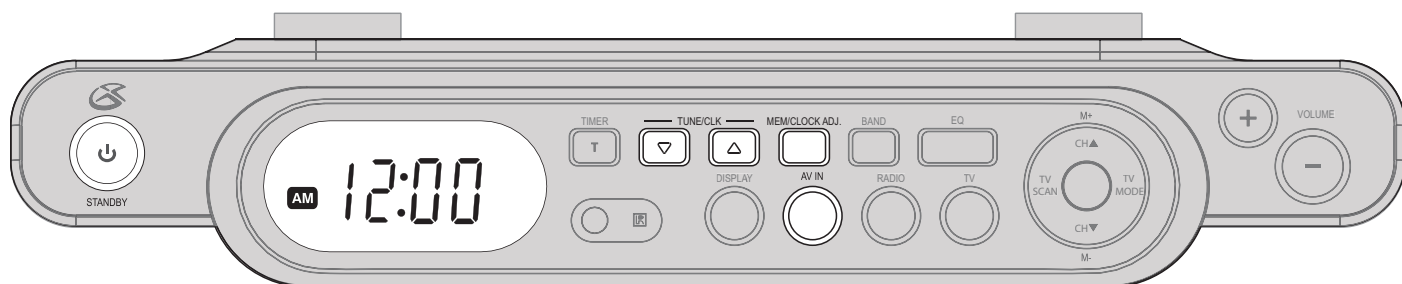
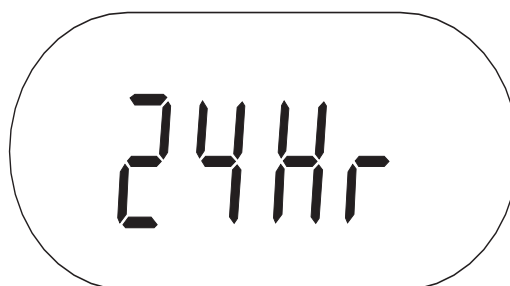
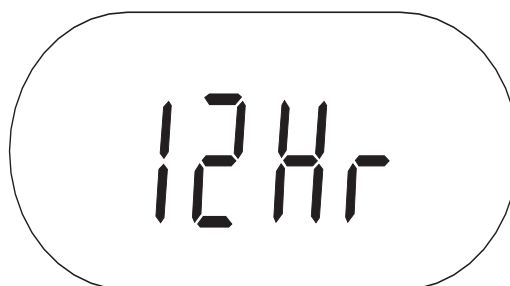

Raccordement à un signal TV

L'unité emploie un Tuner TV de 181 chaînes prêt pour le câble et un Tuner TV numérique (HD). Le Tuner TV numérique fonctionne seulement lorsque raccordé à une antenne TV HD.

1. Connectez une Antenne extérieure ou un câble coaxial au connecteur Antenne.
2. Mettez l'unité en marche en appuyant sur la touche Standby.
3. Ouvrez l'écran LCD, faites-le pivoter afin que celui-ci soit positionné face à vous.
4. Appuyez sur la touche TV pour sélectionner le mode TV.
5. Si une connexion câble coaxial est utilisée, sélectionnez le mode NTSC en appuyant sur la touche mode TV.
6. Appuyez sur la touche TV Scan de la télécommande pour automatiquement rechercher et mémoriser les chaînes antenne disponibles. Appuyez sur la touche Chaînes de la télécommande pour changer de chaîne.
7. Utilisez les touches Volume pour régler le volume du téléviseur.

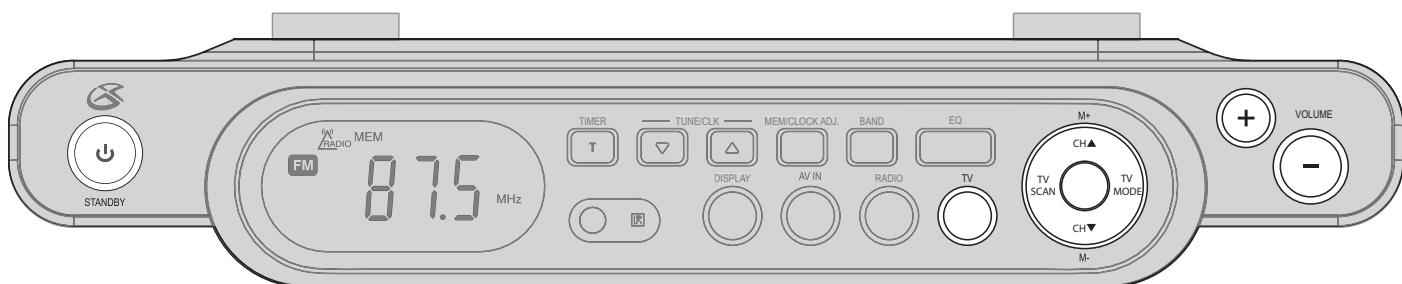
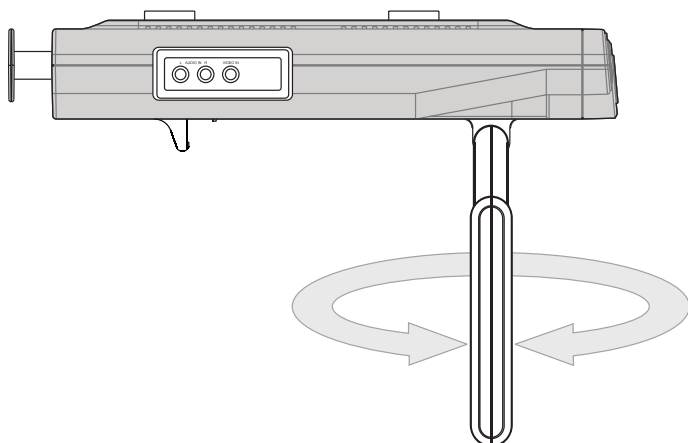
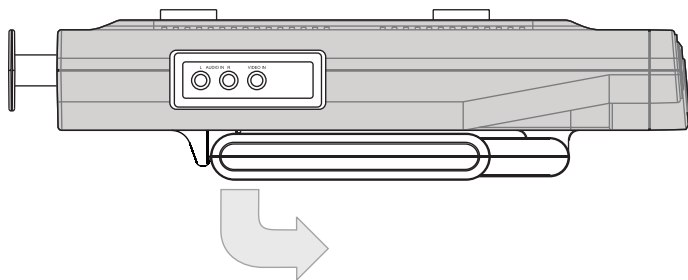
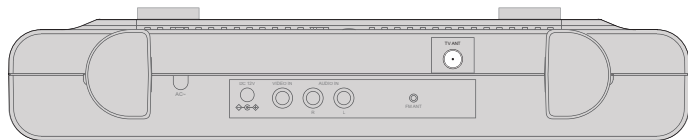

Réglage de la radio AM & FM & Mémorisation de stations radio

1. Mettez l'unité en marche en appuyant sur la touche Standby.
2. Appuyez sur la touche Radio pour activer le mode Radio.
3. Appuyez sur la touche Band pour sélectionner la bande de fréquences radio AM ou FM.
4. Appuyez sur les touches Tune/Clk pour sélectionner une station radio.

Mémorisation de stations radio

5. Appuyez et maintenez enfoncée la touche Memory/Mem/Clock Adj.

Le numéro de présélection clignote et indique que vous pouvez modifier ce champ.

6. Appuyez sur les touches Tune/Clk pour régler le numéro de présélection.

7. Appuyez sur la touche Memory/Mem/Clock Adj. pour mémoriser la station radio AM/FM sur le numéro de présélection sélectionné.

Le numéro de présélection clignote plusieurs fois et indique que celui-ci a été défini.

Radio Mode

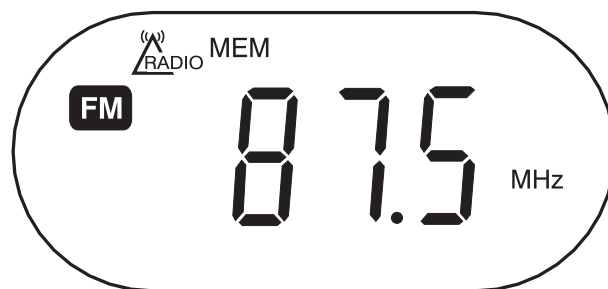

Memory Preset Number

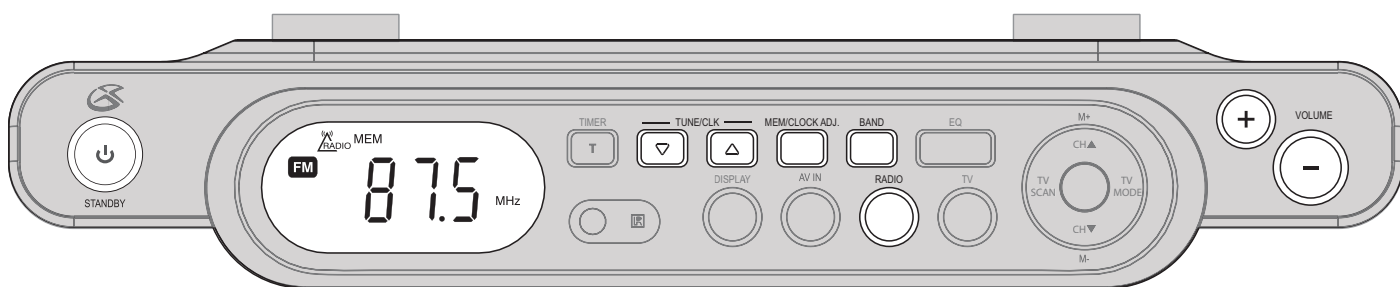

Réglage de la minuterie d'arrêt/mise en marche automatique

1. Appuyez sur la touche Timer de manière répétée pour régler la minuterie par incrément de 10 minutes en partant de 240 minutes. Appuyez sur la touche Tune/Clk pour régler la minuterie par incrément d'une minute.

2. L'alarme retentit une fois la durée écoulée. Appuyez sur la touche Standby pour désactiver l'alarme.

3. Pour désactiver la minuterie avant le retentissement de l'alarme, appuyez et maintenez enfoncée la touche Timer.

Timer On



Timer Off

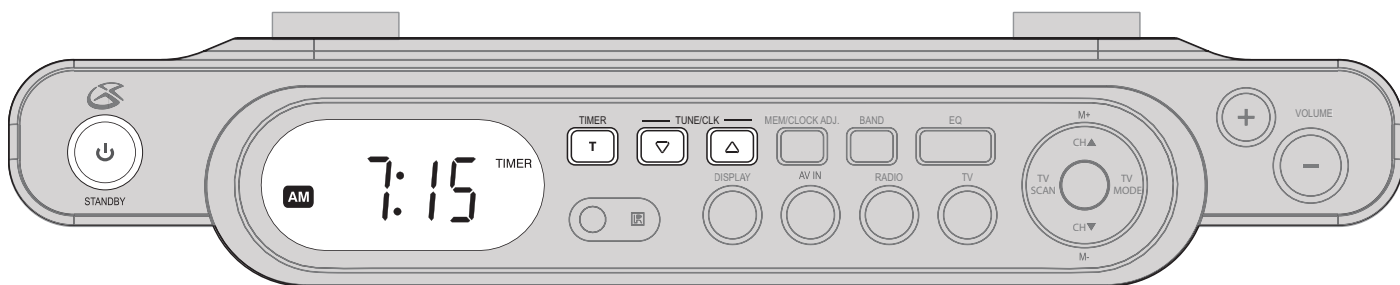

Entrées audio/vidéo: raccordement à un décodeur ou lecteur DVD

Lorsque vous raccordez deux produits en utilisant un câble RCA, faites correspondre les couleurs des connecteurs avec celles des fiches. (Rouge à rouge, blanc à blanc et jaune à jaune)

1. Raccordez l'extrémité d'un câble RCA aux entrées audio/vidéo de l'unité et l'autre extrémité du câble aux sorties audio/vidéo d'un décodeur ou lecteur DVD (Câble RCA non fourni).
2. Mettez l'unité en marche en appuyant sur la touche Standby.
3. Appuyez sur la touche AV In.
4. Le son et la vidéo du décodeur ou lecteur DVD connecté seront diffusés sur l'unité.

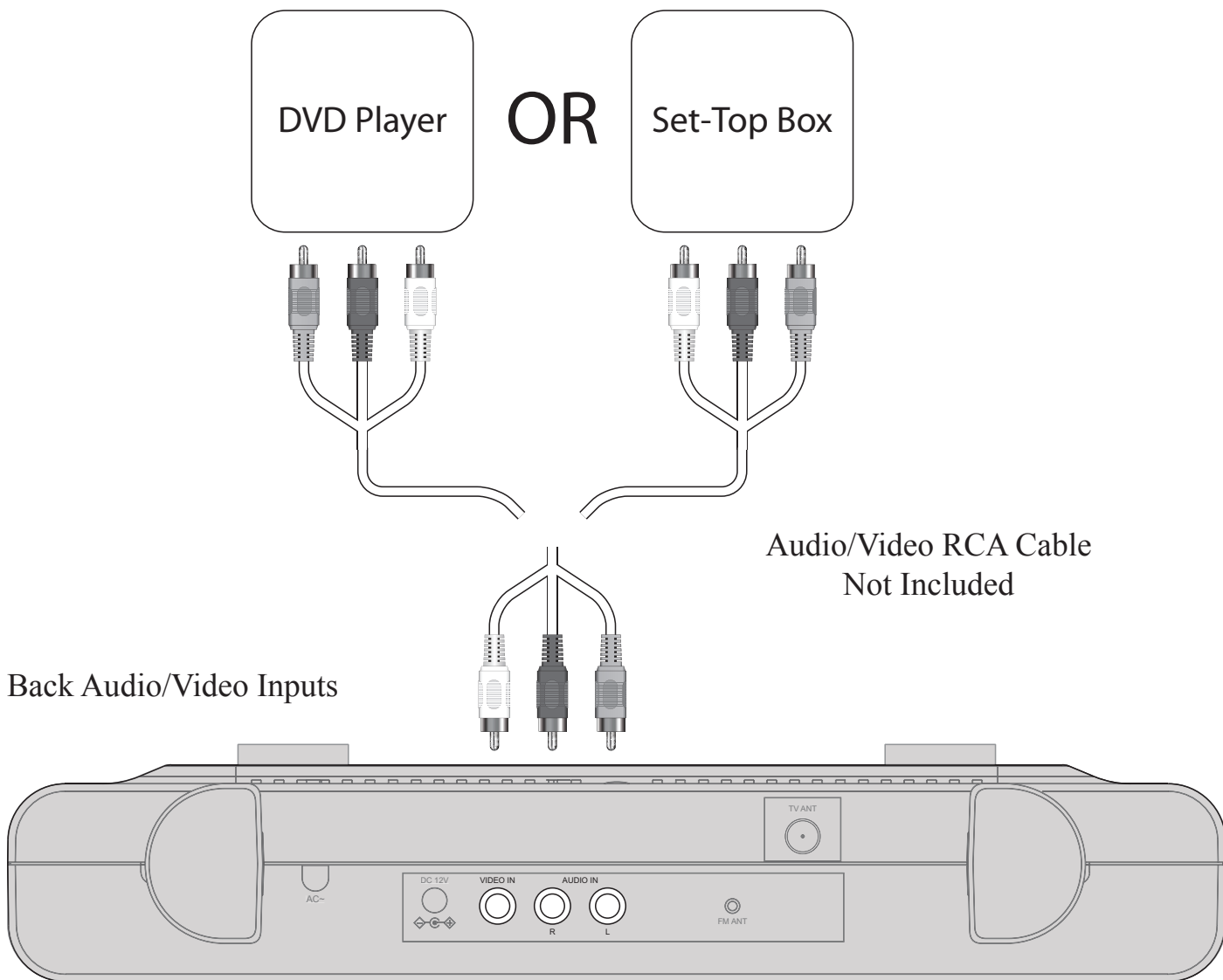

Les entrées audio/vidéo situées sur le côté de l'unité se raccordent de la même manière que les connecteurs d'entrée situés sur le panneau latéral de l'unité.

Ecran LCD monté sur pivot Ouverture de l'écran LCD

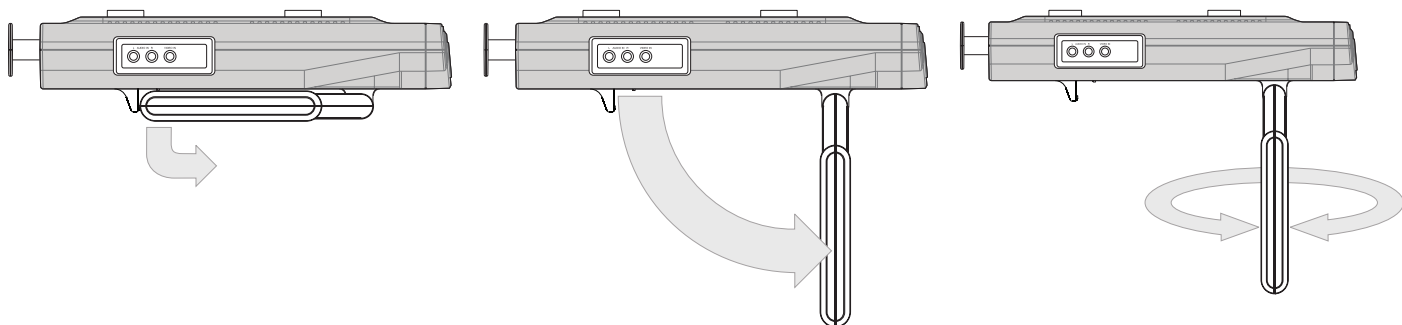

Pivot de l'écran LCD

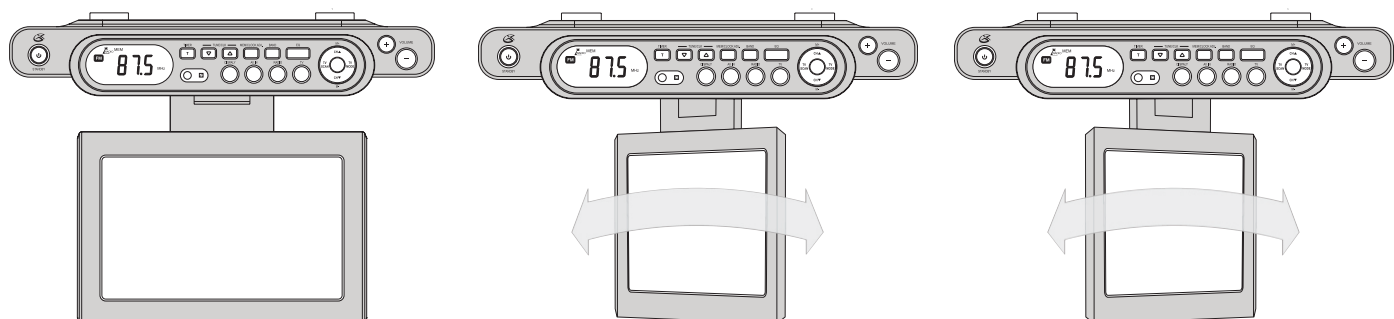

Pile de secours

Installez 2 piles AAA pour que l'unité mémorise les paramètres de l'horloge en cas de panne de courant.
(Piles non fournies)

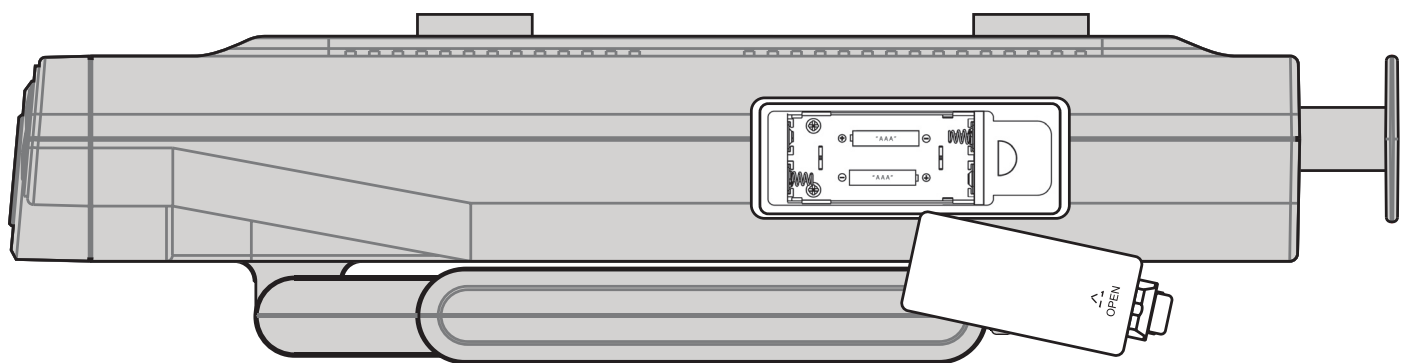

Emplacement des commandes : vue avant

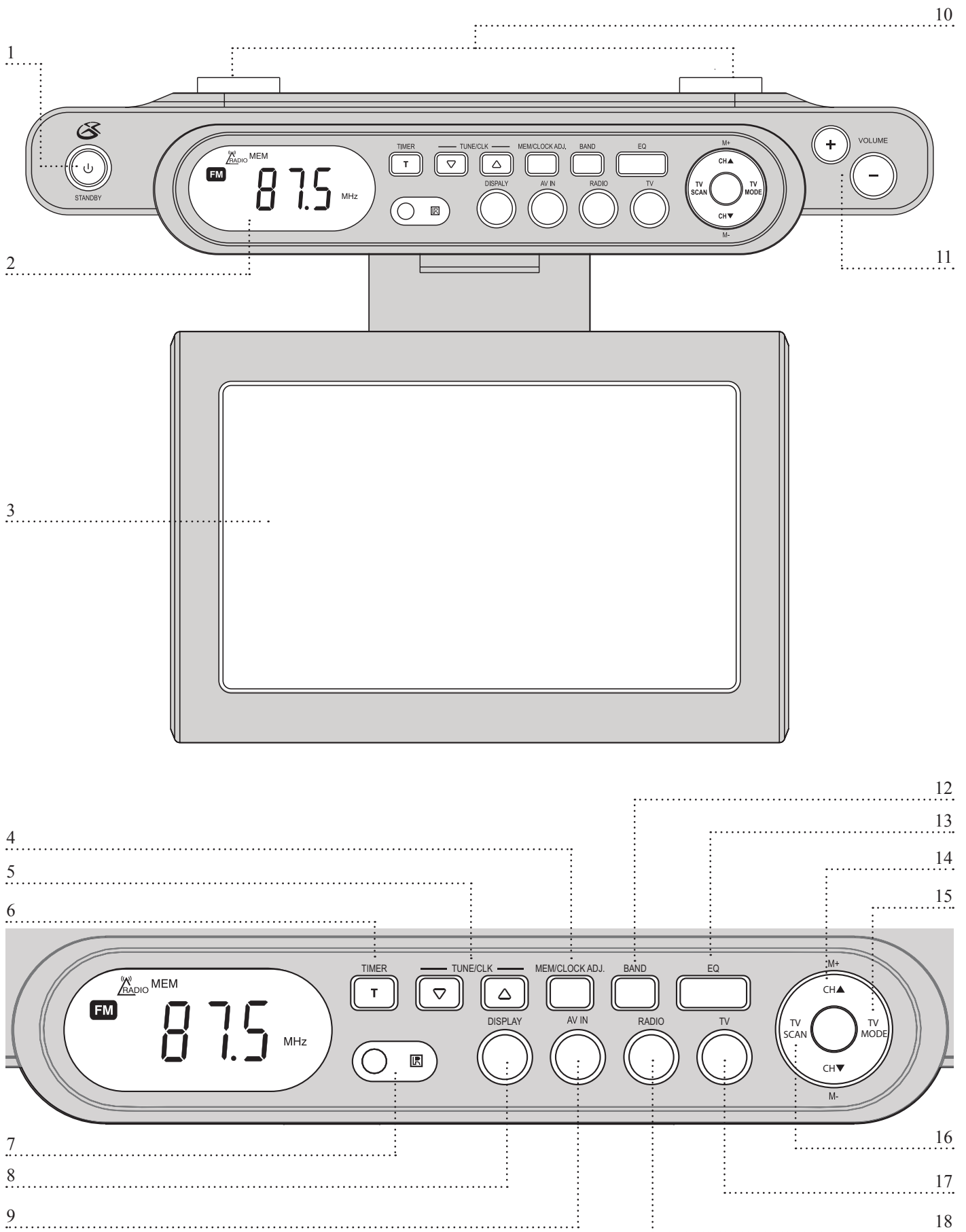

Emplacement des commandes : vue de côté et arrière

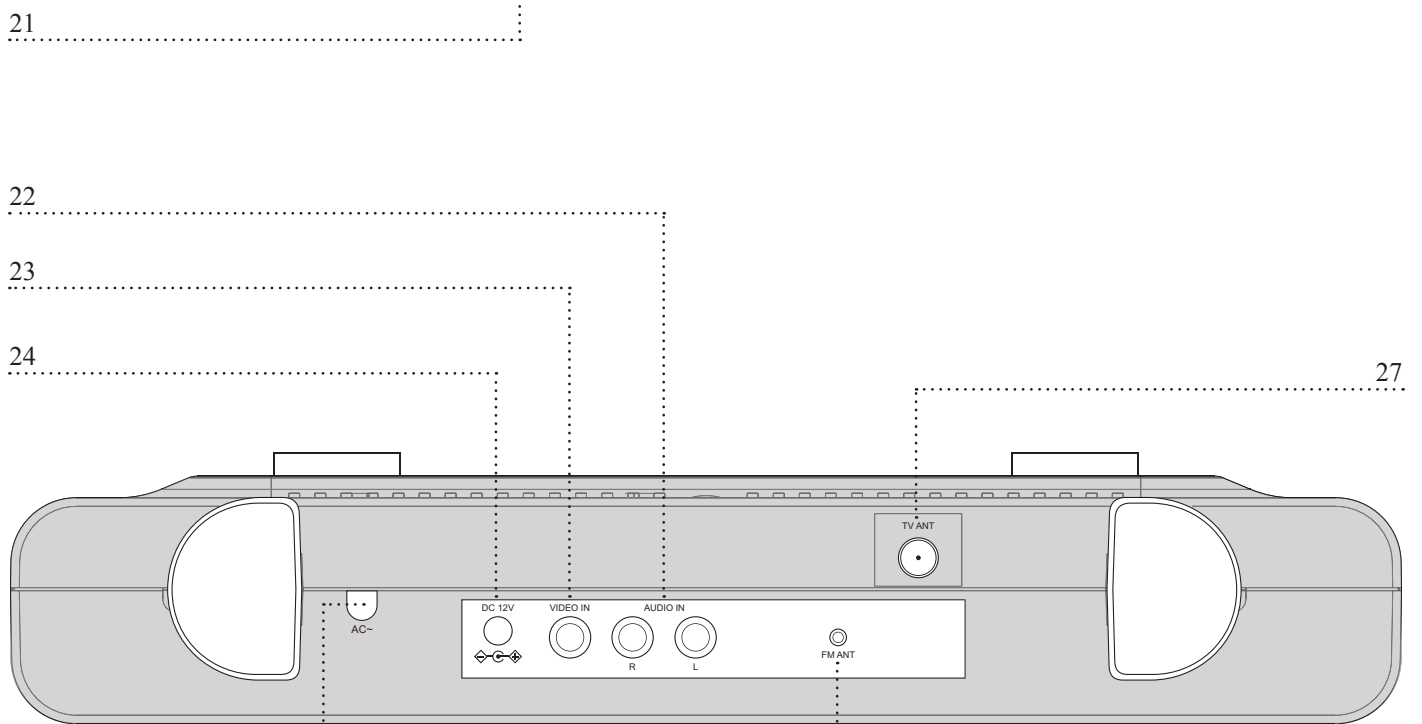
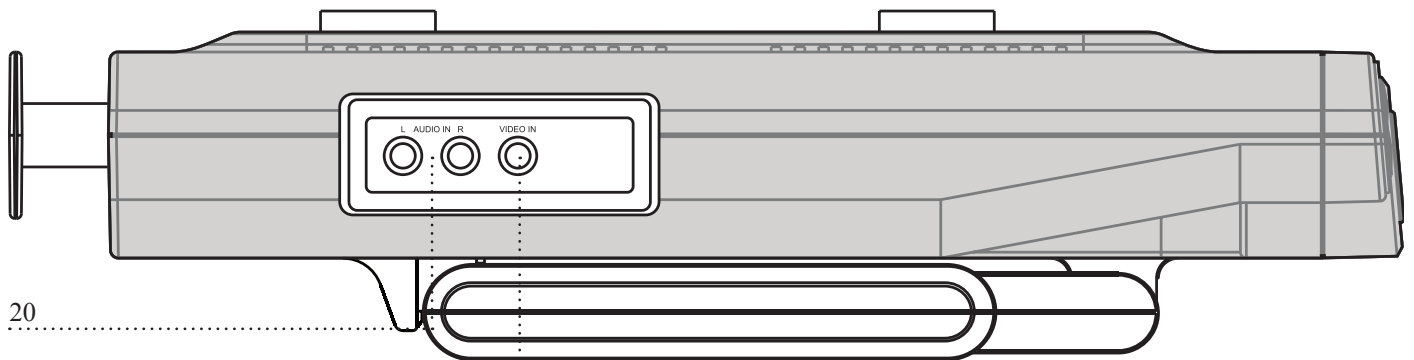
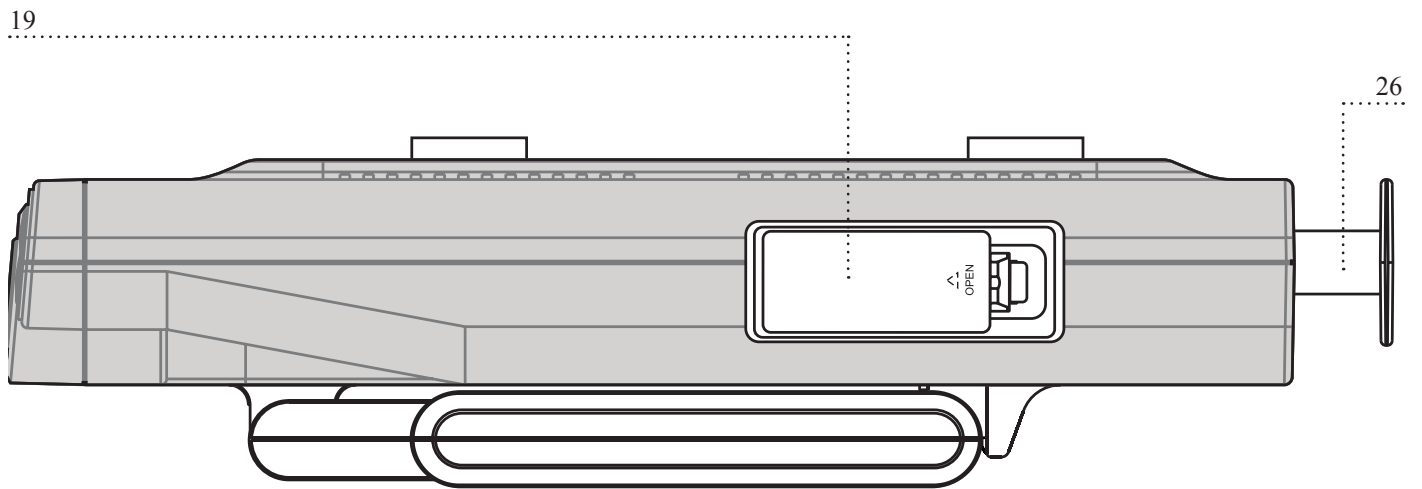

Présentation des commandes: panneau avant, latéral, & arrière

1 Touche Standby Appuyez sur la touche Standby pour mettre en marche/éteindre l'unité.

2 Ecran LCD L'écran LCD permet d'afficher les informations de l'horloge et de la radio.

3 Ecran LCD L'écran LCD affiche le signal TV et les informations TV.

4 Touche Memory/Clock Adjust En mode Radio, appuyez sur la touche Memory pour mémoriser une station radio. Référez-vous à la section "Réglage de la radio AM & FM & Mémorisation de stations radio" à la page 9. Appuyez sur la touche Clock Adjust pour régler l'horloge. Référez-vous à la section "Réglage de l'horloge" à la page 6.

5 Touches Tune/CLK Appuyez sur la touche Tune/CLK pour régler la radio, régler l'heure de la minuterie et l'heure de l'horloge.

6 Touche Timer Appuyez sur la touche Timer pour régler la minuterie. Référez-vous à la section "Réglage de la minuterie d'arrêt/mise en marche automatique" à la page 9.

7 Récepteur infrarouge Le récepteur infrarouge permet de recevoir le signal de la télécommande.

8 Touche Display En mode Av in, Radio et TV, appuyez sur la touche Display pour afficher l'horloge.

9 Touche AV In Appuyez sur la touche AV In pour activer le mode Aux. Sélectionnez ce mode lorsque vous utilisez les entrées audio et/ou vidéo.

10 Connecteurs de montage Les connecteurs de montage permettent de recevoir les vis lorsque vous fixez l'unité sous une étagère. Référez-vous au guide de montage fourni pour les instructions de montage.

11 Touches Volume Appuyez sur les touches Volume pour régler le volume.

12 Touche /Band Appuyez sur la touche Stop/Band pour basculer entre les modes AM et FM.

13 Touche EQ Appuyez sur la touche EQ pour basculer entre les 4 égaliseurs pré-réglés. (Classique, Jazz, Pop, et Rock)

14 Touches chaînes TV En mode TV, appuyez sur les touches Chaînes TV pour changer de chaîne.

15 Touche mode TV Appuyez sur la touche mode TV pour basculer entre les modes NTSC (TV standard) et Numérique (TV numérique).

16 Touche TV Scan En mode TV, appuyez sur la touche Scan/Slow pour automatiquement rechercher et mémoriser les chaînes disponibles

17 Touche TV Appuyez sur la touche TV pour activer le mode TV. Sélectionnez ce mode lorsque vous visionnez la télévision sur l'écran LCD.

18 Touche Radio Appuyez sur la touche Radio pour activer le mode Radio. Sélectionnez ce mode pour écouter la radio AM/FM.

19 Compartiment des piles de secours le compartiment à piles de secours permet de recevoir 2 piles AAA permettant de mémoriser les paramètres de l'horloge en cas de panne de courant. (Piles non fournies)

20 Entrées audio (côté) Utilisez les entrées Audio pour lire le son d'un décodeur, lecteur MP3 ou autre équipement audio sur l'unité.

Emplacement des commandes : vue de côté et arrière

- 21 Entrée vidéo (côté) Utilisez l'entrée vidéo pour lire la vidéo d'un décodeur ou tout autre périphérique vidéo sur l'unité.
- 22 Entrées audio (arrière) Utilisez les entrées Audio pour lire le son d'un décodeur, lecteur MP3 ou autre périphérique audio sur l'unité.
- 23 Entrée vidéo (arrière) Utilisez l'entrée vidéo pour lire la vidéo, d'un décodeur ou tout autre périphérique vidéo sur l'unité.
- 24 Connecteur d'alimentation DC Le connecteur DC permet d'alimenter l'unité lorsque celui-ci est raccordé à une source d'alimentation.
- 25 Cordon d'alimentation AC intégré Raccordez le cordon d'alimentation CA intégré à une prise de courant standard 120V pour alimenter l'unité.
- 26 Crochets pour le cordon d'alimentation CA Utilisez les crochets pour le cordon d'alimentation CA pour enrouler tout excès de cordon CA.
- 27 Connecteur Antenne Utilisez le connecteur Antenne pour raccorder un signal TV numérique (ATSC) et/ou un signal TV analogique (NTSC) à l'unité.
- 28 Antenne filaire FM L'antenne filaire FM permet la réception de stations radio FM.

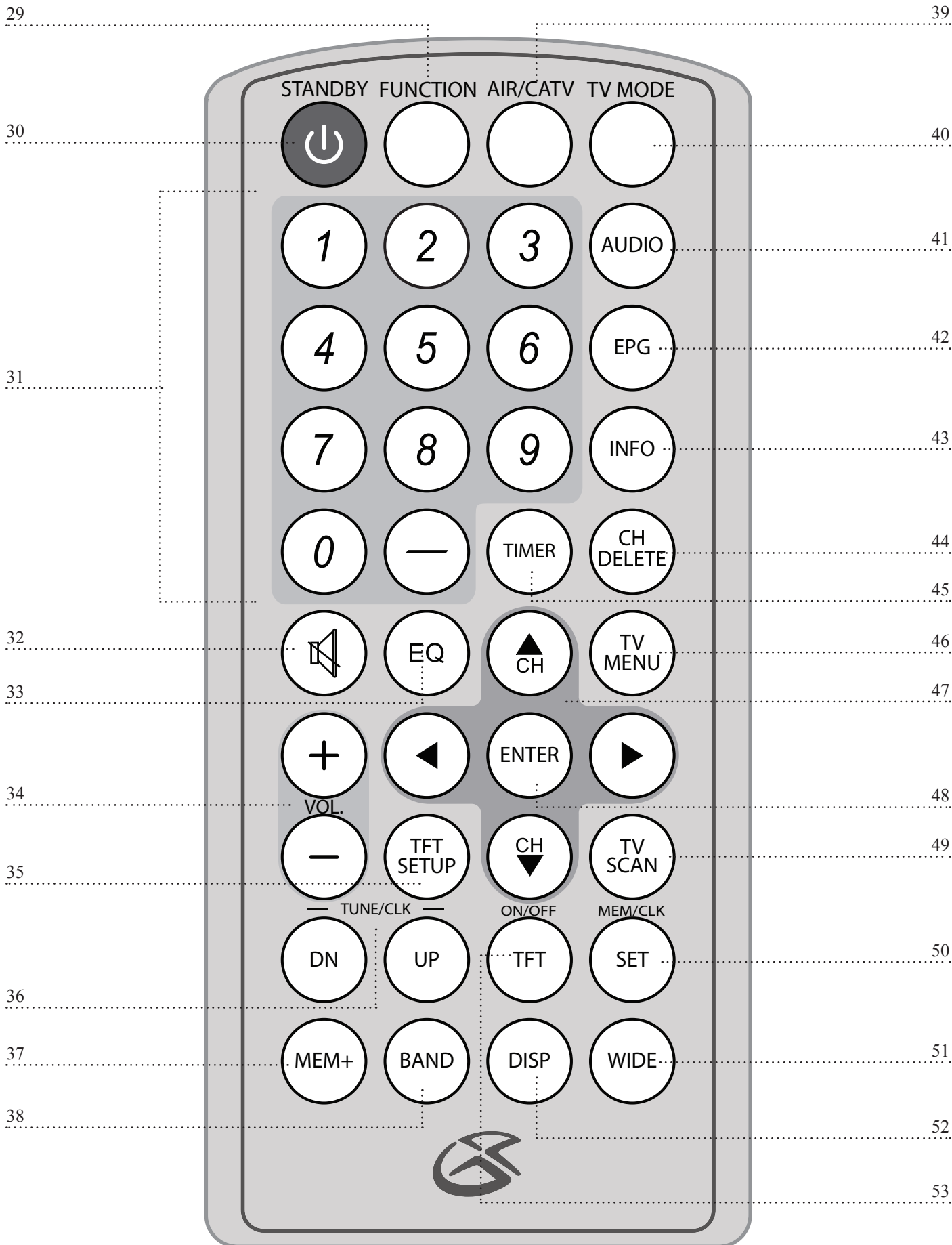



Présentation des commandes: télécommande

- 29 Touche Function Appuyez sur la touche Function pour basculer entre les modes Aux, Radio, DVD et TV.
- 30 Touche Standby Appuyez sur la touche Standby pour mettre en marche/éteindre l'unité.
- 31 Touches numériques & Plus 10 Utilisez les touches numériques pour sélectionner une chaîne en mode TV ou pour sélectionner un titre/chapitre/piste en mode DVD. Utilisez la touche Plus 10 pour entrer un chiffre supérieur à 10.
- 32 Touche Mute Appuyez sur la touche Mute pour couper le son.
- 33 Touche EQ Appuyez sur la touche EQ pour basculer entre les 4 égaliseurs pré-réglés. (Classique, Jazz, Pop et Rock)
- 34 Touches Volume Appuyez sur la touche Volume pour régler le volume.
- 35 Touche TFT Setup Appuyez sur la touche TFT Setup pour régler la Luminosité, Contraste, Netteté, Couleurs, Teinte, Mode d'affichage et Défaut de l'écran TFT.
- 36 Touches Tuning Appuyez sur les touches Tuning pour sélectionner une station radio AM ou FM.
- 37 Touche Memory + Appuyez sur la touche Memory +/Play/Pause pour sélectionner une présélection.
- 38 Touche Band Appuyez sur la touche Band/Stop pour basculer entre les modes AM et FM.
- 39 Touche AIR/CATV Appuyez sur la touche AIR/CATV/Zoom pour modifier la source du Signal TV entre AIR et CATV.
- 40 Touche mode TV Appuyez sur la touche mode TV pour basculer entre les modes NTSC (TV standard) et ATSC (TV haute définition).
- 41 Touche Audio Appuyez sur la touche Audio pour sélectionner une langue de doublage lorsqu'un choix est possible.
- 42 Touche EPG Appuyez sur la touche EPG pour afficher le guide de programmes électronique.
- 43 Touche Info Appuyez sur la touche Info/Angle pour afficher la chaîne/ses informations.
- 44 Touche Suppression de chaîne Appuyez sur la touche Suppression de chaîne pour supprimer une chaîne TV de la mémoire de l'unité. Pour récupérer des chaînes supprimées, utilisez la touche TV Scan.
- 45 Touche Timer Appuyez sur la touche Timer pour activer/désactiver la minuterie.
- 46 Touche TV Menu Appuyez sur la touche Menu/Setup pour afficher le Menu TV.
- 47 Touches de navigation/Chaînes Les touches de navigation et chaînes permettent de naviguer dans les menus du lecteur et de sélectionner une chaîne.
- 48 Touche Enter La touche Enter permet de sélectionner une option dans le menu TV.
- 49 Touche TV Scan En mode TV, appuyez sur la touche TV Scan pour automatiquement rechercher et mémoriser les chaînes disponibles.
- 50 Touche Memory/Mem/Clock Adj. Appuyez sur la touche Memory pour mémoriser une station radio. Référez-vous à la section "Mémorisation de stations radio" à la page 8. Appuyez sur la touche Clock Adj. pour régler l'horloge. Référez-vous à la section "Réglage de l'horloge" à la page 6.
- 51 Touche Wide Appuyez sur la touche Wide pour modifier le Format d'affichage sur Auto ou 16:9.
- 52 Touche Display En mode Av in, Radio et TV, appuyez sur la touche Display pour afficher l'horloge.
- 53 Touche TFT power Appuyez sur la touche TFT power pour mettre en marche/éteindre l'écran TFT (écran LCD).

Menu de configuration TV

Appuyez sur la touche TV Menu pour accéder au menu Configuration TV.

MENU	
Language	English...
Screen Format	Auto...
Time	
Closed Caption	
Source	AIR ...
Transparent	Off ...
Default	

Menu de configuration TV

Langue

Appuyez sur la touche Enter pour sélectionner une langue d'affichage du Menu de configuration TV : anglais, espagnol ou français.

Format d'affichage

Appuyez sur la touche Enter pour sélectionner un le format Auto et 16:9.

Auto L'option Auto permet d'automatiquement définir la taille du signal TV afin de l'adapter à la taille de l'écran LCD.

16:9 L'option 16:9 permet d'afficher le signal TV entrant sur un écran panoramique.

Heure

Appuyez sur la touche Enter pour sélectionner un fuseau horaire pour l'horloge.

Sous-titres

Appuyez sur la touche Enter pour activer/désactiver les sous-titres et de sélectionner un mode de sous-titres parmi Type analogique et Type numérique.

Type analogique Sélectionnez cette option lorsque vous disposez d'un signal TV analogique.

Type numérique Sélectionnez cette option lorsque vous disposez d'un signal TV numérique.

Source

Appuyez sur la touche Enter pour modifier la source du signal TV. Utilisez les options qui correspondent au mieux au signal de votre fournisseur Câble.

Transparence

Appuyez sur la touche Enter pour activer/désactiver la transparence du Menu de configuration TV.

Défaut

Appuyez sur la touche Enter pour utiliser l'option Défaut et rétablir la configuration d'usine.



Informations sur notre service client

Adresse 2116 Carr Street, St. Louis MO, 63106

Téléphone 1-314-621-2881

Fax 1-314-588-1805

Email prodinfo@gpx.com

Site internet www.gpx.com

To download this Instruction Manual in English, Spanish, or French visit the Support section at www.gpx.com.

Para descargar este manual de instrucción en inglés, español, o francés visite la sección de la ayuda en www.gpx.com.

Pour télécharger ce manuel d'instruction en anglais, espagnol, ou en Français, visitez la section de soutien à www.gpx.com.

© 2007 DPI, Inc. Toutes les marques contenues dans ce document sont la propriété de leurs détenteurs respectifs. Tous les produits sont soumis à des modifications sans préavis.