



## Lecteur audio numérique

### Avertissements et précautions



Ce symbole, situé à l'arrière de l'appareil, a pour but d'informer l'utilisateur de la présence d'une "dangereuse tension" non isolée à l'intérieur de l'unité, d'une magnitude suffisante pour constituer un risque d'électrocution.

**ATTENTION:** AFIN D'ÉVITER TOUT RISQUE D'ÉLECTROCUTION, INSÉREZ TOTALEMENT LA LARGE BROCHE DANS LA PLUS GROSSE FENTE.

Afin de réduire les risques d'électrocution, ne pas retirer le couvercle (ou le dos) de l'appareil. Il n'y a pas de pièces réparables par l'utilisateur dans l'unité. Référez-vous à du personnel qualifié pour toute réparation.

**AVERTISSEMENT:** Les changements ou modifications de cette unité non expressément approuvés par le constructeur peuvent annuler le droit de l'utilisateur d'utiliser cet équipement.

**AVERTISSEMENT:** afin de prévenir tout risque d'incendie et d'électrocution, n'exposez pas cette unité à la pluie ou l'humidité.

Ne mélangez pas les piles neuves et usagées.  
Ne mélangez pas des piles alcalines, standard (carbone-zinc), et rechargeables (ni-cad, ni-mh, etc).

**REMARQUE:** Cet équipement a été testé et déclaré conforme aux limites des appareils numériques de Classe B; en accord avec les règles de la FCC, chapitre 15. Ces limites ont pour objectif de fournir une protection raisonnable contre les interférences nuisibles dans une installation résidentielle. Cet équipement génère, utilise et rayonne de l'énergie de fréquence radio et peut nuire aux communications radio s'il n'est pas installé et utilisé en accord avec le mode d'emploi. Cependant, il n'est pas garanti que des interférences surviendront dans une installation particulière. Si l'équipement cause des interférences nuisibles à la réception radio ou télévision, qui peuvent être localisées en allumant ou en éteignant l'équipement, l'utilisateur est encouragé à corriger les interférences en employant une ou plusieurs des mesures suivantes:

- Réorienter ou déplacer l'antenne de réception.
- Séparer davantage l'équipement et le récepteur.
- Connecter l'équipement à une prise de courant située sur un circuit différent de celui du récepteur.
- Demandez assistance à un revendeur ou un technicien expérimenté dans le domaine radio/TV.

### Service client

**Adresse:** 2116 Carr Street, St. Louis MO, 63106  
**Téléphone:** 1-314-621-2881  
**Fax:** 1-314-588-1805  
**Email:** [prodinfo@gpx.com](mailto:prodinfo@gpx.com)  
**Site Internet:** [www.gpx.com](http://www.gpx.com)  
**Version:** v. 112808

### Commande de composants

**Adresse:** 2116 Carr Street, St. Louis MO, 63106  
**Téléphone:** 1-314-621-2881  
**Fax:** 1-314-588-1805  
**Email:** [partsinfo@dpi-global.com](mailto:partsinfo@dpi-global.com)

To download this Instruction Manual in English, Spanish, or French visit the Support section at [www.gpx.com](http://www.gpx.com).

Para descargar este manual de instrucción en inglés, español, o francés visite la sección de la ayuda en [www.gpx.com](http://www.gpx.com).

Pour télécharger ce manuel d'instruction en anglais, espagnol, ou le Français visitez la section de soutien à [www.gpx.com](http://www.gpx.com).

### Contenu de l'emballage

- MW259S/MW259BU/MW259P/MW259PR/MW259B
- Cordon USB
- 1 paire d'écouteurs stéréo
- Documentation

### Fonctionnalités

#### Lecteur audio numérique avec 4Go\* de mémoire Flash installée

- Disque dur virtuel – stockage de masse USB
- La quantité de mémoire que votre système d'exploitation indique peut varier

#### Audio

- Lecture mp3 / WMA™ / WMA™ DRM
- Fonctions de lecture
- Lecture/Pause
- Saut/Recherche
- commande de réglage du volume numérique
- Fonction HOLD
- Egaliseurs prédéfinis

#### Prise en charge de mémoires externes

- Emplacement pour carte mémoire SD/MMC
- Ecran LCD blanc
- Affichage de balises ID3

#### Connecteurs

- Connecteur Mini USB, cordon USB inclus
- Connecteur Ecouteurs

#### Alimentation

- Fonctionne avec une pile "AAA", (non fournie)

#### Configuration système requise

- Windows™ XP
- Le téléchargement en ligne de musiques WMA™ avec DRM nécessite Windows™ & Windows Media Player™ 10
- Compatible Windows Vista®

### Mise sous tension

Pour alimenter l'unité, insérez une pile AAA dans le compartiment à pile.

Positionnez le commutateur Off/On/Hold sur On pour mettre l'unité en marche.

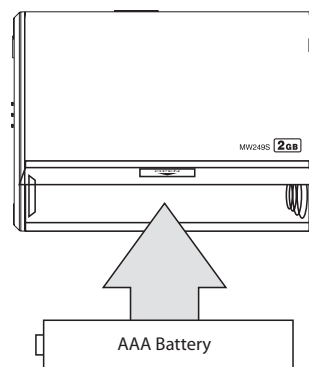

Ne mélangez pas des piles neuves et usagées.  
Ne mélangez pas des piles alcalines, standard (carbone-zinc), ou rechargeables (ni-cad, ni-mh, etc).

## Transfert de musiques sur l'unité en utilisant Windows XP ou Vista

**Étape 1:** Raccordez l'unité à un ordinateur en utilisant le cordon USB fourni.

**Étape 2:** Appuyez sur la touche Mode pour activer le mode USB.

**Étape 3:** Si affiché, sélectionnez l'option Ouvrir un répertoire et visualiser les fichiers en utilisant L'explorateur Windows". Autrement, accédez à "Poste de travail", puis double-cliquez sur le lecteur nommé "GPX".

**Étape 4:** Pour transférer une musique vers le lecteur, déplacez simplement les fichiers audio dans le répertoire.

- *Prise en charge des fichiers audio : MP3, WMA et WMA DRM.*
- *Les musiques peuvent également être synchronisées vers l'unité en utilisant Windows Media Player, version 10 ou supérieures. Pour toute information sur la synchronisation de l'unité avec Windows Media Player, ouvrez Windows Media Player, puis accédez à la rubrique d'aide.*

## Lecture de musiques à partir d'une carte mémoire SD ou MMC

**Étape 1:** Positionnez le commutateur Off/On/Hold sur la position ON.

**Étape 2:** Insérez une carte mémoire SD ou MMC dans l'emplacement pour carte mémoire.

## Emplacement des commandes

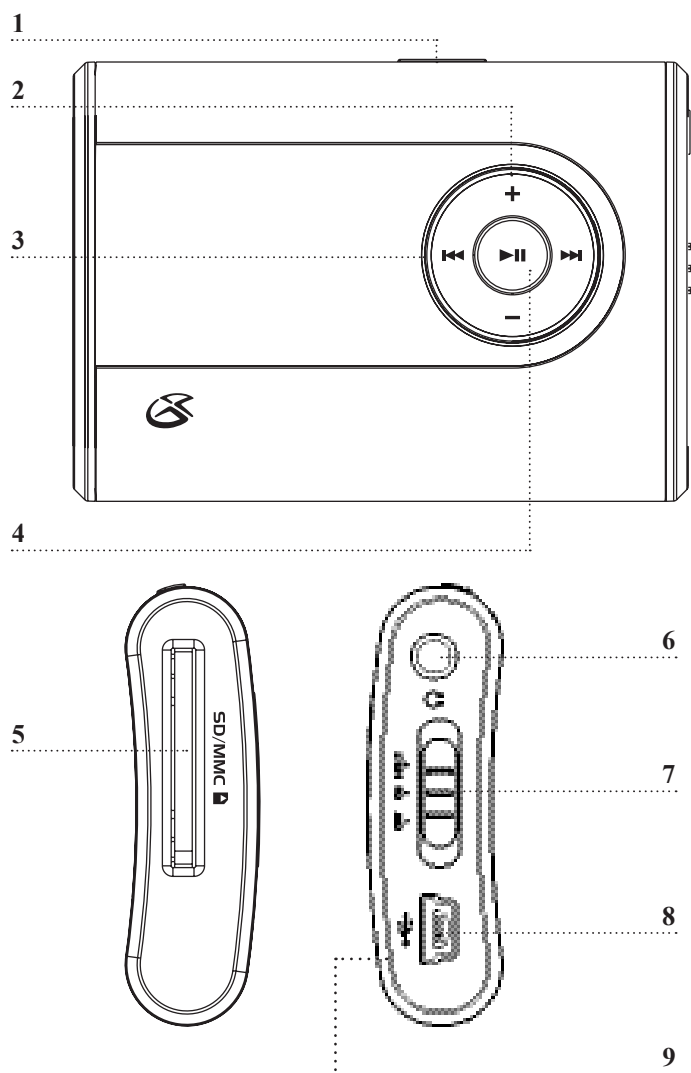

## Lecture de musiques

**Étape 1:** Transférez des musiques sur l'unité ou insérez une carte mémoire SD ou MMC contenant des musiques.

**Étape 2:** Positionnez le commutateur Off/On/Hold sur la position ON.

**Étape 3:** Connectez une paire d'écouteurs ou un casque d'écoute au connecteur Ecouteurs de l'unité.

**Étape 4:** Appuyez sur la touche Play/Pause pour lancer la lecture d'un fichier audio depuis le lecteur ou une carte mémoire SD ou MMC.

**Étape 5:** Appuyez sur la touche Mode pour basculer entre les modes suivants : Lecture normale, Répétition 1, Répétition totale ou Aléatoire.

**Étape 6:** Appuyez sur les touches Skip/Search pour changer de piste.

Pressez et maintenez enfoncée les touches Skip/Search pour effectuer une recherche sur une piste sélectionnée.

**Étape 7:** Positionnez le commutateur Off/On/Hold sur la position Hold pour verrouiller les commandes de l'unité. La lecture de la musique continue en mode Hold, les commandes resteront verrouillées jusqu'à ce que vous sélectionniez le mode On.

## Recherche de musiques sur l'unité

**Étape 1:** En cours de lecture d'une musique située dans la mémoire de l'unité, appuyez sur la touche Play/Pause pour mettre la lecture en pause.

**Étape 2:** Pressez et maintenez enfoncée la touche Mode pour accéder à la fonction de recherche.

**Étape 3:** Appuyez sur la touche Mode pour rechercher par nom de fichier, musique, artiste ou album.

**Étape 4:** Appuyez sur la touche Play/Pause.

**Étape 5:** Appuyez sur les touches Skip/Search pour modifier les caractères, appuyez sur la touche Mode pour sélectionner le caractère choisi.

**Étape 6:** Répétez l'étape 5 jusqu'à ce que le nom de fichier, la musique, l'artiste ou l'album que vous recherchez s'affiche, appuyez ensuite sur la touche Play/Pause.

## Présentation des commandes

### 1. Touche Mode

Appuyez sur la touche Mode pour basculer entre les modes : Lecture normale, Répétition 1, Répétition totale, Aléatoire.

En mode Pause, pressez et maintenez enfoncée la touche Mode pour accéder à la fonction Recherche.

En mode Arrêt, appuyez sur la touche Mode pour sélectionner "Dans la carte" (accéder aux fichiers situés sur une carte mémoire) ou "Dans Flash" (accéder aux fichiers enregistrés sur l'unité.)

En mode lecture, pressez et maintenez enfoncée la touche Mode pour sélectionner un égaliseur.

### 2. Touches Volume

Appuyez sur les touches Volume pour régler le volume.

### 3. Touches Skip/Search

Appuyez sur les touches Skip/Search pour changer de piste

Pressez et maintenez enfoncée les touches Skip/Search pour effectuer une recherche sur une piste.

### 4. Touches Play/Pause

Appuyez sur la touche Play/Pause pour lire la piste sélectionnée.

En cours de lecture, appuyez sur la touche Play/Pause pour mettre en pause la lecture.

### 5. Emplacement pour carte mémoire SD/MMC

Insérez une carte mémoire SD ou MMC dans l'emplacement pour carte mémoire pour accéder aux fichiers audio enregistrés sur la carte mémoire.

### 6. Connecteur Ecouteurs

Raccordez une paire d'écouteurs ou un casque d'écoute au connecteur Ecouteurs pour une écoute en privé.

### 7. Commutateur Off/On/Hold

Positionnez le commutateur Off/On/Hold sur la position Off pour éteindre l'unité.

Positionnez le commutateur Off/On/Hold sur la position ON pour mettre en marche l'unité.

Positionnez le commutateur Off/On/Hold sur la position Hold pour protéger les commandes de l'unité de toute pression accidentelle.

### 8. Connecteur Mini-USB

Utilisez le connecteur Mini-USB pour raccorder l'unité à un ordinateur.

### 9. Compartiment à piles (nécessite 1 pile AAA, non fournie)