



# PD708B MANUEL D'UTILISATION

## Sommaire

Avertissements et précautions .....	2
Consignes de sécurité importantes .....	3
Contenu de l'emballage, Fonctionnalités.....	4
Mise sous tension & Informations sur la pile .....	5
Lecture d'un CD et d'un DVD .....	6
Programmer la lecture d'un CD et d'un DVD.....	7
Fonctionnement des connecteurs de sortie audio/vidéo .....	8
Fonctionnement des connecteurs d'entrée audio/vidéo .....	9
Emplacement des commandes & Présentation des commandes .....	10-14
Le menu Configuration .....	15
Informations sur notre service client.....	16

# Avertissements et précautions

AFIN DE PREVENIR TOUT RISQUE D'ELECTROCUTION ET D'INCENDIE, N'EXPOSEZ PAS CE PRODUIT A LA PLUIE OU L'HUMIDITE.



Ce symbole, situé à l'arrière de l'appareil, a pour but d'informer l'utilisateur de la présence d'une "dangereuse tension" non isolée à l'intérieur de l'unité, d'une magnitude suffisante pour constituer un risque d'électrocution.



Ce symbole, situé à l'arrière de l'appareil, a pour but d'alerter l'utilisateur de la présence d'importantes instructions d'utilisation et d'entretien (réparation) dans la documentation accompagnant l'appareil.



Ce produit utilise un laser de Classe 1 pour lire les disques compacts. Ce lecteur laser Compact Disc est équipé de verrous de sécurité qui permettent d'éviter toute exposition au laser lorsque la porte CD est ouverte et les verrous de sécurité non enclenchés. Une radiation laser invisible est émise lorsque la porte CD est ouverte et les verrous de sécurité non enclenchés. Il est important d'éviter toute exposition au rayon laser. N'essayez pas de contourner ou de démonter les verrous de sécurité.

**ATTENTION:** AFIN D'ÉVITER TOUS RISQUE D'ÉLECTROCUTION, INSÉREZ TOTALEMENT LA LARGE BROCHE DANS LA PLUS GROSSE FENTE.

Afin de réduire les risques d'électrocution, ne pas retirer le couvercle (ou le dos) de l'appareil. Il n'y a pas de pièces réparables par l'utilisateur dans l'unité. Référez-vous à du personnel qualifié pour toute réparation.

**AVERTISSEMENT:** Les changements ou modifications de cette unité non expressément approuvés par le constructeur peuvent annuler le droit de l'utilisateur d'utiliser cet équipement.

**AVERTISSEMENT:** Charger des piles Alcalines dans l'unité peut créer une explosion. Utilisez seulement des piles rechargeables NiMH.

**AVERTISSEMENT:** Une pile mal installée dans la télécommande représente un risque d'explosion. Remplacez les piles par des piles de type équivalent.

**AVERTISSEMENT:** la télécommande fonctionne avec des piles bouton qui contiennent du mercure. Ne jetez pas ces piles à la poubelle, déposez-les dans un point de collecte ou dans un centre de collecte de produits dangereux.

**AVERTISSEMENT:** Les piles Lithium ion, comme toutes les piles rechargeables, sont recyclables et doivent être recyclées ou disposées avec vos déchets ménagers. Contactez votre municipalité pour obtenir des conseils sur les moyens de disposition et le recyclage dans votre zone. N'incinerez pas vos piles car celles-ci peuvent exploser.

**AVERTISSEMENT:** L'utilisation de cet appareil près de lumières fluorescentes peut entraîner des interférences lorsque vous utilisez la télécommande. Si vous constatez des erreurs de fonctionnement lorsque vous utilisez la télécommande, déplacez l'appareil loin de cette source de lumière fluorescente.

**REMARQUE:** Cet équipement a été testé et déclaré conforme aux limites des appareils numériques de Classe B; en accord avec les règles de la FCC, chapitre 15. Ces limites ont pour objectif de fournir une protection raisonnable contre les interférences nuisibles dans une installation résidentielle. Cet équipement génère, utilise et rayonne de l'énergie de fréquence radio et peut nuire aux communications radio s'il n'est pas installé et utilisé en accord avec le mode d'emploi. Cependant, il n'est pas garanti que des interférences surviendront dans une installation particulière. Si l'équipement cause des interférences nuisibles à la réception radio ou télévision, qui peuvent être localisées en allumant ou en éteignant l'équipement, l'utilisateur est encouragé à corriger les interférences en employant une ou plusieurs des mesures suivantes:

- Réorienter ou déplacer l'antenne de réception.
- Séparer davantage l'équipement et le récepteur.
- Connecter l'équipement à une prise de courant située sur un circuit différent de celui du récepteur.
- Demandez assistance à un revendeur ou un technicien expérimenté dans le domaine radio/TV.

Lorsque la prise du cordon ou le coupleur de l'unité permet de mettre l'unité hors tension, celui-ci doit rester rapidement accessible.

# Consignes de sécurité importantes

- Lisez ces instructions.** Vous devez prendre connaissance de toutes les consignes de sécurité et d'utilisation avant d'utiliser ce produit.
- Conservez ces instructions.** Les consignes de sécurité et d'utilisation doivent être conservées pour référence ultérieure.
- Observez tous les avertissements.** Respectez tous les avertissements apposés sur le produit et sur le manuel d'utilisation.
- Suivez ces instructions.** Respectez toutes les consignes de fonctionnement et d'utilisation.
- Nettoyage** - Essayez l'appareil uniquement avec un tissu sec. Débranchez ce produit de la prise de courant avant de nettoyer. Ne pas utiliser de nettoyeurs liquides ou d'aérosols. Utilisez un chiffon humide pour nettoyer l'appareil.
- Accessoires** - Utilisez seulement des accessoires recommandés par le fabricant, l'utilisation d'autres accessoires non recommandés peut entraîner des risques.
- Eau et humidité:** N'utilisez pas cet appareil près de points d'eau, par exemple, à proximité d'une baignoire, d'un évier de cuisine, d'une cuve de buanderie, dans un sous-sol humide, près d'une piscine ou autre environnement de ce type.
- Accessoires:** Ne placez pas l'appareil sur un pied, un trépied, un support ou une table instable. L'appareil pourrait tomber et blesser sérieusement quelqu'un et/ou s'endommager. N'utilisez qu'un pied, trépied ou support recommandé par le fabricant ou vendu avec l'appareil. Les fixations de l'appareil devraient être réalisées en conformité des instructions du fabricant et ne devraient être réalisées qu'avec des accessoires de montage recommandés par le fabricant.
- Le déplacement de l'appareil et de son support devrait être fait avec précaution. N'utilisez qu'un pied, trépied ou support recommandé par le fabricant ou vendu avec l'appareil. Les arrêts brutaux, la force excessive ou les surfaces inégales peuvent provoquer la chute de l'appareil et de son support.

Voir le schéma:



- Ventilation:** Les fentes et ouvertures de l'appareil ont pour but de le ventiler et d'assurer une utilisation fiable du produit, ainsi que de le protéger de la surchauffe. Ces ouvertures ne doivent donc pas être obstruées. Les ouvertures ne doivent pas être bloquées en plaçant le produit sur un lit, canapé, tapis ou autres surfaces similaires. Ce produit ne doit pas être installé dans un espace confiné comme une bibliothèque ou une étagère à moins qu'une ventilation correcte soit possible ou que l'installation soit en conformité avec les consignes d'installation du fabricant.
- Sources d'alimentation:** Raccordez l'appareil uniquement à un type d'alimentation électrique comme indiqué dans le manuel d'utilisation et sur la plaque signalétique de l'appareil. Si vous n'êtes pas sûr du type de tension de votre installation secteur, consultez votre revendeur ou compagnie électrique locale. Pour les produits qui doivent être utilisés avec une batterie ou autre source d'alimentation, référez-vous aux instructions d'utilisation.
- Mise à la terre ou polarisation:** Ce produit peut être équipé d'une fiche polarisée (une prise polarisée possède deux broches, une étant plus large que les deux autres). Il est possible d'insérer cette fiche uniquement dans un sens.

Il s'agit d'un dispositif de sécurité. Si la fiche fournie ne s'adapte pas à votre prise de courant, consultez un électricien pour le remplacement de la prise de courant obsolète. Ne désassemblez pas le dispositif de sécurité de la fiche polarisée.

**Avertissements:** Le cordon d'alimentation de ce produit est équipé d'une fiche à trois broches mise à la terre, il s'agit d'une fiche disposant d'une troisième broche (pour la mise à la terre). Cette troisième broche permet votre sécurité. Cette fiche s'adapte seulement à une prise de courant mise à la terre. Si la fiche fournie ne s'adapte pas à votre prise de courant, consultez un électricien pour le remplacement de la prise de courant obsolète. Ne désassemblez pas le dispositif de sécurité de la fiche mise à la terre.

- Protection du cordon d'alimentation:** Les cordons électriques doivent être disposés de manière à ce que l'on ne marche pas dessus, notamment au niveau des fiches, prises de courant, et aux points de sortie de l'appareil.
- Fiche de protection:** Le produit est équipé d'une prise possédant une protection contre la surcharge. Ceci est une fonction de sécurité. Référez-vous au mode d'emploi pour le remplacement de la prise ou pour sa réinitialisation. Assurez-vous que le technicien ait utilisé une prise de remplacement spécifiée par le fabricant et qui possède la même protection de surcharge que la prise originale.
- Mise à la terre de l'antenne extérieure:** Lorsqu'un système d'antenne ou câble extérieur est relié à ce produit, soyez sûr que le système d'antenne ou de câble est relié à la terre pour assurer une certaine protection contre des montées subites de tension et des accumulations de charge statique.  
L'article 810 du Code National Électrique, ANSI/NFPA 70, fournit des informations sur la mise à la terre correcte ainsi que sa structure, la mise à la terre des câbles vers l'unité de décharge de l'antenne, les connexions aux électrodes de mise à la terre et les conditions pour mettre les électrodes en terre.

Voir le schéma:

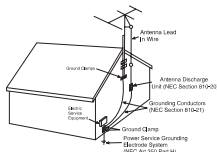

- Orages:** Pour une protection supplémentaire pendant un orage ou lorsque l'appareil est sans surveillance ou non utilisé pendant une longue période, débranchez-le de la prise de courant et déconnectez l'antenne ou le câble. Cela permettra de prévenir tout dommage lié aux orages et aux surtensions.
- Lignes électriques:** Une antenne extérieure ne devrait pas être installée près des fils électriques aériens ou autres circuits de lumière électrique ou de puissance, dans lesquels elle pourrait tomber. Employez une précaution extrême lorsque vous installez une antenne extérieure, car tout contact avec câbles et circuits pourrait être fatal.
- Surcharge:** Ne pas surcharger les prises murales, les rallonges ou les réceptacles, ceci pouvant se résumer par un incendie ou une électrocution.
- Insertion d'objets et de liquides:** N'introduisez aucun objet étranger à travers les orifices de ventilation de cet appareil. Ceux-ci pourraient en effet entrer en contact avec de dangereux points de tension et créer un court-circuit et se résumer par une électrocution ou un incendie.
- Réparation:** Ne pas essayer de réparer ce produit soi-même, d'ouvrir ou retirer les couvercles, car vous pourriez vous exposer à de dangereuses tensions et autres risques. Confiez l'entretien de votre appareil à du personnel qualifié.
- Domages exigent une réparation:** Débranchez l'appareil de la prise murale et faites faire la réparation par du personnel qualifié dans les cas suivants:
  - Lorsque le cordon ou la fiche d'alimentation est endommagé.
  - Si l'appareil a été exposé à l'eau ou à la pluie.
  - Si un liquide a été renversé ou si un objet est tombé dans l'appareil.
  - Si l'appareil ne fonctionne pas normalement lorsque vous suivez les instructions d'utilisation. Ne réglez que les commandes couvertes par les instructions d'utilisation, car un mauvais réglage d'autres commandes risque d'endommager l'appareil, ce qui demande souvent un travail de réparation important par un technicien qualifié pour rétablir un fonctionnement normal.
  - Si l'appareil est tombé ou si son boîtier est endommagé.
  - Lorsque la performance de l'appareil est manifestement différente, indiquant qu'il a besoin d'être réparé.
- Pièces de rechange:** Lorsque le remplacement de certaines pièces est nécessaire, assurez-vous que le technicien de maintenance a utilisé des pièces de rechange spécifiées par le constructeur ou des pièces qui ont les mêmes caractéristiques que les pièces originales. Toute pièce non recommandée par le fabricant peut entraîner un incendie, électrocution ou autres risques.
- Vérification** – une fois la réparation achevée, demandez au technicien d'effectuer des tests de sécurité afin d'assurer une utilisation sûre et de prévenir tout risque lié aux incendies, électrocutions et autres dangers.
- Montage au mur ou au plafond:** L'appareil doit être fixé au mur ou au plafond selon les recommandations du constructeur.
- Chaleur** – Le produit doit être placé loin des sources de chaleur telles que des radiateurs, fours, ou autres produits (amplificateurs inclus) produisant de la chaleur.
- La fiche du cordon permet de mettre l'unité hors tension et doit rester facilement accessible durant l'utilisation. Afin de complètement mettre l'unité hors tension, la fiche du cordon doit complètement être débranchée de la prise murale.
- Une pression acoustique excessive provenant d'écouteurs ou d'un casque d'écoute peut entraîner la perte de l'audition.
- Afin de prévenir tout risque d'incendie et d'électrocution, n'utilisez pas cette fiche avec une rallonge, multiprise ou autre prise à moins que les broches puissent être entièrement insérées et prévenir toute exposition.
- Ce symbole indique qu'un composant spécifique doit être uniquement remplacé par un composant spécifié dans cette documentation.
- Ce symbole indique que ce produit est doté d'une double isolation.
- La plaque signalétique et l'« INDICATION ATTENTION » sont situés sous le produit.

## Contenu de l'emballage

---

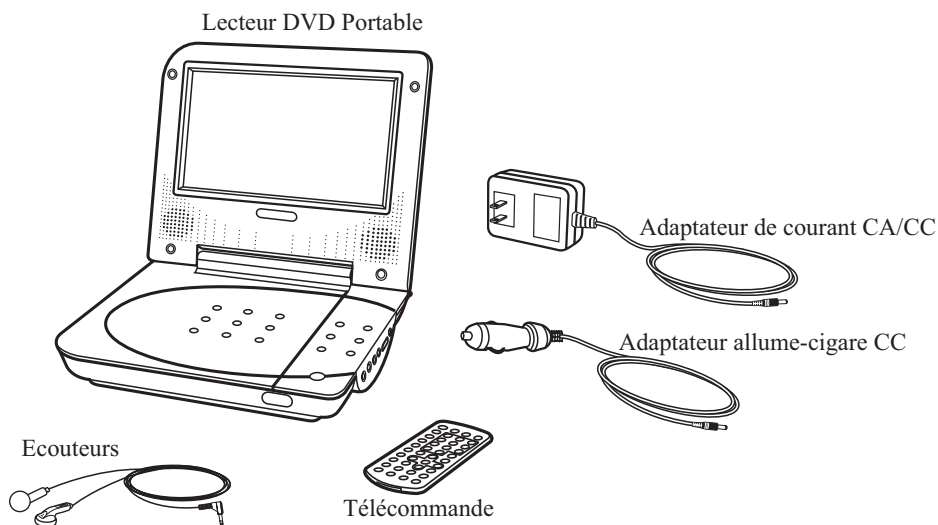

## Fonctionnalités

---

- Lecture de disques DVD / CD
- Compatible avec les disques DVD-R/ RW, DVD+R/RW & JPEG
- Compatible avec les pistes audio CD/ CD-R/CD-RW
- Recherche et sélection de Chapitres / Titres
- Prise en charge de plusieurs langues de doublage et de sous-titres
- Format de signal NTSC
- Programmation de pistes de CD
- Saut / Recherche de pistes
- Ecran couleurs
- Ecran TFT LCD 7 pouces
- Deux connecteurs Ecouteurs
- Connecteur d'entrée Vidéo/Audio de type 3.5mm
- Connecteur de sortie Vidéo/Audio de type 3.5mm
- Télécommande multifonction
- Fonctionne avec une pile bouton CR2025
- Adaptateur de courant CA/CC double tension, 220V/50Hz & 110V/60Hz
- Batterie rechargeable intégrée
- Autonomie de la batterie: jusqu'à 2 heures
- Adaptateur de courant allume-cigare CC, fourni
- Adaptateur de courant CA/CC
- Adaptateur de courant allume-cigare CC
- Télécommande, pile pour la télécommande fournies
- 1 paire d'écouteurs stéréo

## Mise sous tension de l'appareil

Mettez l'appareil sous tension et mettez en charge la batterie interne en raccordant l'unité à une prise de courant standard CA (120V - 60Hz).

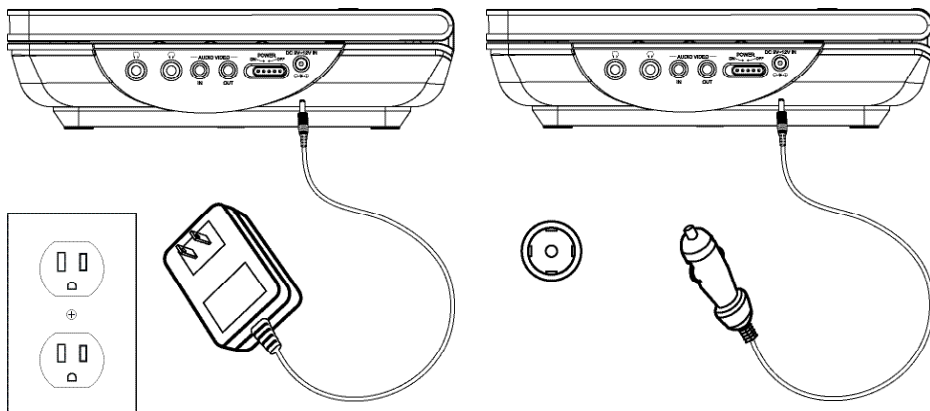

## Informations sur la batterie

Pour mettre la batterie en charge, utilisez l'adaptateur de courant CA/CC ou l'adaptateur allume-cigare CC.

Après une charge complète, l'autonomie de l'unité est de 2 heures.

## Informations sur la pile de la télécommande

Il y a un risque d'explosion lorsque la pile de la télécommande est incorrectement installée. Remplacez seulement la pile de la télécommande par une pile équivalente de type: CR2025

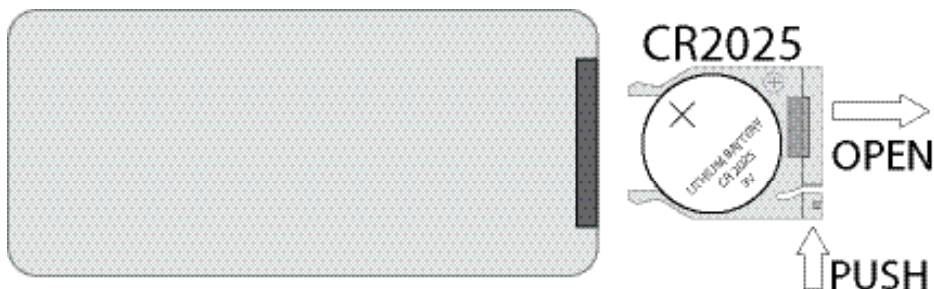

## Lecture d'un disque DVD

---

1. Appuyez sur la **touche Open** pour ouvrir le couvercle du lecteur CD/DVD.
  2. Chargez un DVD dans le lecteur CD/DVD de l'unité.  
*La lecture du disque DVD démarre automatiquement. Si le DVD ne se lance pas automatiquement, appuyez sur la **touche Play/Pause**.*
  3. Appuyez sur la **touche Play/Pause** pour lancer/mettre en pause la lecture d'un disque DVD.
  4. En cours de lecture, appuyez sur la **touche Stop** pour arrêter la lecture du disque DVD.
  5. Appuyez sur la **touche F.BWD** pour sélectionner un des chapitres précédents du disque DVD. Appuyez et maintenez enfoncée la **touche F.BWD** pour effectuer un rembobinage sur le disque DVD.
  6. Appuyez sur la **touche F.FWD** pour sélectionner un des chapitres DVD suivants. Appuyez et maintenez enfoncée la **touche F.FWD** pour effectuer une avance rapide sur le disque DVD.
  7. Appuyez sur les **touches Volume** pour régler le volume.
- 

## Lecture d'un CD

---

1. Appuyez sur la **touche Open** pour ouvrir le couvercle du lecteur CD/DVD.
  2. Chargez un CD dans le lecteur CD/DVD de l'unité.  
*Le CD se lance automatiquement. Si le CD ne se lance pas automatiquement, appuyez sur la **touche Play/Pause**.*
  3. Appuyez sur la **touche Play/Pause** pour lancer/mettre en pause la lecture du CD.
  4. En cours de lecture, appuyez sur la **touche Stop** pour arrêter la lecture du CD.
  5. Appuyez sur la **touche F.BWD** pour sélectionner une des pistes précédentes du CD. Appuyez et maintenez enfoncée la **touche F.BWD** pour effectuer un rembobinage sur une piste du CD.
  6. Appuyez sur la **touche F.FWD** pour sélectionner une des pistes suivantes du CD. Appuyez et maintenez enfoncée la **touche F.FWD** pour effectuer une avance rapide sur une piste du CD.
  7. Appuyez sur les **touches Volume** pour régler le volume.
-

## Programmer la lecture d'un DVD

1. Insérez un DVD dans le lecteur. Voir la section "Lecture d'un DVD" en page 6.
2. Une fois le DVD inséré et chargé, appuyez sur la **touche Program** de la télécommande pour afficher le menu Programmation.
3. Utilisez les **touches directionnelles** pour vous déplacer parmi les différents emplacements programme.
4. Mettez en emplacement en surbrillance et entrez un numéro de Titre (TT) et Chapitre (CH) en utilisant les **touches numériques** de la télécommande. Répétez les étapes 3 et 4 jusqu'à ce que tous les titres et chapitres désirés soient programmés.
5. Appuyez sur la **touche Enter** de la télécommande pour lancer la lecture des titres et chapitres programmés.

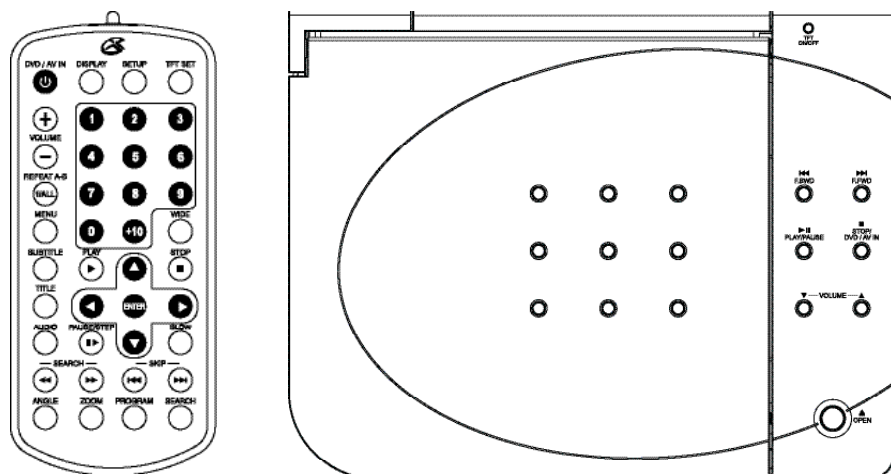

## Programmer la lecture d'un CD

1. Insérez un CD dans le lecteur. Voir la section "Lecture d'un CD" en page 7.
2. Une fois le CD inséré et chargé, appuyez sur la **touche Program** de la télécommande pour afficher le menu Programmation.
3. Utilisez les **touches directionnelles** de la télécommande pour vous déplacer parmi les 20 emplacements programme.
4. Mettez en surbrillance un emplacement programme et entrez un numéro de CD en utilisant les **touches numériques** de la télécommande. Répétez les étapes 3 et 4 jusqu'à ce que les pistes désirées soient programmées.
5. Appuyez sur la **touche Enter** de la télécommande pour lancer la lecture des pistes programmées.

## Fonctionnement des connecteurs de sortie audio/vidéo

*Lorsque vous raccordez deux produits en utilisant un câble RCA, faites correspondre les couleurs des connecteurs et celles des fiches. (Rouge à rouge, blanc à blanc et jaune à jaune)*

1. Raccordez une extrémité du câble RCA /3.5mm (non fourni) aux connecteurs de **sortie audio/vidéo** de l'unité, raccordez l'autre extrémité du câble RCA aux connecteurs d'entrée audio/vidéo du téléviseur.
2. Mettez l'unité en marche en le positionnant le commutateur marche/arrêt sur ON.
3. Sélectionnez la correcte entrée sur votre téléviseur.
4. Le son et la vidéo de l'unité seront désormais diffusés sur le téléviseur connecté.

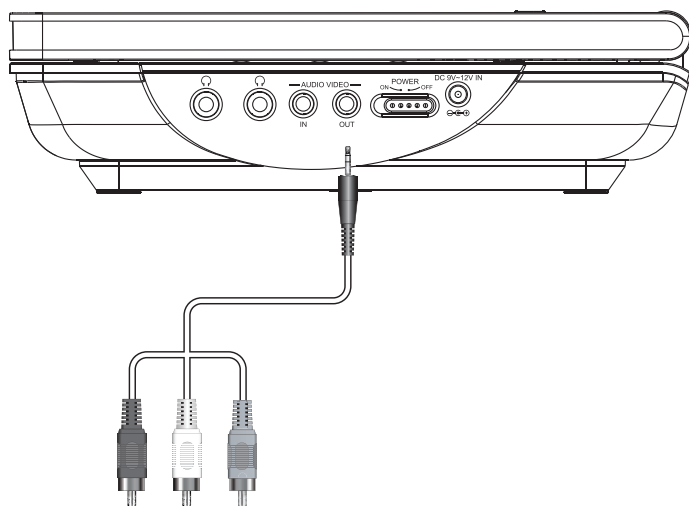

Téléviseur

## Fonctionnement des connecteurs d'entrée audio/vidéo

Lorsque vous raccordez deux produits en utilisant un câble RCA, faites correspondre les couleurs des connecteurs et celles des fiches. (Rouge à rouge, blanc à blanc et jaune à jaune)

1. Raccordez une extrémité du câble RCA /3.5mm (non fourni) aux connecteurs de **sortie audio/vidéo** de l'unité, raccordez l'autre extrémité du câble RCA aux connecteurs d'entrée audio/vidéo du téléviseur, lecteur DVD ou autre équipement audio.
2. Mettez l'unité en marche en le positionnant marche arrêt sur ON.
3. Appuyez et maintenez enfoncée la **touche Stop/DVD/AV In** pour activer le mode AV in.
4. Sélectionnez la correcte entrée sur votre téléviseur/équipement audio/lecteur DVD connecté.
5. Le son et la vidéo du lecteur DVD/équipement audio/téléviseur seront désormais diffusés sur l'unité.
6. Appuyez et maintenez enfoncée la **touche Stop/DVD/AV In** pour revenir en mode DVD.

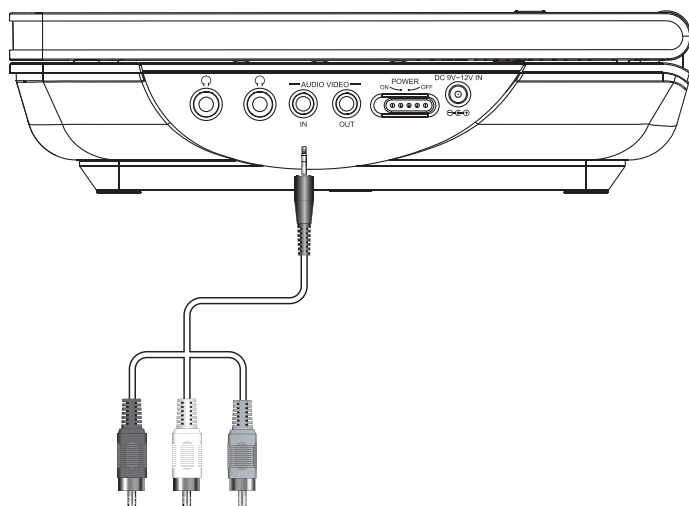

Lecteur DVD, Téléviseur,  
ou équipement audio

# Emplacement des commandes

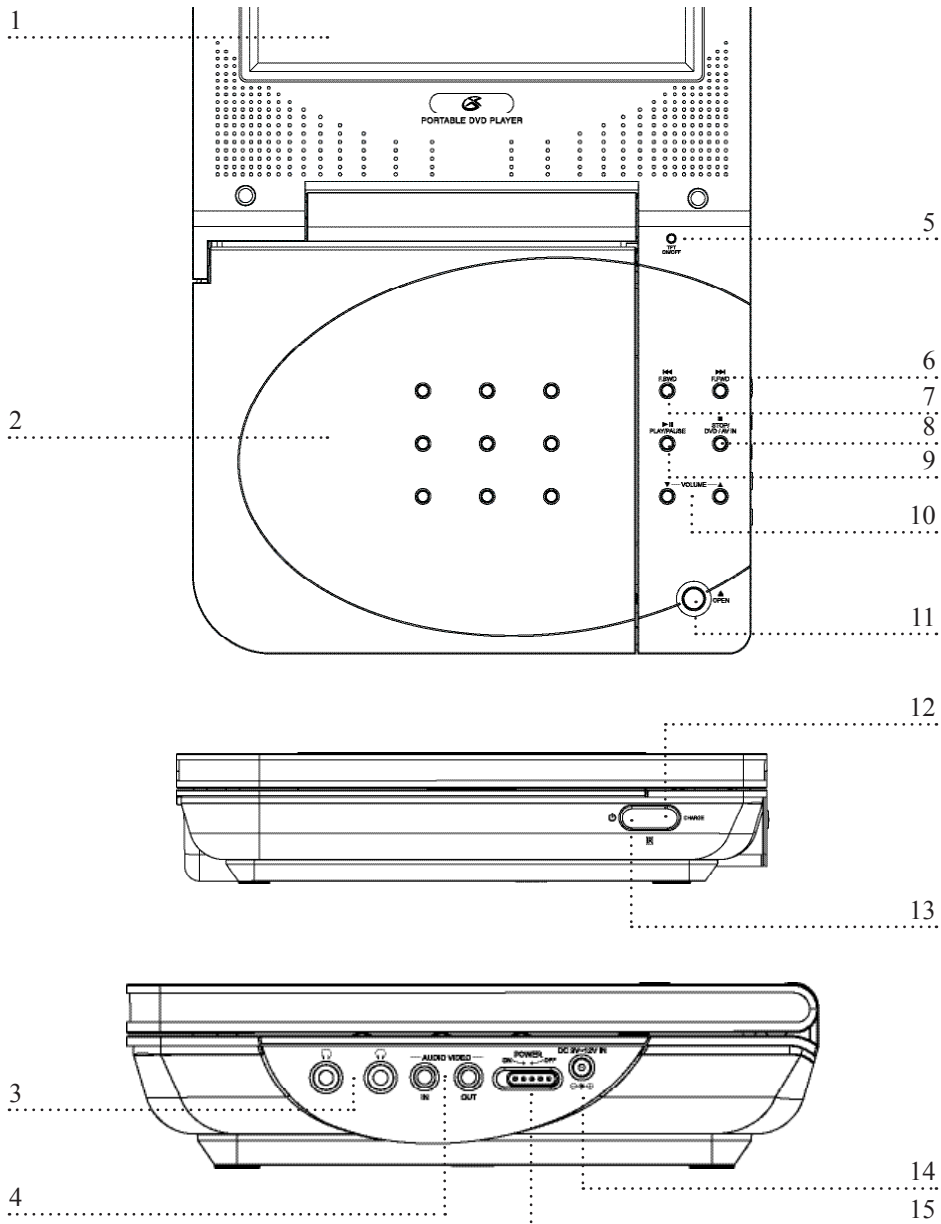

# Présentation des commandes

---

## 1 **Ecran LCD**

Ecran TFT LCD 7 pouces.

---

## 2 **Couvercle du lecteur CD/DVD**

Ouvrez le couvercle du lecteur CD/DVD pour ouvrir le lecteur DVD/CD.

---

## 3 **Connecteurs Ecouteurs**

Raccordez des écouteurs ou casque d'écoute aux connecteurs Ecouteurs pour une écoute en privé.

---

## 4 **Sorties et entrées Audio & Vidéo**

Utilisez les connecteurs d'entrée et de sortie Audio/Vidéo pour raccorder un téléviseur, lecteur DVD ou autre équipement audio à l'unité. *Voir les pages 8 et 9.*

---

## 5 **Sélecteur TFT On/Off**

Le sélecteur TFT On/Off permet d'éteindre l'écran LCD quelque soit la position de l'écran.

---

## 6 **Touche F.FWD**

Appuyez sur la touche F.FWD pour sélectionner un des chapitres/pistes suivants d'un DVD/CD. Appuyez et maintenez enfoncée la touche F.FWD pour effectuer une avance rapide sur un chapitre/piste d'un DVD/CD.

---

## 7 **Touche F.BWD**

Appuyez sur la touche F.BWD pour sélectionner un des chapitres/pistes précédents d'un DVD/CD. Appuyez et maintenez enfoncée la touche F.BWD pour effectuer un rembobinage sur un chapitre/piste d'un DVD/CD.

---

## 8 **Touche Stop/DVD/AV In**

En cours de lecture, appuyez une fois sur la touche Stop/DVD/AV In pour arrêter la lecture d'un CD/DVD. Appuyez et maintenez enfoncée la touche Stop/DVD/AV In de manière répétée pour arrêter la lecture d'un CD/DVD et basculer entre le mode DVD et AV In.

---

## 9 **Touche Play/Pause**

Appuyez sur la touche Play/Pause pour lancer/mettre en pause la lecture du CD/DVD chargé.

---

## 10 **Touches Volume**

Appuyez sur la touche Volume pour régler le volume.

---

## 11 **Touche Open**

Appuyez sur la touche Open pour ouvrir le couvercle du lecteur CD/DVD.

---

## 12 **Indicateur de mise en charge**

Lorsque l'indicateur de mise en charge clignote en rouge, cela signifie que la batterie interne est en cours de mise en charge. Lorsque l'indicateur de mise en charge ne clignote plus, ceci indique que la mise en charge est terminée.

---

## 13 **Témoin de fonctionnement**

Lorsque le témoin de fonctionnement est allumé en vert de manière fixe, cela signifie que l'unité fonctionne.

---

## 14 **Connecteur DC In (9V-12V)**

Utilisez le connecteur DC In pour raccorder l'unité à une prise de courant CA ou au connecteur allume-cigare de votre véhicule DC.

---

## 15 **Commutateur d'alimentation**

Utilisez le commutateur d'alimentation pour mettre en marche/éteindre l'unité.

---

# Emplacement des commandes

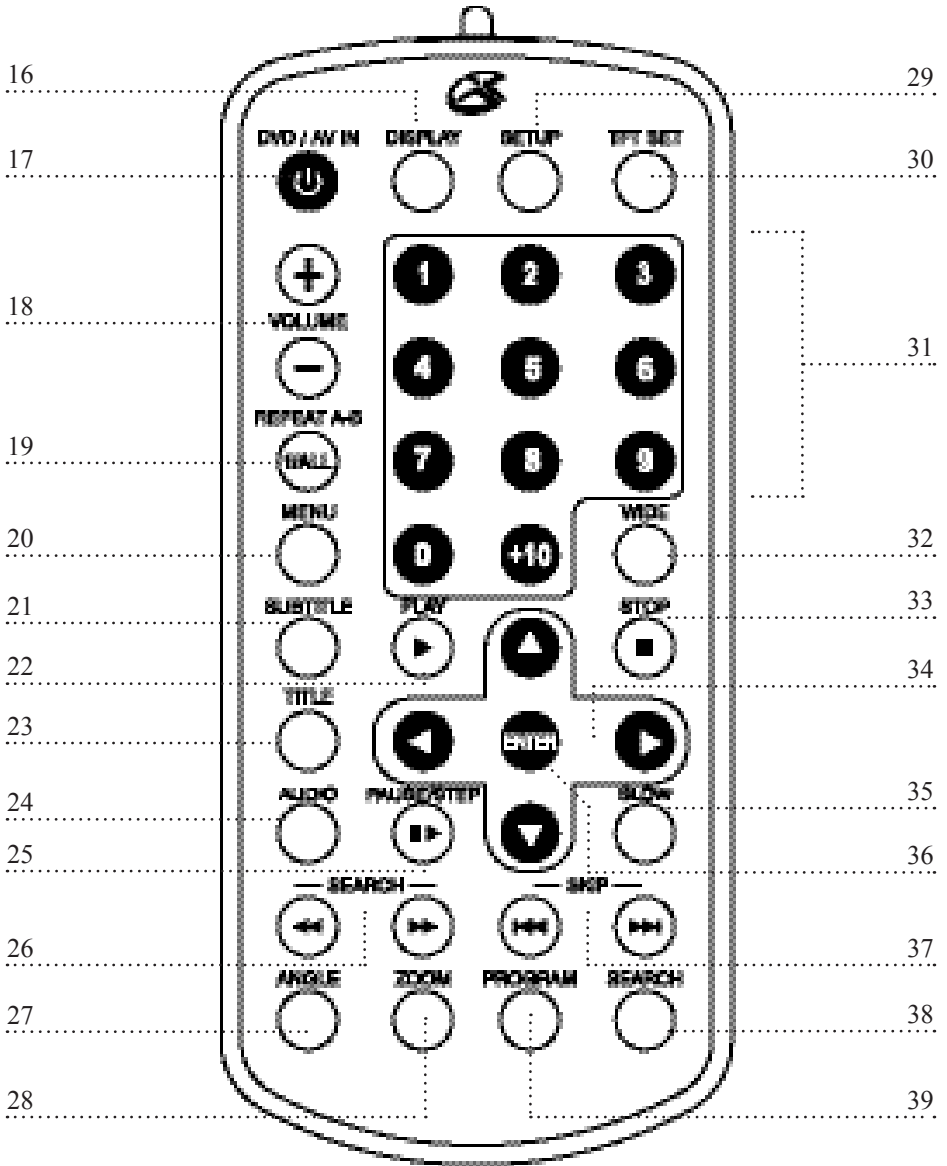

# Présentation des commandes

---

## 16 Touche Display

En cours de lecture, appuyez sur la touche Display pour afficher les informations à l'écran et afficher les informations de lecture du DVD / CD.

---

## 17 Touche DVD/AV In/Power

Appuyez et maintenez enfoncée la touche DVD/AV In/Power pour basculer entre le mode DVD et AV in, ou appuyez sur cette touche pour mettre en marche/éteindre l'unité.

---

## 18 Touches Volume

Appuyez sur la touche Volume pour régler le volume.

---

## 19 Touche Repeat A-B et 1/ALL

En cours de lecture d'un DVD, appuyez une fois sur la touche Repeat A-B et 1/All pour définir le point de départ de la répétition "A". Appuyez une deuxième fois sur la touche Repeat A-B et 1/All pour définir le point de fin de répétition "B" et répéter la section A-B du film DVD. En cours de lecture d'un CD, appuyez une fois sur la touche Repeat A-B et 1/All pour répéter la lecture d'une piste du CD. Appuyez deux fois sur la touche Repeat A-B et 1/All pour répéter le CD entier.

---

## 20 Touche Menu

En mode DVD, appuyez sur la touche Menu pour accéder au menu principal du disque DVD.

---

## 21 Touche Subtitle

En mode DVD, appuyez sur la touche Subtitle pour sélectionner une langue de sous-titres disponible du disque DVD.

---

## 22 Touche Play

Appuyez sur la touche Play pour lancer la lecture d'un CD/DVD chargé.

---

## 23 Touche Titre

En mode DVD, appuyez sur la touche Titre pour afficher le menu titre du disque DVD.

• *La touche Titre fonctionne seulement avec les disques DVD compatibles.*

---

## 24 Touche Audio

En mode DVD, appuyez sur la touche Audio pour sélectionner une langue de doublage disponible d'un disque DVD.

---

## 25 Touche Pause/Step

En mode DVD et en cours de lecture, appuyez une fois sur la touche DVD Pause & Step pour mettre en pause la lecture d'un disque DVD. Appuyez sur la touche DVD Pause & Step de manière répétée pour activer la lecture image par image du disque DVD.

---

## 26 Touches Search

Appuyez sur les touches Search pour effectuer une avance rapide sur un DVD ou une piste du CD.

---

## 27 Touche Angle

En mode DVD, appuyez sur la touche Angle pour afficher la scène sous d'autres angles de caméra.

• *La touche Angle fonctionne seulement avec les disques DVD compatibles.*

---

## 28 Touche Zoom

En mode DVD, appuyez et maintenez enfoncée la touche Zoom pour effectuer un zoom avant/arrière en cours de lecture d'un disque DVD.

---

## 29 Touche Setup

En mode DVD, appuyez sur la touche Setup pour accéder au menu Configuration.

---

## 30 Touche TFT Set

Appuyez sur la touche TFT Set pour régler le Contraste ou la Luminosité de l'écran TFT.

---

## Présentation des commandes

---

### 31 **Touches numériques**

Utilisez les touches numériques pour entrer des chiffres.

---

### 32 **Touche Wide**

En mode DVD, appuyez sur la touche Wide pour basculer entre le format d'affichage 4:3 et 16:9 (Ecran panoramique).

---

### 33 **Touche Stop**

En mode DVD et en cours de lecture, appuyez sur la touche Stop pour arrêter la lecture d'un CD/DVD.

---

### 34 **Touches directionnelles**

Utilisez les touches directionnelles pour naviguer sur un DVD ou CD.

---

### 35 **Touche Slow**

En mode DVD, appuyez sur la touche Slow pour activer la lecture au ralenti d'un disque DVD.

---

### 36 **Touche Enter**

Appuyez sur la touche Enter pour sélectionner un média sur le disque DVD ou CD.

---

### 37 **Touches Skip**

Appuyez sur la touche Skip pour basculer entre les chapitres d'un disque DVD /les pistes d'un CD.

---

### 38 **Touche Search**

En *mode DVD*, appuyez sur la touche Search et entrez, en utilisant les touches numériques, un numéro de titre et de chapitre spécifiques ou une durée de lecture DVD et y accéder instantanément.

---

### 39 **Touche Program**

En mode CD ou DVD, appuyez sur la touche Program pour programmer des pistes ou des chapitres et titres dans l'ordre de votre choix. (Voir la section Mode opératoire pour en apprendre plus sur la Programmation d'un CD ou DVD)

---

# Le menu Configuration

---

Pour accéder au menu Configuration, appuyez sur la touche Setup de la télécommande.

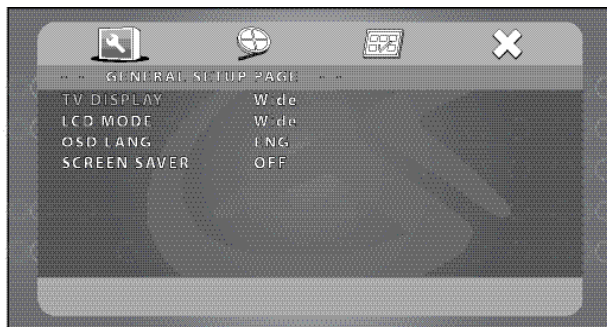

## Page Général

Affichage TV – l’option Affichage TV est verrouillée sur Panoramique.

Mode LCD – il est possible de faire basculer le mode LCD entre: 4:3 (Normal) ou 16:9 (Large).

Langue OSD – les langues d’affichage des informations suivantes sont disponibles: Anglais, Français et Espagnol.

Ecran de veille – l’écran de veille peut être activé ou désactivé.

## Page Vidéo

Qualité de l’image TV – l’option Qualité de l’image TV permet de régler la luminosité, le contraste, la teinte et la saturation du signal de sortie vidéo.

Qualité de l’écran LCD – l’option Qualité de l’écran LCD permet de régler la luminosité, le contraste, la teinte et la saturation de l’écran LCD.

## Page Préférences

Format de signal TV - NTSC

Audio – utilisez l’option Audio pour sélectionner la langue de doublage du disque DVD chargé.

Sous-titres – utilisez l’option Sous-titres pour sélectionner une langue de sous-titres du disque DVD chargé.

Menu du disque- utilisez l’option Menu du disque pour sélectionner la langue Menu du disque DVD chargé.

Default - Appuyez sur la touche Default pour restaurer les paramètres par défaut.

## Exit

Appuyez sur le bouton Exit (X) pour quitter le menu Configuration.



## Informations sur notre service clients

---

**Adresse** 2116 Carr Street, St. Louis MO, 63106  
**Téléphone** 1-314-621-2881  
**Fax** 1-314-588-1805  
**Email** [prodinfo@gpx.com](mailto:prodinfo@gpx.com)  
**Site Internet** [www.gpx.com](http://www.gpx.com)

---

To download this Instruction Manual in English, Spanish, or French visit the Support section at [www.gpx.com](http://www.gpx.com).

Para descargar este manual de instrucción en inglés, español, o francés visite la sección de la ayuda en [www.gpx.com](http://www.gpx.com).

Pour télécharger ce manuel d'instruction en anglais, espagnol, ou le Français visitez la section de soutien à [www.gpx.com](http://www.gpx.com).