



PF108S/PF108P MANUEL D'UTILISATION

Sommaire

Avertissements et précautions	2
Consignes de sécurité importantes	3
Contenu de l'emballage, Spécifications, Mise sous tension de l'unité	4
Raccordement à un ordinateur	4
Installation du pilote et du Logiciel de visualisation d'images	4
Navigation de photos, Réglage de l'horloge, & La fonction d'arrêt automatique.....	5
Transfert de photos sur l'unité	6
Emplacement des commandes & Présentation des commandes	7
Informations sur notre service clients	

Avertissements et précautions

POUR PREVENIR TOUT RISQUE D'INCENDIE OU D'ÉLECTROCUTION, NE PAS LAISSER CET APPAREIL A LA PLUIE OU L'HUMIDITÉ.



Ce symbole, situé à l'arrière du produit, a pour but d'informer l'utilisateur de la présence d'une "dangereuse tension" non isolée à l'intérieur de l'unité, d'une magnitude suffisante pour constituer un risque d'électrocution.



Ce symbole, situé sous ou à l'arrière du produit, a pour but d'alerter l'utilisateur de la présence d'importantes instructions d'utilisation et d'entretien (réparation) dans la documentation accompagnant l'appareil.

ATTENTION: AFIN D'ÉVITER TOUT RISQUE D'ÉLECTROCUTION, INSÉREZ TOTALEMENT LA LARGE BROCHE DANS LA PLUS GROSSE FENTE.

Afin de réduire les risques d'électrocution, ne pas retirer le couvercle (ou le dos). Il n'y a pas de pièces réparables par l'utilisateur dans l'unité. Référez-vous à du personnel qualifié pour toute réparation.

AVERTISSEMENT: Les changements ou modifications de cette unité non expressément approuvés par le constructeur peuvent annuler le droit de l'utilisateur d'utiliser cet équipement.

AVERTISSEMENT: les piles lithium-ion, comme les autres piles, sont recyclables et ne doivent pas être jetées avec les autres déchets ménagers. Contactez votre municipalité pour plus d'informations concernant le recyclage des piles dans votre région. Les piles ne doivent jamais être incinérées, celles-ci pourraient en effet exploser.

REMARQUE: Cet équipement a été testé et déclaré conforme aux limites des appareils numériques de Classe B; en accord avec les règles de la FCC, chapitre 15. Ces limites ont pour objectif de fournir une protection raisonnable contre les interférences nuisibles dans une installation résidentielle. Cet équipement génère, utilise et peut émettre des ondes radio et, et peut nuire aux communications radio lorsqu'il n'est pas installé et utilisé en conformité avec le mode d'emploi. Toutefois, il n'existe aucune garantie que des interférences ne se produiront pas dans une installation particulière. Si cet équipement venait à causer des interférences nocives à la réception radio ou télévision, qui peuvent être déterminées en l'allumant et en l'éteignant, l'utilisateur est invité à tenter de corriger ces interférences par une ou plusieurs des mesures suivantes:

- Réorienter ou repositionner l'antenne réceptrice.
- Augmenter la distance qui sépare l'équipement et le récepteur.
- Brancher l'équipement sur une sortie d'un circuit différent de celui auquel le récepteur est raccordé.
- Consulter le revendeur ou un technicien radio/télévision spécialisé pour obtenir de l'aide.

Consignes de sécurité importantes

1. Lisez ces instructions. Vous devez prendre connaissance de toutes les consignes de sécurité et d'utilisation avant d'utiliser ce produit.

2. Conservez ces instructions. Les consignes de sécurité et d'utilisation doivent être conservées pour référence ultérieure.

3. Observez tous les avertissements. Respectez tous les avertissements apposés sur le produit et sur le manuel d'utilisation.

4. Suivez ces instructions. Respectez toutes les consignes de fonctionnement et d'utilisation.

5. Nettoyage : Essuyez l'appareil uniquement avec un tissu sec. Débranchez ce produit de la prise de courant avant de nettoyer. Ne pas utiliser de nettoyeurs liquides ou d'aérosols. Utilisez un chiffon humide pour nettoyer l'appareil.

6. Accessoires – Utilisez seulement des accessoires recommandés par le fabricant, l'utilisation d'autres accessoires non recommandés peut entraîner des risques.

7. Eau et humidité : N'utilisez pas cet appareil près de points d'eau, par exemple, à proximité d'une baignoire, d'un évier de cuisine, d'une cuve de buanderie, dans un sous-sol humide, près d'une piscine ou autre environnement de ce type.

8. Accessoires : Ne placez pas l'appareil sur un pied, un trépied, un support ou une table instable. L'appareil pourrait tomber et blesser sérieusement quelqu'un et/ou s'endommager. N'utilisez qu'un pied, trépied ou support recommandé par le fabricant ou vendu avec l'appareil. Les fixations de l'appareil devraient être réalisées en conformité des instructions du fabricant et ne devraient être réalisées qu'avec des accessoires de montage recommandés par le fabricant.

9. Le déplacement de l'appareil et de son support devrait être fait avec précaution. N'utilisez qu'un pied, trépied ou support recommandé par le fabricant ou vendu avec l'appareil. Les arrêts brutaux, la force excessive ou les surfaces inégales peuvent provoquer la chute de l'appareil et de son support.



10. Ventilation : Les fentes et ouvertures de l'appareil ont pour but de le ventiler et d'assurer une utilisation fiable du produit, ainsi que de le protéger de la surchauffe. Ces ouvertures ne doivent donc pas être obstruées. Les ouvertures ne doivent pas être bloquées en plaçant le produit sur un lit, canapé, tapis ou autres surfaces similaires. Ce produit ne doit pas être installé dans un espace confiné comme une bibliothèque ou une étagère à moins qu'une ventilation correcte soit possible ou que l'installation soit en conformité avec les consignes d'installation du fabricant.

11. Sources d'alimentation : Raccordez l'appareil uniquement à un type d'alimentation électrique comme indiqué dans le manuel d'utilisation et sur la plaque signalétique de l'appareil. Si vous n'êtes pas sûr du type de tension de votre installation secteur, consultez votre revendeur ou compagnie électrique locale. Pour les produits qui doivent être utilisés avec une batterie ou autre source d'alimentation, référez-vous aux instructions d'utilisation.

12. Mise à la terre ou polarisation : ce produit peut être équipé d'une fiche polarisée (une prise polarisée possède deux broches, une étant plus large que les deux autres). Il est possible d'insérer cette fiche uniquement dans un sens. Il s'agit d'un dispositif de sécurité. Si la fiche fournie ne s'adapte pas à votre prise de courant, consultez un électricien pour le remplacement de la prise de courant obsolète. Ne désassemblez pas le dispositif de sécurité de la fiche polarisée.

Avertissements : le cordon d'alimentation de ce produit est équipé d'une fiche à trois broches mise à la terre, il s'agit d'une fiche disposant d'une troisième broche (pour la mise à la terre). Cette troisième broche permet votre sécurité. Cette fiche s'adapte seulement à une prise de courant mise à la terre. Si la fiche fournie ne s'adapte pas à votre prise de courant, consultez un électricien pour le remplacement de la prise de courant obsolète. Ne désassemblez pas le dispositif de sécurité de la fiche mise à la terre.

13. Protection du cordon d'alimentation : Les cordons électriques doivent être disposés de manière à ce que l'on ne marche pas dessus, notamment au niveau des fiches, prises de courant, et aux points de sortie de l'appareil.

14. Fiche de protection : Le produit est équipé d'une prise possédant une protection contre la surcharge. Ceci est une fonction de sécurité. Référez-vous au mode d'emploi pour le remplacement de la prise ou pour sa réinitialisation. Assurez-vous que le technicien ait utilisé une prise de

remplacement spécifiée par le fabricant et qui possède la même protection de surcharge que la prise originale.

15. Mise à la terre de l'antenne extérieure : Lorsqu'un système d'antenne ou câble extérieur est relié à ce produit, soyez sûr que le système d'antenne ou de câble est relié à la terre pour assurer une certaine protection contre des montées subites de tension et des accumulations de charge statique.

L'article 810 du Code National Électrique, ANSI/NFPA 70, fournit des informations sur la mise en terre correcte ainsi que sa structure, la mise à la terre des câbles vers l'unité de décharge de l'antenne, les connexions aux électrodes de mise à la terre et les conditions pour mettre les électrodes en terre.

Voir le schéma :

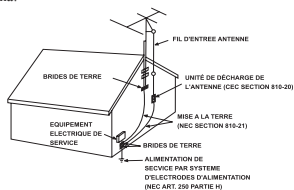

16. Orages : Pour une protection additionnelle pendant un orage ou lorsque l'appareil est sans surveillance ou non utilisé pendant une longue période, débranchez-le de la prise de courant et déconnectez l'antenne ou le câble. Cela permettra de prévenir tout dommage lié aux orages et aux surtensions.

17. Lignes électriques : Une antenne extérieure ne devrait pas être installée près des lignes électriques aériennes ou autres circuits de lumière électrique ou de puissance, dans lesquels elle pourrait tomber. Employez une précaution extrême lorsque vous installez une antenne extérieure, car tout contact avec câbles et circuits pourrait être fatal.

18. Surcharge : Ne pas surcharger les prises murales, les rallonges ou les réceptacles, ceci pouvant se résulter par un incendie ou une électrocution.

19. Insertion d'objets et de liquides : N'introduisez aucun objet étranger à travers les orifices de ventilation de cet appareil. Ceux-ci pourraient en effet entrer en contact avec de dangereux points de tension et créer un court-circuit et se résulter par une électrocution ou un incendie.

20. Réparation : ne pas essayer de réparer ce produit soi-même, d'ouvrir ou retirer les couvercles, car vous pourriez vous exposer à de dangereuses tensions et autres risques. Confiez l'entretien de votre appareil à du personnel qualifié.

21. Dommages exigeant une réparation

Débranchez l'appareil de la prise murale et faites faire la réparation par du personnel qualifié dans les cas suivants :

- Lorsque le cordon ou la fiche d'alimentation est endommagé,
- Si l'appareil a été exposé à l'eau ou à la pluie,
- Si un liquide a été renversé ou si un objet est tombé dans l'appareil,
- Si l'appareil ne fonctionne pas normalement lorsque vous suivez les instructions d'utilisation. Ne réglez que les commandes couvertes par les instructions d'utilisation, car un mauvais réglage d'autres commandes risque d'endommager l'appareil, ce qui demande souvent un travail de réparation important par un technicien qualifié pour rétablir un fonctionnement normal.
- Si l'appareil est tombé ou si son boîtier est endommagé
- Lorsque la performance de l'appareil est manifestement différente, indiquant qu'il a besoin d'être réparé.

22. Pièces de rechange : Lorsque le remplacement de certaines pièces est nécessaire, assurez-vous que le technicien de maintenance a utilisé des pièces de rechange spécifiées par le constructeur ou des pièces qui ont les mêmes caractéristiques que les pièces originales. Toute pièce non recommandée par le fabricant peut entraîner un incendie, électrocution ou autres risques.

23. Vérification – une fois la réparation achevée, demandez au technicien d'effectuer des tests de sécurité afin d'assurer une utilisation sûre et de prévenir tout risque lié aux incendies, électrocutions et autres dangers.

24. Montage au mur ou au plafond : L'appareil doit être fixé au mur ou au plafond selon les recommandations du constructeur.

25. Chaleur – Le produit doit être placé loin des sources de chaleur telles que des radiateurs, fours, ou autres produits (amplificateurs inclus) produisant de la chaleur.

Contenu de l'emballage

PF108

Câble USB

Disque d'installation du logiciel

Documentation

Spécifications

Prise en charge des formats image suivants: JPEG, BMP et GIF

Ecran : 1.1 pouces LCD

Quantité de stockage: 180 images

Interface de transfert: interface standard USB 1.1

Mise sous tension de l'unité

L'unité est alimentée par une batterie interne au lithium ou par le cordon USB lorsque raccordé à un ordinateur. Raccordez l'unité à un ordinateur en utilisant le cordon USB fourni pour mettre en charge la batterie interne au lithium de l'unité.

Installation du pilote et Logiciel de visualisation d'images

Remarque: pour pouvoir utiliser le produit, veuillez d'abord installer le pilote puis connectez le cadre photo à votre ordinateur, autrement, l'installation du pilote pourrait ne pas correctement se terminer.

Le logiciel fourni est compatible avec les systèmes d'exploitation suivants :
Windows 000 / Me / XP / Vista.

Navigation de photos

Le mode Diaporama est activé par défaut.

Durant le diaporama, appuyez sur la touche Précédent et Suivant pour sélectionner manuellement une photo.

Réglage de l'horloge

1. Lorsque l'unité est en marche, appuyez sur la touche Power pour accéder au menu principal.
2. Appuyez sur la touche Précédent ou Suivant pour mettre en surbrillance l'option "Réglage de l'horloge" option.
3. Appuyez sur la touche Power.
4. Appuyez sur la touche Précédent et Suivant pour régler la date, appuyez ensuite sur la touche Power.
5. Appuyez sur la touche Précédent et Suivant pour régler l'heure, appuyez ensuite sur la touche Power.

L'heure peut être affichée sur un endroit de l'écran sur les photos, sélectionnez l'option "Affichage de l'horloge" du menu principal, sélectionnez ensuite "Bulle d'affichage de l'horloge".

La fonction d'arrêt automatique

Réglez l'heure d'Arrêt automatique en sélectionnant l'option "Réglage de l'horloge" du menu principal.

Transfert de photos sur l'unité

1. Raccordez l'unité à un ordinateur, ouvrez ensuite le Visualiseur de photos précédemment installé.
 2. L'interface du Visualiseur de photos est divisé en plusieurs sections: la fenêtre "Navigateur" et la fenêtre «Périphérique». Sélectionnez le lecteur et le dossier de fichiers contenant les images en utilisant la fenêtre "Navigateur", cliquez sur le fichier image dans le gestionnaire d'images. Pour afficher l'image entière dans la zone de prévisualisation, et automatiquement indiquer la barre de sélection maximale avec le point rouge. Vous pouvez déplacer la ligne avec le point à l'endroit de votre choix, or to cliquez sur le bouton Effacer pour effacer le point. Cliquez sur le bouton rectangle avec un point ou utilisez le bouton gauche de la souris pour glisser déposer l'image dans la zone de prévisualisation, vous pouvez afficher la ligne avec le point sur une zone de l'image. Cliquez sur le bouton en forme de demi-cercle pour effectuer une rotation sur image.
 3. Cliquez sur le bouton flèche de droite pour relâcher la zone sélectionnée sur la zone de droite d'affichage de l'image et sélectionner d'autres images avec cette méthode.
 4. Sélectionnez l'image dans fenêtre «Périphérique», cliquez ensuite sur l'icône du disque pour sauvegarder l'image dans un autre emplacement. Cliquez sur le bouton "X" pour supprimer l'image sélectionnée.
 5. Cliquez sur le bouton Télécharger situé sur la partie supérieure droite de l'écran, transférez toutes les images de la fenêtre "Périphérique" du cadre photo jusqu'à ce que le logiciel indique (voir l'image ci-dessous) que le transfert est terminé. Une fois le transfert terminé, les images contenues dans la mémoire interne du cadre photo seront actualisées afin que celles-ci soient identiques à celles de la fenêtre «Périphérique».
 6. Une fois le transfert terminé, cliquez d'abord sur le bouton situé sur la partie supérieure droite de l'écran "X" pour désactiver le Visualiseur de photos, déconnectez ensuite le cordon USB.
-

Emplacement des commandes & Présentation des commandes

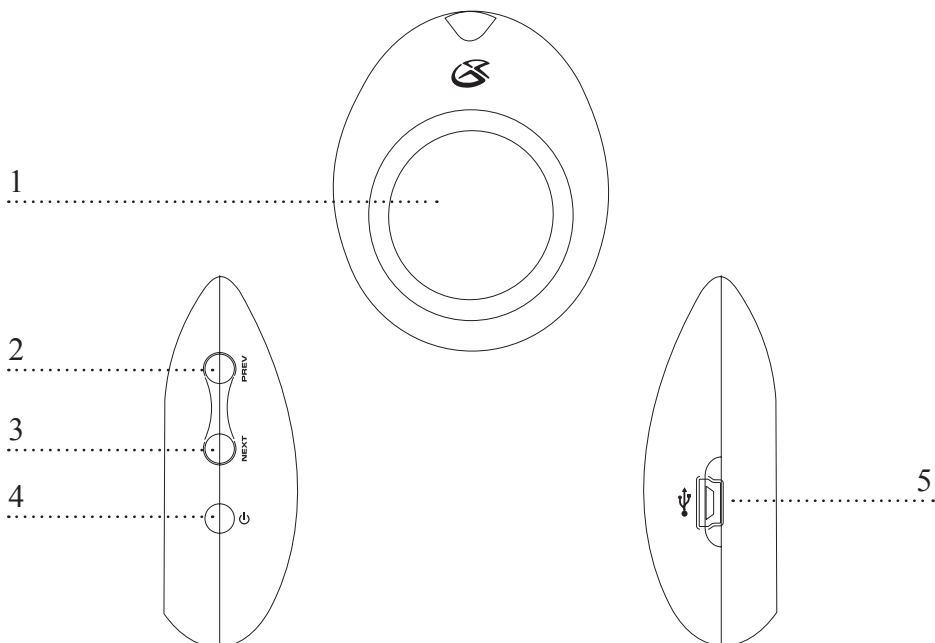

1 Ecran LCD

L'écran LCD permet d'afficher les photos et les informations du menu.

2 Touche Précédent

Appuyez sur la touche Précédent pour sélectionner la photo précédente, vous déplacer sur le menu de l'unité, régler la date et l'heure.

3 Touche Suivant

Appuyez sur la touche Suivant pour sélectionner la photo précédente, vous déplacer sur le menu de l'unité, régler la date et l'heure.

4 Touche Power

Appuyez et maintenez enfoncée la touche Power pour mettre en marche l'unité.

Lorsque l'unité est en marche, appuyez sur la touche Power pour accéder au menu principal.

Lorsque l'unité est en marche, appuyez deux fois sur la touche Power pour éteindre l'unité.

5 Connecteur Mini-USB

Utilisez le connecteur Mini-USB pour raccorder l'unité à un ordinateur.



Informations sur notre service client

Adresse 2116 Carr Street, St. Louis MO, 63106
Téléphone 1-888-999-4215
Email prodinfo@gpx.com
Website www.gpx.com

Pour télécharger ce manuel d'instruction en anglais, espagnol, ou le Français visitez la section de soutien à www.gpx.com.
